

成長中的台北市立圖書館

◇一個讀者的所見及所願◇

曾仁泰

一.走過從前 回首來時路

十二年前，第一次從公車上看到「台北市立圖書館」的招牌，知道臺北市立圖書館（以下行文簡稱市圖）是一棟「位於羅斯福路旁，一條小路中的建築物。」陸續的，從兄姐口中得知的市圖，是一所與「K書中心」劃上等號的公家機關。

九年前，成為市圖道藩分館的讀者，讀者證的唯一功用，是用來索取自習室的座位號碼牌。

四年前，進了圖書館系，曉得市圖在分類上屬於各類型圖書館中的「公共圖書館」經由課業的攻修及實習，才漸漸地認識市圖。幾年中，市圖的改變幅度相當大，回首過去，不禁要問：

當你面對大量圖書資料無從著手時，能否想到曾經缺書沒期刊的慘淡日子？

當你悠閒自得在書架上瀏覽書籍時，能否瞭解那段在「閉架」時期，只能從櫃台「遙望」書架的期盼？

當你取得資料，順利外借閱讀時，能否想像沒有保證金，不會用目錄卡片，就根本無法借書的情景？

從民國七十二、三年起，市圖進入起飛階段，這幾年恰好是筆者成為市圖讀者，就讀圖書館系的時期，欣喜地看它成長、茁壯。以下

以一名讀者的立場，描述對市圖的所見及意見，供大家參考。但畢竟所學不精，接觸與觀察有限，文中諸多錯誤、偏差處尚祈各位前輩原諒並請不吝加以指正。

二、館藏發展

（一）驚人的成長數字

民國七十二以前，市圖每年度購買費才六百多萬元，七十七年度光一批（共三批）成人書卻達一千三百多萬元（註1）。由於預算的增加，也難怪近來館藏數量擴充迅速，從七十年底376,974冊的藏書量〔註2〕到七十六年底1,040,410冊〔註3〕六年來增加了三倍，在市圖書庫實習過的同學可能都有一個難忘的「惡夢」：每隔一～二週，剛整理好的圖書就得重新移架一次，足證館藏擴充之速。

習慣上我們喜以館藏數字來衡量一個圖書館的大小規模，也常以此做為評估的依據。但對公共圖書館而言，除了量的追求外，質仍是不可忽略的要素，才能獲得讀者的讚賞與認同。也許在人力不足的時候，大談理論似乎有違實際，但畢竟它是一個重要問題，將來若有能力，仍需加以改善。

按照目前的成長情形，估計三、五年後，館藏數字很可能直逼一百五十萬大關，屆時圖書館的空間擴充必趕不上書籍增加速度，淘汰

(萬冊)

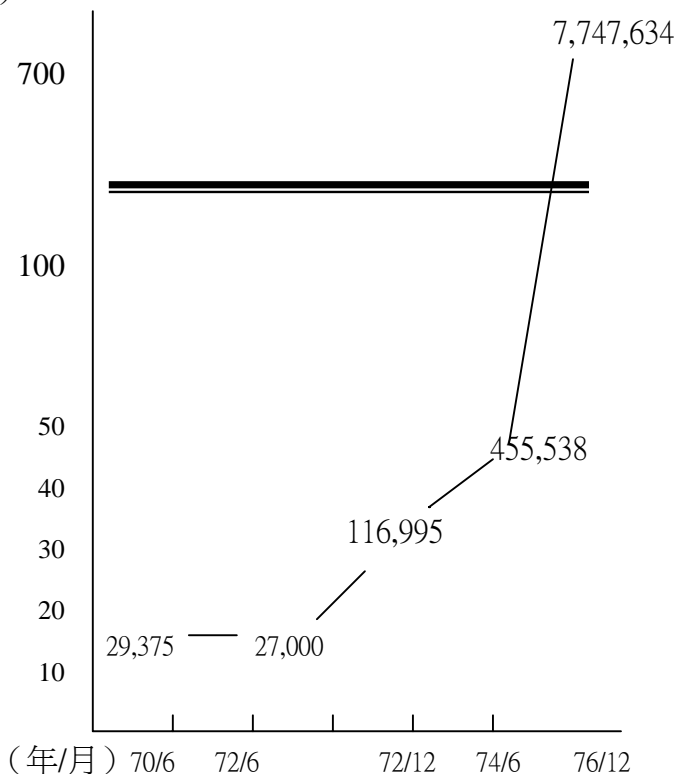

圖一:書籍流通量統計圖(註6)

散置各處，書架上東倒西歪的凌亂情形司空見慣，找書既難，書本又容易破損。

這兩年幾家大型書店陸續開幕，門庭若市

，眾多民眾寧願人擠人，辛苦「罰站」閱讀，卻不願踏入圖書館，這是一個頗值得深思的問題。讀者擇書店棄圖書館的原因一定很多，但「賞心悅目」相信是其中要素之一。一項商品要想推銷出去，美觀大力的包裝必不可缺。當然，在貨品的新穎程度與汰舊換新速度上，公共圖書館是永遠無法與書店相抗衡，但起碼整齊、有序，易找易讀是基本的要求，期待市圖能多致力於這方面工作的加強及改善，留住讀者並吸引更多潛在讀者利用知識的寶庫。除了瀏覽找書外，利用卡片目錄也是一項查尋的途徑。卡片目錄的維護是閱覽部門中，一項既花時間又十分乏味的工作，尤其中文資料的書名片與作者片，尚得算筆劃、注意筆順

，排起片來更是累人。有鑑於此，採編組在編目時，已在卡片上前三字加註筆劃筆順目的就在節省排片的時間及人力，效果相當好，但連帶產生一個問題:

按排片規則，中文字先依筆劃排，筆劃相同者再按第一筆筆順點、橫、直、撇排，餘此類推。舉個例子，下列ABCD四張作者卡，A卡與B卡首兩字相同，第三字因A卡筆劃少而排於前;而B卡第二字同於C卡，但按筆順「世」在「冬」之前，因此ABCD四卡應依圖二順序排列一但這種先比筆劃、筆劃同再比筆順的方法，排起卡片來需要相當耐力與細心，在卡片量大時，工作人員一疏忽或貪圖方便，往往只以數字為唯一排序依據，如圖三情形。造成同一作者可能不在

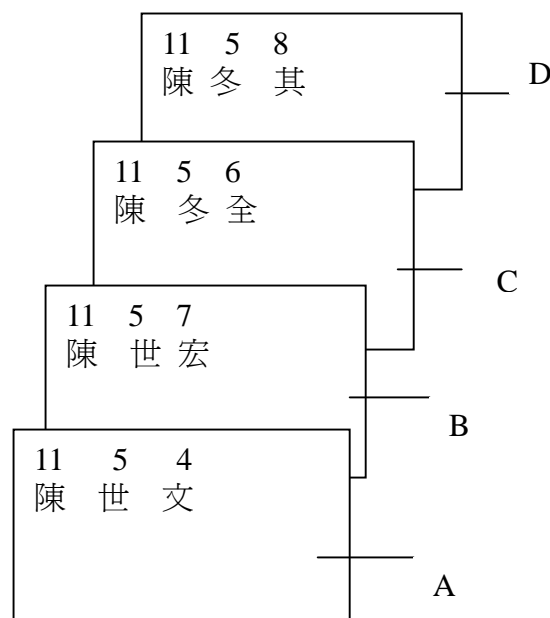

圖二:正確的排序

計劃、密集儲藏、庫存舊籍標準的工作宜早日規劃，並逐步實施，以備解決「書滿為患」的空間負擔。

(二) 建立館藏特色

由於市圖擁有眾多的分館及民眾閱覽室，因此館藏在此蓬勃發展之際，即依各分館社區的特性，建立其館藏特色(註4)，如長安分館以市政資料為主，大同分館發展特殊教育、民生分館以兒童服務為特色。

建立館藏特色可以有效運用經費，減少複本書量；一方面配合各社區區位文化，誠屬用意甚佳的創舉。只是筆者仍有幾處疑點：

1. 市圖藏書以中文資料為主，國內出版量有限，「文藝」、「工商」類或許不成問題，「體育」、「生態保育」能否構成分館特藏，有待考量。

2. 分館資料原本就不是十分充足，如今又擔負特色之收藏，不是特色的館藏是否更形不足，而致影響社區民眾利用之權益？

3. 台北市仔細區別，可大約分為住宅、文教、商業、農業等區域，但僅是概分而已，畢竟社區之間的差異性是無法與大學系所的分科相提並論。一位物理系的學生，可以終大學四年不踏入法律、農業、商學等專門圖書館，但不同背景需求的市民不太可能僅以一科一類知識為滿足。一位住木柵的讀者，若為了研讀生態保育的資料須長途跋涉到北投去，相信不去或選擇其他圖書館將成為較有可能的選擇。

走訪多處分館，並沒有讓人對館藏特色有特別的感覺：館藏沒有想像中的多且精深，而且圖書館也沒有很明顯的標示導引說明。

也許經過一段長期的試驗，特藏與一般資料的分際能取得平衡；也許出版的發達與採訪工作的進步，特藏能逐步充實，能建立醒目字號；但無論如何，良好的館藏掌握(控制)能力及更高層次的館際互借服務才是落實館藏特色的基礎。

提到特藏，不禁想起課堂上曾經討論的問題：「台北市已是一個國際性大都會，但收藏專屬『台北市』的特藏在那裡？」從遠古的台北湖、兩三百年前的沿河商埠、百年前的台北城，到今日的大都會，全國政、經、文教的中心，其間發展的痕跡與隻字片羽記載皆彌足珍貴，一個自認重視鄉土與歷史的民族豈能如此漠視地區文獻的收集、保存與利用？建議市圖在長安分館，(市政資料中心)或將來館中，建立一個涵蓋過去(文獻記載)、現在(社區人地物資源)與未來(設計與規劃)的「台北市特藏」。

三、閱覽服務的發展

在圖書館眾多部門中，閱覽部門應該說得上是重要的工作之一，尤其以圖書館的工作目標——服務讀者、發揮教育的功能而言，閱覽部門更是站在讀者服務的第一線。由市圖近年來在閱覽部門的發展，相信我們可以從中體會出一個公共圖書館在七十年代中勉力而為的角色轉換。

閱覽工作包羅甚廣，掌管閱覽、庫藏、參考、出借、諮詢、統計業務等諸多事項，由於見聞有限，僅分開架書庫、流通出納、參考諮詢及兒童室四段加以略述討論。

(一)、開架書庫

在館藏利用上，市圖力改其以往的保守作風，由原來的閉架式，自民國七十二年六月起陸續改為開架式(註5)，使圖書的流通量大為增加。據統計，從七十二年一起，每隔兩年，借書冊數即增加十七倍(見圖一)。

開架式書庫，在今日公共圖書館，已成眾所公推的經營方式，但在以往視圖書為財產的觀念及保守服務的環境下，敢於突破傳統的做法仍屬非易。

隨著開書庫開架後，緊接著的問題是：書

圖三:錯誤的排序

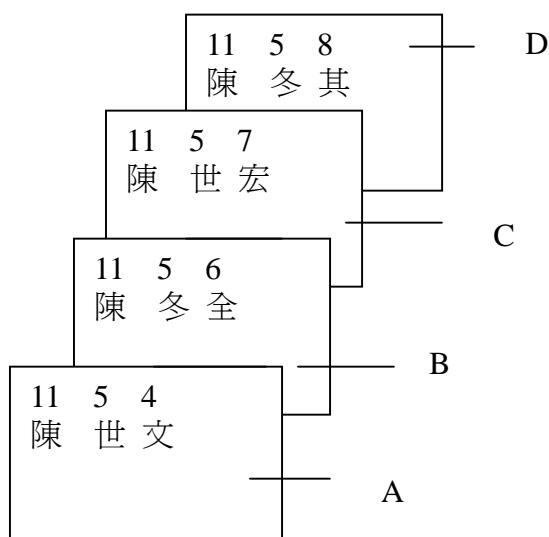

一起，同樣名稱資料散佈在卡片櫃各處，形成目錄控制的死角，在資料量擴大後，分散情形將更為嚴重，徒增檢索的困難與不便。

(二)、流通出納

市圖採開架閱覽後提高了讀者的利用率，而其流通工作的改進與簡化，亦見不容忽視的一環。

就流通方面，市圖近年來的突破有：

1、改進並修訂閱覽規章：

閱覽規章除了概括一館的閱覽作業、管理方式外，更直接影響讀者的權益。自民國七十二年起，市圖即多次審議各項閱覽規章，目的即在於便民及簡化作業程序。簡化修訂的規章有「圖書外借要點」、「兒童圖書出借要點」、「閱覽須知」、「圖書遺失污損賠償要點」、「外借圖書無法追回報銷作業程序」等十餘種規章(註7)。

3、開放外縣市民眾借書：

2、一證通用：

此與館藏特色、館際互借相配合，達「一證在手，全市通用」之便，增加圖書的流通量。

此自民國七十三年七月起實施，乃是鑑於外縣市民眾利用市圖踴躍的狀況(註8)，這是我國公共圖書在讀者取向上的突破。

4、過期刊外借：

自民國七十四年七月一日起實施(註9)對期刊雜誌利用原本並不踴躍的市圖，打破國內圖書館傳統經營的新作法，深受民眾好評。

每日借還書在千冊以上的圖書館，閱覽室人員整日埋首於蓋章、抽卡、排片、登記等機械性例行工作，加上統計數據、報表，使得面對讀者第一線的服務，沒有多餘的精力去解決出納以外的問題，也容易使流通館員容易懷疑本身工作的價值。

在一片自動化的呼聲中，流通自動化卻僅限於少數大學與專門圖書館，而真正需要自動化的公共圖書館卻為何缺乏應有的重視？

作業繁瑣、流通量大、人力又不足的圖書館，流通自動化是必行之路。但自動化並不等於買幾部電腦就能一切完備，初期的規劃與人工並行作業，人力的需求更是殷切，以目前的資源，很難應付此一艱鉅的工作，宜早日預作規劃，並不斷向上級解說、爭取有利資源，否則最排斥自動化的聲音，有可能來自最需要自動化的基層。

(三)、參考諮詢服務：

過去市圖的參考室和兒童室共用一間，且只有一位助理幹事兼二邊的工作、又採閉架式，以致於參考服務形同虛設(註10)。而現代公共圖書館視參考諮詢服務為和讀者間最有效的連繫方式，鑑於此，市圖自民國七十二年七月起擴充參考室，將採編組移至總館外，獨立參考室，並將參考工具書列為優先購買之圖書，而增列之參考館員亦是由分館及各組中挑選而出之優秀人員，盼能提供完善的服務(註11)。此外成立諮詢服務專線電話，並要求館員以熱忱、親切的態度來服務讀者，利用過諮詢

電話的讀者，大多對這項服務予以正面的肯定。

對於參考室的推廣，市圖亦運用諸多方法，如自「台北市立圖書館館訊」三卷一期起開闢了「結網捕魚——參考諮詢專欄」，介紹各種參考工具書；將所接受的參考諮詢問題選編成「參考問題選粹」出版，目前(七十七年初)已出四輯。

「報紙剪輯」收集各種重要時事，並按類處理，這些資料做為瀏覽重要消息甚佳，減少閱讀就報紙的種種不便，惟欲做主題查尋，這些資料用起來可能就不如想像中的順利。

筆者於民國七十六年初，想了解七十五年底台灣區增額國大及立委選舉，各候選人之政見、選舉過程及政治評論，卻發現有關資料散見於「國內大事」、「內政」等資料夾中，找起來相當吃力。中央民意代表選舉是七十五年底的大事，如此主題並不算冷僻，公共圖書館欲與民眾更緊密的接合一起；配合時事發展與生活需要的主題就不宜忽略。

剪輯資料相當費神勞事，市圖能在有限人手下手從事報紙剪輯及初步分類已屬難能可貴，為了使剪輯工作做得更好更迅速，建議不妨開展與其他圖書館的合作管道：許多圖書館，尤其是專門圖書館，多有從事報紙或雜誌的剪輯工作，分科既細且專，如能建立良好關係，不啻是剪輯資料一個重要的資料來源。

(四) 兒童室

鑑於自成年人中影響中老年人利用圖書館，不如自兒童開始做紮根工作，培養讀書風氣更具效果。市圖在兒童服務方面投入不少心力：除擴充總館兒童室、建立分館兒童室外，且在民生分館建立了全國最具規模的兒童圖書館。在服務上，亦由原來兒童書不外借或需由父母代借情況下，改為六歲以上的兒童均可自己借閱圖書。

另外市圖還經常舉辦各種活動吸引兒童走

進圖書館，如「芝麻開門圖書館尋寶系列活動」、「圖書館之旅」、定期的「小博士信箱有獎徵答」、「小讀者俱樂部」、說故事、班訪等活動，積極的建立兒童與圖書館的友誼、培養良好的讀書風氣。

走訪各館兒童室，生動活潑、色彩鮮明的佈置非常吸引人，也蘊藏了館員們的付出與關懷。如能加強燈光照明設備(有些兒童圖書館光線亮而不均勻)，革除地毯長久以來存在的「味道問題」，更能為原本完善的服務錦上添花。

四、推廣服務的發展

提到推廣教育，不免想起一段故事。看過國片「胭脂扣」的觀眾應該可以記得：片中的男女記者要不是一個幸運的偶然，根本「不知道從那裏找一件數十年前的報紙消息」；在洋片「大腳哈利」中，一位居住市郊的民眾，想要瞭解有關「大腳」野獸的傳說與習性，第一個想到的查詢單位就是當地的公共圖書館，而圖書館員在接受該問題後毫不遲疑的回答該類資料的館藏號碼與所在位置。從電影中可約略窺出中美民眾利用圖書館的能力差異，在平常若對圖書館的功能與服務項目沒有基本認識，碰到問題需要解決時，根本就不會想到利用圖書館。

隨著時代的進步，人們的求知慾也提昇了，一個圖書館所提供的服務與扮演的角色亦不停地轉動。停留在技術服務階段，聽任讀者自行來館借書的觀念已落伍，圖書館推廣的目的在使過去保守的、被動的做法，邁向更積極主動的新境界。這也說明了圖書館的推廣服務，實為今日使圖書館朝向現代化、大眾化不可缺少的工作。

在市圖眾多推廣服務項目中，筆者認為值得一提之成就有：

(一)、多樣性的活動：

爲了讓民眾樂於走進圖書館、充分利用圖書館各項設施及館藏，市圖經常舉辦各種生動活潑的社教活動，每年達上百場次，參與人數達數十萬人次，這些寓教於樂的活動可歸納成：

- 1、演講、講座：如文化服務座談會、「圖書與人生」系列演講。
- 2、欣賞會：如「雷射影碟播放」、「影片欣賞」....。
- 3、利用指導：如「芝麻開門——到圖書館尋寶」系列。
- 4、介紹圖書資料：如「市民大家選好書」、「分類圖書巡迴展」、「認識台北——關心我們的生活環境」資料巡迴特展.....。
- 5、配合節令活動：如「元宵燈謎」、「詩人節吟詩大會」.....。
- 6、其他活動：尚有週末兒童活動、各種研習班.....等多元化活動。

(二)、出版品

爲擴大宣傳效果、鼓勵館員研究發展、引起市民了解圖書館之服務並充分利用，市圖出刊各種出版品，讀者可以索取或可得查閱利用有：

- 台北市立圖書館館訊(季刊)。
- 圖書館訊(月刊)。
- 台北市立圖書館簡介。
- 各式「讀者手冊」，圖書，視聽資料、市政建設資料目錄。
- 各種研究報告。

對一般市民言，「簡介」、「讀者手冊」及「圖書館訊」可增進讀者對圖書館的瞭解，資料目錄利於館藏的掌握與使用；各種研究報告便於其他圖書資料單位的參考；而「台北市立圖書館館訊」除具報導圖書館動態、新書介紹及意見交流外，每期一個主題，介紹圖書館經營、管理及服務之理論、實務與趨勢，更是圖書館學系學生學習、研究的輔助參考，貢獻良多

(三)、擴大宣傳

今日的圖書館已大異於往昔的藏書樓，而是更主動地伸入社會，實現教育、資訊及娛樂的功能。圖書館成效很難立竿見影，而是細水長流的事業，需要圖書館工作人員不斷地研究、尋求適當途徑與方法來提昇品質，迎合讀者包羅萬象的知識需求。除此要利用各種方法加強宣傳報導，以獲得社會大眾的認同和肯定。

常看報章雜誌的人，只要稍加注意即可發現，近兩三年來，幾乎三五天就有刊登關於台北市立圖書館的消息及活動報導，即使不是市圖的讀者，對市圖亦不再那麼陌生。這是由於市圖推廣組，平時即將各種刊物及資料分送各報社記者加深印象，經常主動提供新聞稿及活動消息，讓傳播界方便報導，遇重要活動時並邀請記者蒞臨採訪，使更多市民透過大眾傳播工具的宣揚，參與或關心活動之進行，擴大了影響效果(註12)。

(四)、招募義工、協助參與

圖書館除了需要專業知識的技術工作與讀者服務，各項業務都需要或多或少支援性的基本工作，少了它們，主體服務就無法出色。理論上這些工作，由半專業人員或書記來負責，有些則委交工讀生協助。然而今日公共圖書館編制小、人員短缺，許多日常例行服務項目(如借還書、輪班，整架)都需要大量人力投入，專業性的服務(如分編、參考)反而力不從心；在經費短缺下，無法聘請更多臨時人員或工讀生時，義工招募提供了一項解決的途徑。

大部份公共圖書館、文化中心多借助義工維持閱覽室秩序、協助保管資料、安排輪值流通出納等工作。畢竟義工一來爲無給職，純粹義務幫忙，再則時間不定，圖書館多難交付重任，僅分擔館員較不願意從事的枯燥工作。

市圖在義工工作安排上，提供了更大彈性的發展空間(註13)：

1、民國七十三年招募近百名義工，至今仍有許多人協助市圖整理資料及圖書流通工作。

2、民國七十五年五月更成立「愛書人服務隊」，招募八十八名青年，依個人專長分為活動、美工、解說、書評四組，展開帶領活動、設計海報、引導解說及提供書訊等活動，並經過講習訓練後投入服務的行列。

此舉不僅使這些「愛書人」能夠發揮所長、服務民眾，達到其回饋社會的願望，同時也是散播書香、作為市圖與讀者之間最佳的媒介。

市圖有組織、有系統的義工制度，澄清以往只能扮演「打雜角色」的刻板印象，賦予義工更有意義的使命，值得其他公共圖書館效法學習。

(五)、提供實習機會

被稱為「專業」的工作，教室外的實習經驗與正式的學校教育同樣重要，我們可從醫學、教育、土木等行業獲得實證。圖書館學是一門偏重於應用的學科，需要靠實際的操作試驗才能落實所學。許多科目，諸如編目、視聽、線上檢索，不透過相當時間的實習，無法真正落實所學。

到校外圖書館學習是另一種實習方式，可由此認識各類型圖書館、及其經營狀況與服務特色。市圖從民國七十四年起，主動邀請國內圖書館科系學生到館實習，每年數十人，使學生們有機會驗證所學理論。每學期結束後，市圖都舉辦實習心得座談，由行政主管主持，不僅讓學生們感覺受到重視，也藉此與決策人員面對面溝通，也算是一種難得的學習。

通常圖書館員對實習的態度，多半是希望學生利用實習的機會，分擔工作的負擔，而並非將重點放在指導、教學上，而學生們則是抱著學習技能、求取經驗的心理，最怕成為圖書館的「無價勞工」：一年實習下來，只有排卡片、搬排書的份。

根據調查，學生就實習課程的安排意願，

依序為：圖書分類編目、參考諮詢、圖書採購、出納、推廣服務……(註14)，館方安排的課程似乎距此理想甚遠。當然，學生的期望並不見得代表事實上的絕對需要，或一定能勝任的工作，館方也沒有義務面面俱到。實習課裡的內容、目標、步驟及方式樣樣皆學問，連圖書館學校都缺乏明確計劃，何能苛責市圖？學生在圖書館實習是學習者，有義務分擔館方部份工作；館方在執行上，儘量以「為何如此做」代替「做這做那」，並嘗試工作多樣化，應可減少雙方之間認同的差異。

五、更上一層樓——幾點建議事項

公共圖書館的服務品質是一項永無止境的要求。對於服務的項目與內容，個人著眼點不盡相同，要求的條件亦不相同，正如它的讀者背景一樣。關於技術處理與公眾服務等主體要項，前輩各家已提出不少寶貴見解可供研究，因此僅提供數點末節細項補充。

(一)、解決嚴重的人力資源問題

幾年來，市圖的確完成不少工作目標，而國內公共圖書館正值快速成長階段，需要做的工作甚多，實施上卻仍遭遇許多困難，「人力資源的匱乏」殆為其中最大的原因。

人力資源不足來自兩方面，一是人手的不足，一是專業人員比例太低。

以市圖總館、分館及民眾閱覽室共計五十餘單位，正式編制人員僅一八八人，臨時人員五十二人(七十六年底數字)，人員之短缺，有時連最起碼的輪班都有問題(註15)，應付一般例行工作已左支右絀，更遑論多開發新的服務項目。

專業人員比例僅佔13%(註16)，更是距「三分之一」的標準甚遠，許多技術服務與業務活動都難推展。除了職級偏低、工作負荷繁重，無法留住專業人才的原因外，進用管道太過狹隘更是嚴重的問題。

公共圖書館大多為公家機構，正式館員為公務人員，任用辦法唯有考試一途。高普考試為國家拔擢人才的方式，在教育不普及的往昔社會中，的確由此制度有公平競爭，鼓勵向學以免遺珠之憾的功用。但處教育普及，尤其是高等教育、專業教育發達的今日，數年的學校教育不夠，尚需透過千百選一的考試才能取得專業人員資格？試想每年數百名醫學院的畢業生，若只能有十餘人能通過考試而取得醫師資格，是否造成個人及國家教育投資的浪費，也是民眾社會的損失？換個角度看，圖書館處處用人皆需高普考試及格要求，是否意謂學院教育無足輕重，專業訓練無以勝任、教育品質堪疑？總而言之。是上級主管單位不承認圖書館員是專業人員，圖書館工作不算專業所致，否則高普考其他科目對應考人員訂有基本的資格限制，獨圖書館員任何人皆可，甚而有「非專業人員經過短期訓練即可視為專業」的謬論？

為了扭轉這種錯誤的觀念與不合理的制度，必須從改善用人管道與建立合理組織著手，筆者深信，組織與用人應為未來圖書館法規中最重要的任務，才能使有心在公共圖書館服務的「科班」畢業生，不再委於「約僱」、「臨時人員」身份，正式以合理的待遇，擔任他們稱職的工作。

制度的改善是最根本卻也是最困難的解決路途，除了經由推廣活動、改善服務品質來獲得民眾及輿論的認同外，行政主管尤其宜建立和上級行政機關與議會的公共關係，以革新求變為己任，儘量推銷自己，爭取各項有利支持。

(二)、善用社會資源

參與社會服務的民眾已日漸增多，公益團體亦較以往活躍有做為，如何與這些服務團體及個人建立良善的關係，是未來努力的課題。「愛書人服務隊」是一個良好的開始，如果能夠，結合婦女、學校社團、法人團體，成立類

似「圖書館之友會」組織，不僅可擴大影響力、鼓勵更多人參與市圖活動、利用館藏，使民眾深刻體認圖書館的社教功能，甚至可以籌募基金，僱用工讀生解決部份人手不足的問題。

(三)、促進建教交流

全國所有圖書館學校，皆聚集於台北，從校園到最近的市圖分館。半個小時內即可到達，實在是市圖可以好好運用的資源；而市圖願意提供實習機會，也是在校學生的福氣，能有機會接觸公共圖書館的實際作業。

實習的初期指導對於圖書館員而言，是另一項工作上的負擔。但具備經驗的實習者，不僅能對館務提供若干協助，且實習的經驗對於吸取專業人員投入公共圖書館服務的行列，具有極大的鼓勵與推動功效。期盼市圖能持續這項交流活動。

(四)、加強出版工作

目前市圖期刊、專輯、研究手冊等出版品，無論在數量及品質上，皆具相當之水準。惟出版是宣傳、研究的利器，只嫌少不怕多，可以試著在這方面下多一點功夫，以求更大突破。願提供兩項粗淺意見：

1· 創辦兒童刊物；

兒童室目前各項利用教育活動辦得有聲有色，但僅於少數到館兒童，對於廣大的潛在小讀者，以及因空間、服務不足而向隅的兒童，兒童室可設法將兒童圖書館的消息，知識及利用教育對外普及推廣，出版刊物是一項很好的解決辦法。成人們有「館訊」閱讀；小朋友也應該擁有自己的期刊。尤其市面上報章雜誌林林總總，好的兒童刊仍屬有限，一份寓教於樂的期刊，一定會深受小朋友歡迎，間接的使市立圖書館成為他們的良師益友，也為他們日後追求知識及利用圖書館奠定良好基礎。

2· 開闢圖書館專欄

自報禁解除後，報紙種量不但增加，張數內容亦相對膨脹許多，主題雜陳豐富，除新聞

消息，並包容許多常識新知，儼然小型雜誌，市圖可把握機會主動出擊，爭取類似「法律信箱」、「家庭醫學常識」、「世界奇風異俗」，建立「圖書館對欄」，以深入淺出、富生活化的筆調，將圖書館的意義、精神、社教功能、服務項目、利用指導……有系統有組織的介紹，以報紙的傳播力量，對圖書館的推廣一定有相當助益。

六、展望未來

漸漸的，繼續教育、終身教育的觀念成爲普遍共識，民眾處於瞬息萬變的社會，對於新資訊的獲得已達「求知若渴」的地步。在物質建設發達、淫逸奢侈的社會中；有識之士認爲惟有從事文化建設，均衡社會發展、改善生活品質方爲切要之方。市圖這幾年不遺餘力的拓展業務、加強服務，已奠立良好的基礎，期待隨著一棟現代化總館的建立，市圖能持續合理化的組織、專業化的管理、自動化的服務、多元化功能及資訊分享等目標，繼續充實市立圖書館的外在與內涵，發揮現代公共圖書館教育民眾、傳播資料、保存文化與正當休閒的功能。(本文作者今年暑假畢業於國立台灣大學圖書館學系原曾來館實習)

附註:

註1:「本館動態」，台北市立圖書館館訊，5卷3期(民國77年3月):65—66。

註2.:鄭吉男，「台北市立圖書館七十二年度館務概況」，社會教育年刊(民國72年):93。

註3:——，「公共圖書館的現況與發展策略」，台北市圖書館館訊，5卷2期(民國76年12月):62。

註4:同註2:4。

註5:楊秋明，「本館的流通業務」，台北市立圖書館館訊，3卷2期(民國74年

12月):27。

註6:資料來源一:「圖書館人物—台北市立圖書館鄭館長吉男」，國立中央圖書館館訊，8卷4期(民國75年2月):411。

資料來源二:同註3:64。

註7:袁美敏，「改進並修訂有關閱覽法令」，加強推行工作簡化專題研究，(民國73年6月)，頁5。

註8.:同註5:28。

註9:同上註。

註10:鄭吉男，答筆者訪問，民國75年3月28日。

註11:同上註。

註12.:鄭吉男，「談圖書館的公共關係——以台北市立圖書館爲例」，台北市立圖書館館訊，4卷2期(民國75年12月):38。

註13:同上註。

註14:林淑芬，圖書館學系實習課程之探討，(國立台灣大學圖書館學研究所碩士論文，民74)，頁145。

註15:同註3:62。

註16:呂春嬌，「台北市立圖書館館員繼續教育之現況與展望」，4卷3期，(民國76年3月):70。

主要參考書目:

鄭吉男。七十二年三月至七十四年十二月業務革新報告台北市立圖書館館訊 1卷1期至5卷3期。

曾仁泰等。台北市立圖書館三年來的讀者服務。未印本，民國七十五年。