

中華民國109年度
臺北市稅捐統計年報

YEARBOOK OF MUNICIPAL TAX
STATISTICS OF TAIPEI CITY
2020



臺北市稅捐稽徵處
TAIPEI CITY REVENUE SERVICE
110年3月編製

編 製 說 明

- 一、本刊之編製，旨在提供本處稽徵業務執行與成果資料，以為公務計畫、執行、考核及財務管理上之參考。
- 二、本刊資料內容包括稅收概況、稅收統計、稅源及其他、行政組織等 4 大項。
- 三、本刊所稱「年度」係指政府會計年度，採曆年制(當年 1 月 1 日至同年 12 月 31 日)。
- 四、本刊數字因尾數四捨五入，故部分總數與細項之間，或有未能吻合情事，計算時仍以原始數據計算。
- 五、本刊所有符號「—」表示無數值，「--」表示無意義數值，「…」表示數值不明或尚未產生資料，「0」表示有數值而不及半單位，數字前加(-)者表示退稅或減免數，(+)者表示增加數，「(r)」表示修正數。
- 六、本刊以前各期數字，若與本期有出入者，以本期所列數字為準。

目 次

壹、稅收概況

一、109 年度稅收概況	2
二、近 10 年稅收	3
三、地價稅	4
四、土地增值稅	5
五、房屋稅	6
六、使用牌照稅	7
七、契稅	8
八、印花稅	9
九、娛樂稅	10

貳、稅收統計

表 1 各項稅捐徵績比較	12
表 2 歷年各項稅捐預算數、查定數與實徵數	
(一)總計	14
(二)稅課收入	
1. 合計	16
2. 地價稅	18
3. 土地增值稅	20
4. 房屋稅	22
5. 使用牌照稅	24
6. 契稅	26
7. 印花稅	28
8. 娛樂稅	30

CONTENTS

I. Analysis of Revenues from Taxes

A. Tax Revenues in 2020	2
B. Tax Revenues in Nearly 10 Years	3
C. Land Value Tax	4
D. Land Value Increment Tax	5
E. House Tax	6
F. Vehicle License Tax	7
G. Deed Tax	8
H. Stamp Tax	9
I. Amusement Tax	10

II. Tax Revenue Statistics

Table 1. Net Tax Revenues Compare	12
Table 2. Budget Amount, Audited Amount and Actual Collection in Recent Years	
(I) Grand Total	14
(II) Revenues from Taxes	
1. Total	16
2. Land Value Tax	18
3. Land Value Increment Tax	20
4. House Tax	22
5. Vehicle License Tax	24
6. Deed Tax	26
7. Stamp Tax	28
8. Amusement Tax	30

9. 九年國民義務教育附徵教育捐

(1)小計	32
(2)房屋稅	34
(3)娛樂稅	36
(三)工程受益費	38
(四)罰鍰收入	40
表 3 各項稅捐繳付公庫數	
(一)歷年別	42
(二)稅目別	44
表 4 歷年各項稅捐實徵淨額及指數	46
表 5 本處各項稅捐稽徵成本	50

參、稅源及其他

表 6 地價稅稅源	52
表 7 土地增值稅稅源	54
表 8 房屋稅稅源	56
表 9 使用牌照稅稅源	60
表 10 契稅稅源	62
表 11 印花稅稅源	64
表 12 娛樂稅稅源	66
表 13 違章漏稅案件處理及財務罰鍰執行情形	68
表 14 各項稅捐滯納案件移送執行情形	74
表 15 查(核)定開徵數及未徵數情形	76
表 16 各項稅捐現行稅率表	84

9. Education Surtax	
(1) Subtotal	32
(2) House Tax	34
(3) Amusement Tax	36
(III) Construction Benefit Fee	38
(IV) Punitive Fine Revenue	40
Table 3. Taxation Forwarded to Treasury	
(I) Fiscal Year	42
(II) Item of Tax	44
Table 4. Net Amount Remitted and Index in Recent Years	46
Table 5. Cost of Tax Levying	50

III. Tax Sources and Others

Table 6. Sources of Land Value Tax	52
Table 7. Sources of Land Value Increment Tax	54
Table 8. Sources of House Tax	56
Table 9. Sources of Vehicle License Tax	60
Table 10. Sources of Deed Tax	62
Table 11. Sources of Stamp Tax	64
Table 12. Sources of Amusement Tax	66
Table 13. The Execution of Cases of Tax Omission and Punitive Fines	68
Table 14. The Status of Delayed Case Transferred to Execution	74
Table 15. The Management of Opening Collection for Assessed(Verified) and of Tax Not Collected	76
Table 16. Current Tax Rates for Taxation	84

表 17 各項稅捐劃解分配率	92
----------------	----

表 18 本處各項稅捐稽徵工作流程圖

(一)地價稅	93
(二)土地增值稅	94
(三)房屋稅	95
(四)使用牌照稅	96
(五)契稅	97
(六)印花稅	98
(七)娛樂稅	99
(八)支票退稅	100

肆、行政組織

一、沿革 (附圖)	102
二、組織 (附圖)	105
三、人事 (附圖)	107

表 19 本處人事概況

(一)法定員額與現有員額	108
(二)年齡與職等、性別	110
(三)學歷及考試	110
(四)年資	111
(五)工作類別	111

表 20 本處歲出預決算數	112
---------------	-----

Table 17. The Distribution Rates of Tax	92
Table 18. Work Flow Chart	
(I) Land Value Tax	93
(II) Land Value Increment Tax	94
(III) House Tax	95
(IV) Vehicle License Tax	96
(V) Deed Tax	97
(VI) Stamp Tax	98
(VII) Amusement Tax	99
(VIII) Check Refund	100

IV. Administrative Organization

A. The History	102
B. Organization	105
C. Personnel	107
Table 19. Personnel Statistic	
(I) Personnel Management & Present Personnel	108
(II) By Age & Official Class & Sex	110
(III) By Educational Attainment & Recruitment Way	110
(IV) By Length of Service	111
(V) Work Type	111
Table 20. Budget and Closed Account of Expenditures	112

壹、稅收概況

I . Analysis of Revenues from Taxes

一、109 年度稅收概況

109 年度本市地方稅稅收實徵淨額 757.51 億元，較預算數 733.31 億元，超出 24.20 億元，年度預算達成率 103.3%，各項稅收與預算數比較，除房屋稅、娛樂稅因嚴重特殊傳染性肺炎影響，本年度核准申請房屋稅延分期案件較多、娛樂性消費減少，以及使用牌照稅因免稅案件增加，致稅收較預算數短少外，其餘各稅皆較預算數超出，其中以土地增值稅較預算數超出 18.71 億元最多，主要係有大額稅款繳納所致，其次為印花稅較預算數超出 5.72 億元，餘依序為契稅及地價稅，其實徵淨額分別較預算數超出 3.53 億元及 0.52 億元。(詳表 1、圖 1)

表 1 109 年度地方稅稅課收入

單位：新臺幣億元

稅目別	預算數 (1)	實徵淨額 (2)	較預算數超出(或短少)		預算達成率(%) (5)=(2)/(1)*100
			金額 (3)=(2)-(1)	百分比(%) (4)=(3)/(1)*100	
稅 課 收 入	733.31	757.51	24.20	3.3	103.3
地 價 稅	277.91	278.43	0.52	0.2	100.2
土 地 增 值 稅	162.00	180.71	18.71	11.5	111.5
房 屋 稅	153.40	150.90	-2.50	-1.6	98.4
使 用 牌 照 稅	75.00	74.33	-0.67	-0.9	99.1
契 稅	15.40	18.93	3.53	23.0	123.0
印 花 稅	47.00	52.72	5.72	12.2	112.2
娛 樂 稅	2.60	1.49	-1.11	-42.7	57.3

圖 1 109 年度稅收實徵淨額各稅比重

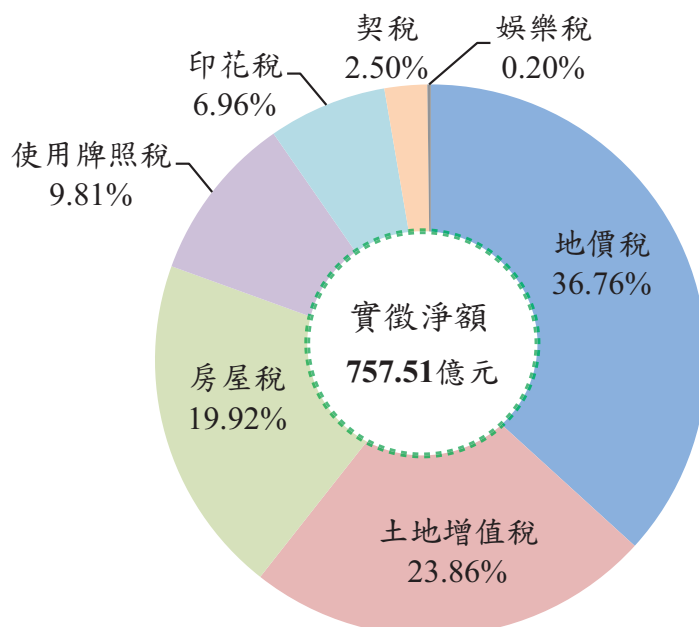

二、近 10 年稅收

近 10 年本市地方稅稅收實徵淨額大致呈現上升趨勢，109 年雖有嚴重特殊傳染性肺炎疫情，仍維持正成長。此外，僅 106 年度及 107 年度稅收較預算數短少，其餘均較預算數超出。106 年度稅收較預算數短少主要係因本市土地公告現值平均調降，107 年度則係因本市土地公告現值及公告地價平均調降。另 104 年度為近 10 年稅收超出預算數最多，主要係因 104 年調漲土地公告現值及 105 年 1 月 1 日起實施房地合一課徵所得稅制度影響，有多筆大面積土地移轉。(詳表 2、圖 2)

表 2 近 10 年稅課收入

單位：新臺幣億元

年度別	預算數	實徵淨額	較預算數超出(或短少)		實徵淨額與上年度增減比較	
			金額	百分比(%)	金額	百分比(%)
100	562.68	619.99	57.31	10.2	11.54	1.9
101	610.50	621.89	11.39	1.9	1.90	0.3
102	604.30	663.11	58.81	9.7	41.22	6.6
103	630.75	672.91	42.16	6.7	9.80	1.5
104	650.75	768.23	117.48	18.1	95.32	14.2
105	715.47	753.22	37.75	5.3	-15.01	-2.0
106	750.14	748.89	-1.25	-0.2	-4.33	-0.6
107	752.20	718.15	-34.05	-4.5	-30.74	-4.1
108	726.17	746.41	20.24	2.8	28.26	3.9
109	733.31	757.51	24.20	3.3	11.10	1.5

圖 2 近 10 年稅課收入預算數與實徵淨額

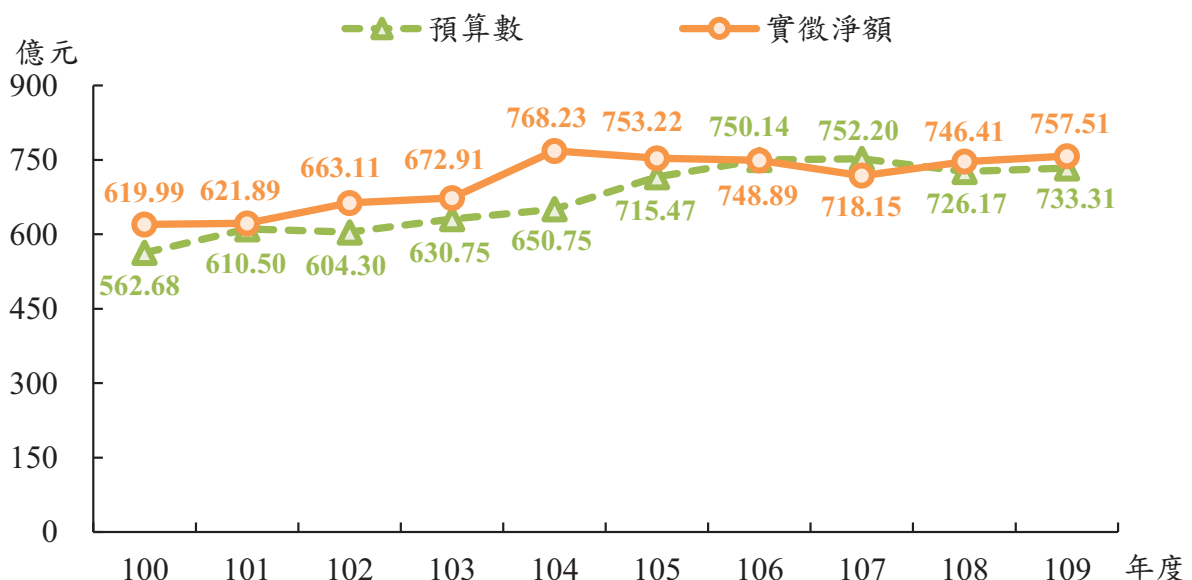

三、地價稅

109 年度實徵淨額 278.43 億元，較預算數 277.91 億元超出 0.52 億元(0.2%)；與上年度實徵淨額 272.66 億元比較，增加 5.77 億元，成長 2.1%。109 年度因積極辦理稅籍清查及欠稅清理成效，致稅收較預算數略為超出且較上年度增加。(詳圖 3)

地價稅稅源若以課稅面積觀察，以一般土地 2,618.53 公頃，占 52.31%最多，其次為自用住宅用地 2,160.54 公頃，占 43.16%，其餘依次為公共設施保留地占 2.29%，工礦業等用地占 2.24%。(詳圖 4)

圖 3 近 10 年地價稅預算數與實徵淨額



圖 4 109 年度地價稅稅源



四、土地增值稅

109 年度實徵淨額 180.71 億元，較預算數 162 億元超出 18.71 億元 (11.5%)；與上年度實徵淨額 180.83 億元比較，減少 0.12 億元，負成長 0.1%。因 109 年度有大額稅款繳納，惟較 108 年度減少，致稅收較預算數超出，但較上年度減少。(詳圖 5)

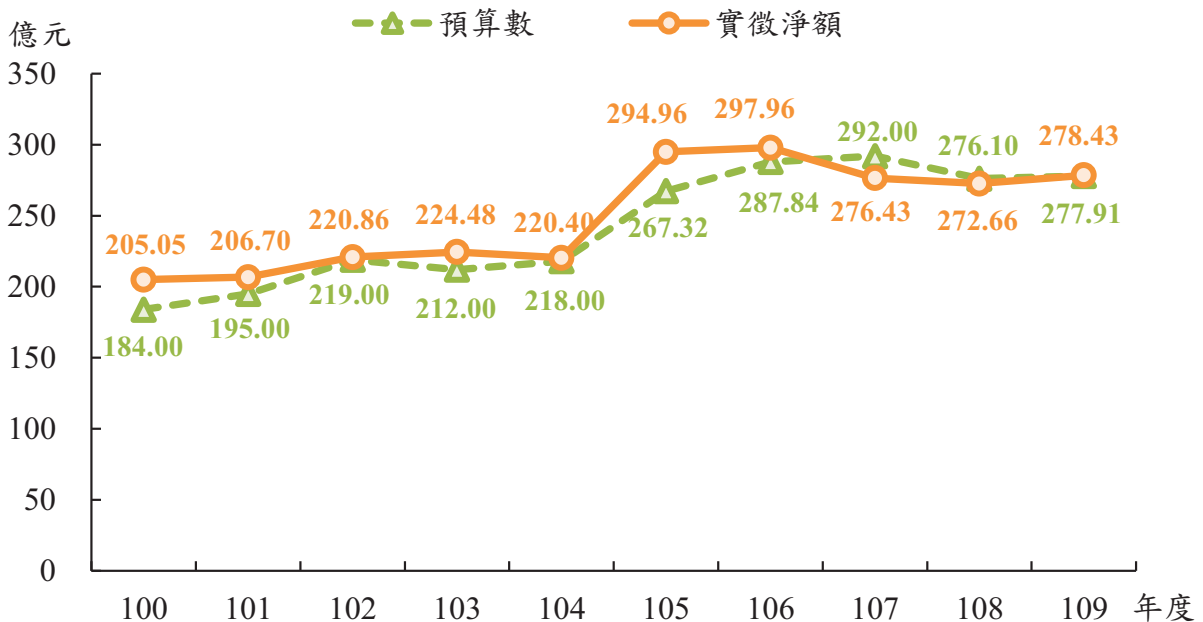
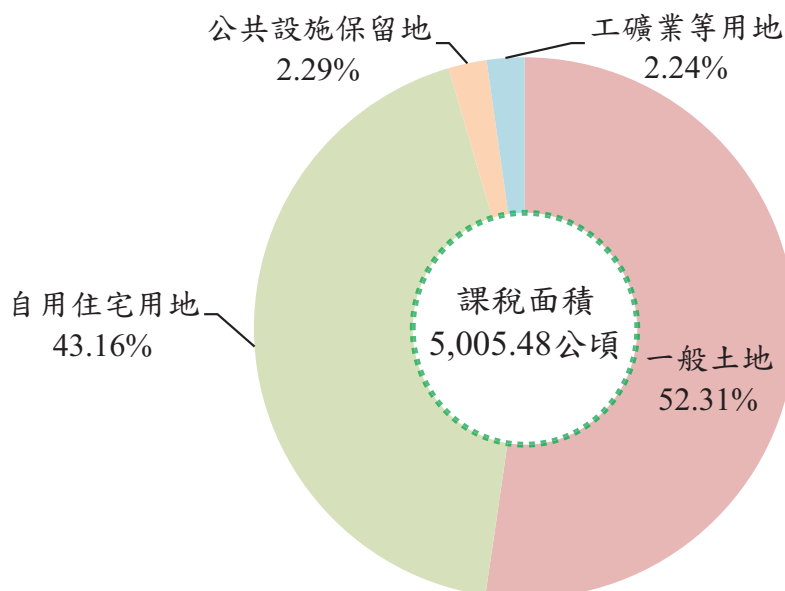
土地增值稅稅源若以稅率別的課稅面積觀察，以免稅地 143 萬 9,492 平方公尺，占 60.20% 最多，其次為一般用地 72 萬 3,059 平方公尺，占 30.24%，自用住宅用地則為 22 萬 8,742 平方公尺，占 9.57%。(詳圖 6)

圖 5 近 10 年土地增值稅預算數與實徵淨額



圖 6 109 年度土地增值稅稅源-稅率別



五、房屋稅

109 年度實徵淨額 150.9 億元，較預算數 153.4 億元短少 2.5 億元 (-1.6%)；與上年度實徵淨額 147.95 億元比較，增加 2.95 億元，成長 2.0%。109 年度因嚴重特殊傳染性肺炎影響，本年度核准申請延分期案件較多，致稅收較預算數短少；另加強房屋稅籍與使用情形清查、積極清理欠稅，致稅收較上年度增加。(詳圖 7)

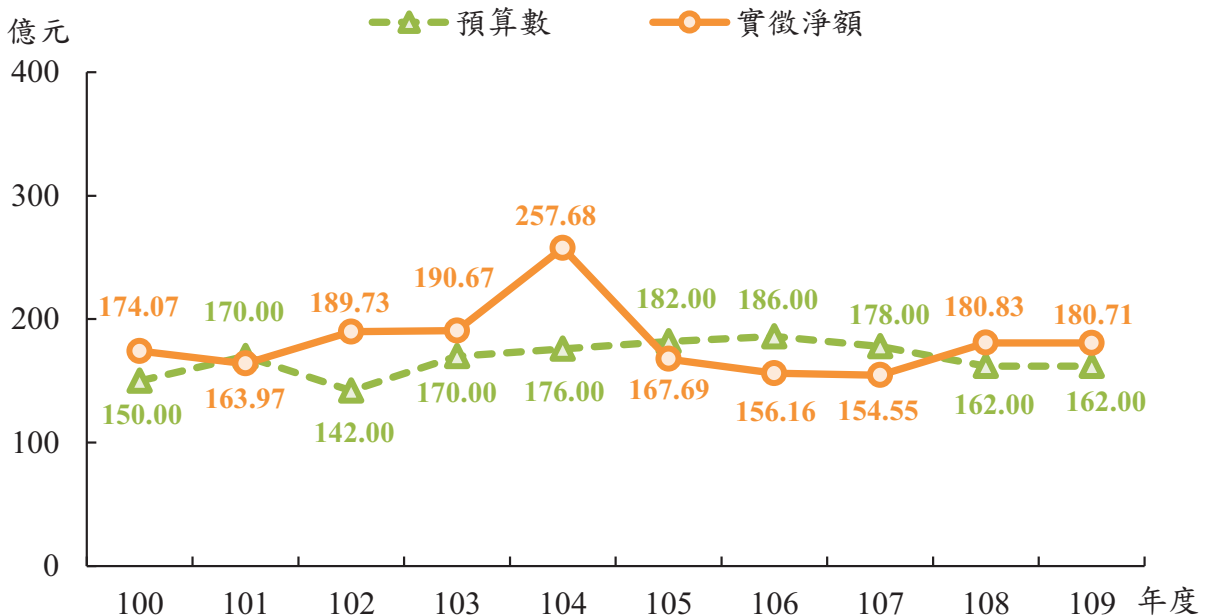
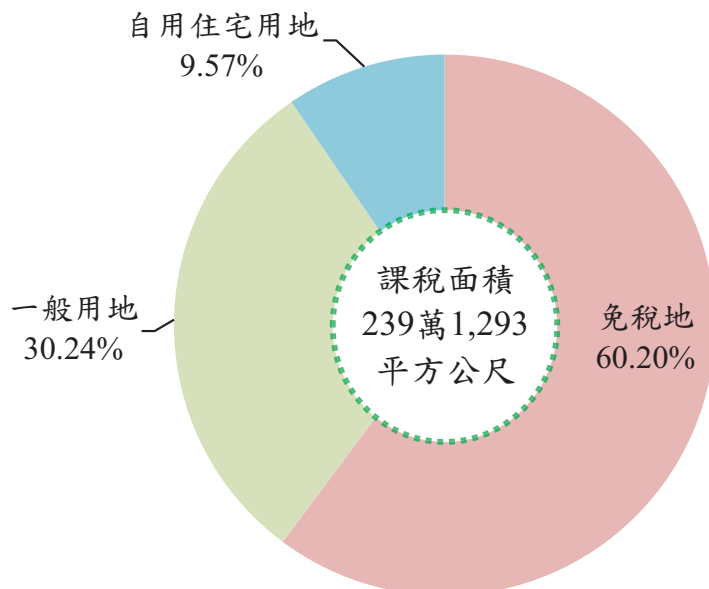
房屋稅稅源若以房屋構造別的課稅面積觀察，以鋼筋混凝土及預鑄造 1 億 5,952 萬平方公尺最多，占 77.37%，其次為鋼骨混凝土造 2,916 萬平方公尺，占 14.14%，再次為加強磚造 1,275 萬平方公尺，占 6.18%。(詳圖 8)

圖 7 近 10 年房屋稅預算數與實徵淨額



圖 8 109 年度房屋稅稅源-構造別



六、使用牌照稅

109 年度實徵淨額 74.33 億元，較預算數 75 億元短少 0.67 億元(-0.9%)；與上年度實徵淨額 75.08 億元比較，減少 0.75 億元，負成長 1.0%。109 年度因免稅案件增加，致稅收較預算數短少。(詳圖 9)

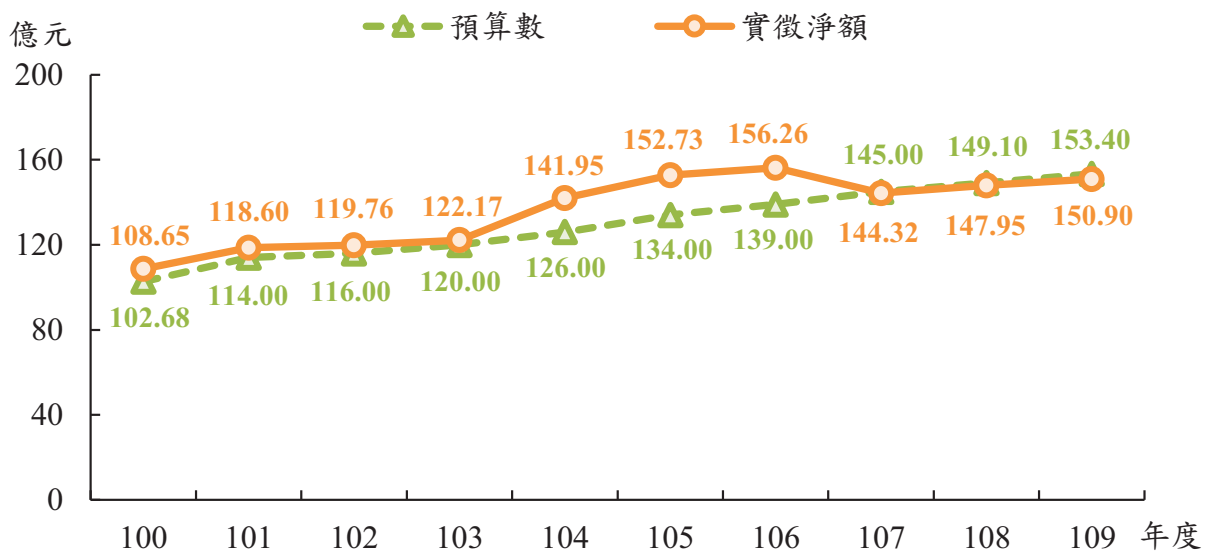
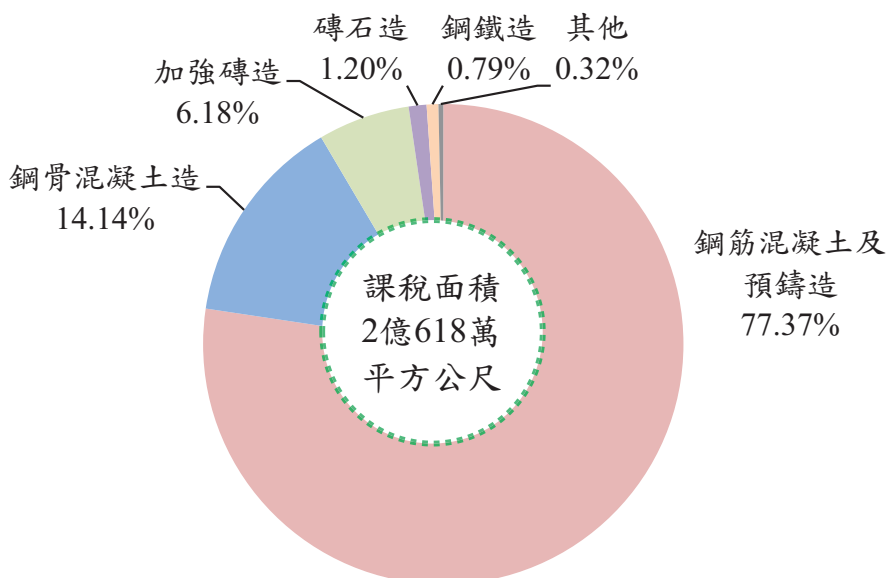
使用牌照稅稅源若以件數觀察，以小客車 97 萬 8,767 件最多，占 84.71%，其次為貨車 10 萬 4,377 件，占 9.03%，其餘依次為機車占 4.88%，大客車占 1.38%。(詳圖 10)

圖 9 近 10 年使用牌照稅預算數與實徵淨額



圖 10 109 年度使用牌照稅稅源



七、契稅

109 年度實徵淨額 18.93 億元，較預算數 15.4 億元超出 3.53 億元(23.0%)；與上年度實徵淨額 16.47 億元比較，增加 2.46 億元，成長 15.0%。109 年度因契稅申報移轉件數較多，致稅收較預算數超出且較上年度增加。(詳圖 11)

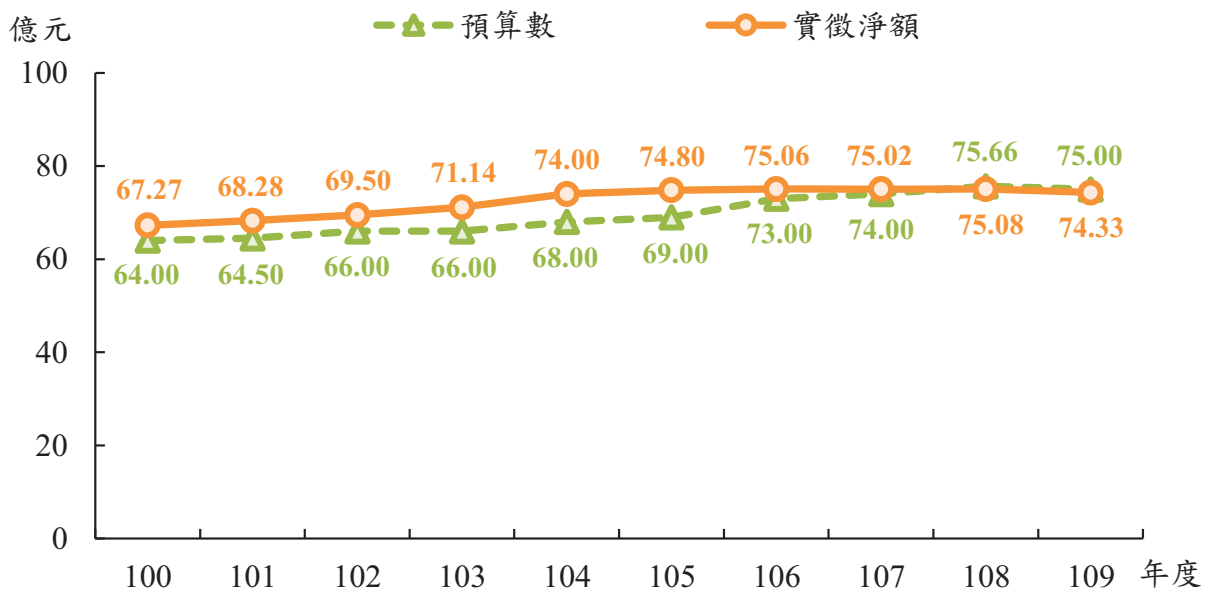
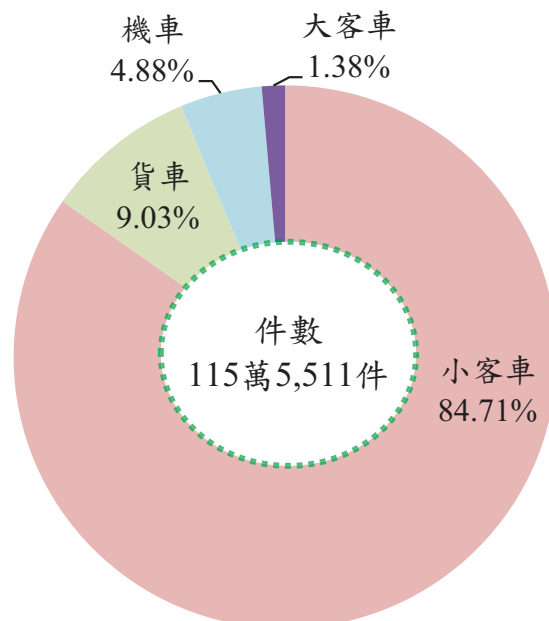
契稅稅源若以件數觀察，以買賣契 3 萬 5,120 件最多，占 79.59%，其次為贈與契 7,660 件，占 17.36%，再次為交換契 1,302 件，占 2.95%(詳圖 12)

圖 11 近 10 年契稅預算數與實徵淨額



圖 12 109 年度契稅稅源



八、印花稅

109 年度實徵淨額 52.72 億元，較預算數 47 億元超出 5.72 億元(12.2%)；與上年度實徵淨額 50.74 億元比較，增加 1.98 億元，成長 3.9%。109 年度因印花稅大額總繳承攬案件增加，致稅收較預算數超出且較上年度增加。(詳圖 13)

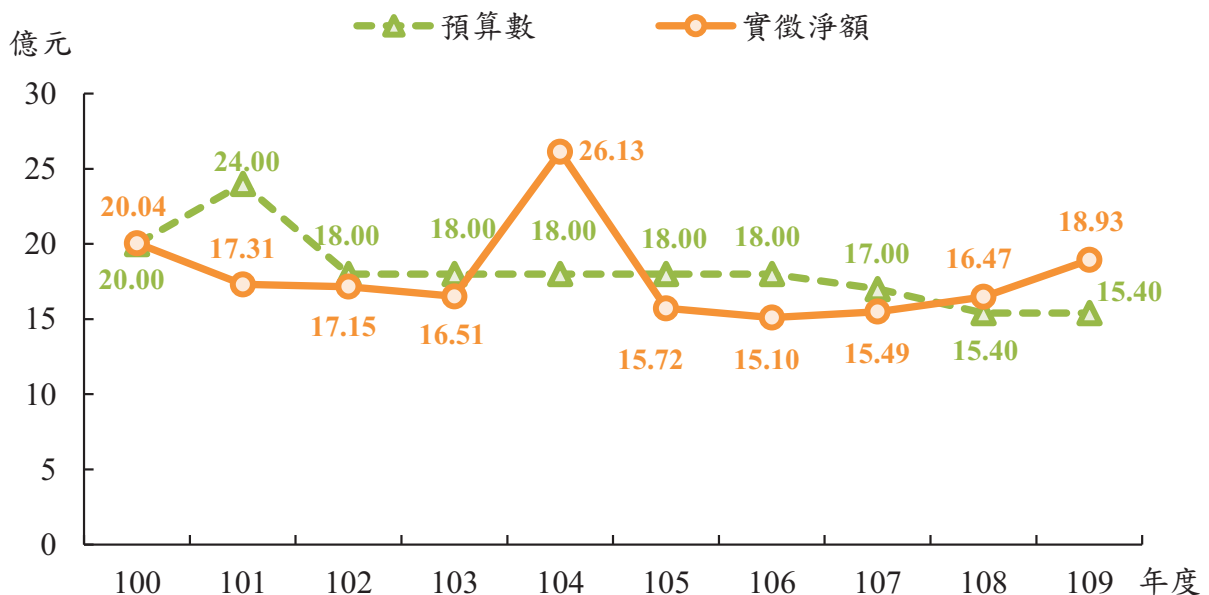
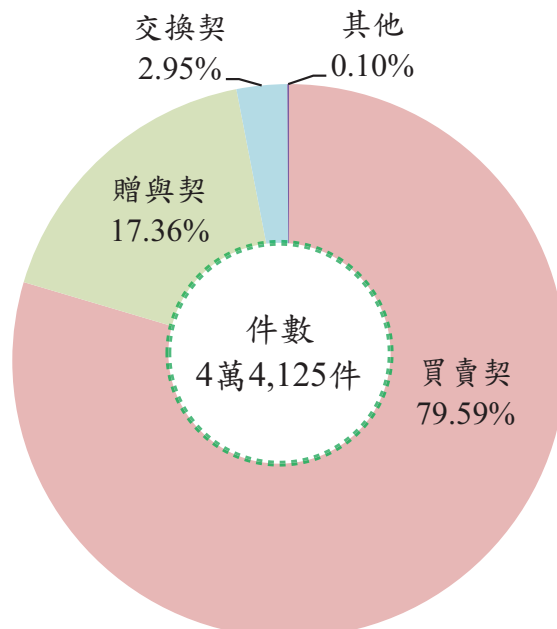
印花稅稅源實徵數以金融業 15.57 億元最多，占 29.44%，其次為保險業 9.13 億元，占 17.27%，再次為承攬契據 8.22 億元，占 15.55%。(詳圖 14)

圖 13 近 10 年印花稅預算數與實徵淨額



圖 14 109 年度印花稅稅源



九、娛樂稅

109 年度實徵淨額 1.49 億元，較預算數 2.60 億元短少 1.11 億元(-42.7%)；與上年度實徵淨額 2.68 億元比較，減少 1.19 億元，負成長 44.3%。109 年度因受嚴重特殊傳染性肺炎疫情影響，民眾減少娛樂性消費，臨時娛樂活動、電影業及視聽視唱業影響較鉅，致稅收較預算數短少且較上年度減少。(詳圖 15)

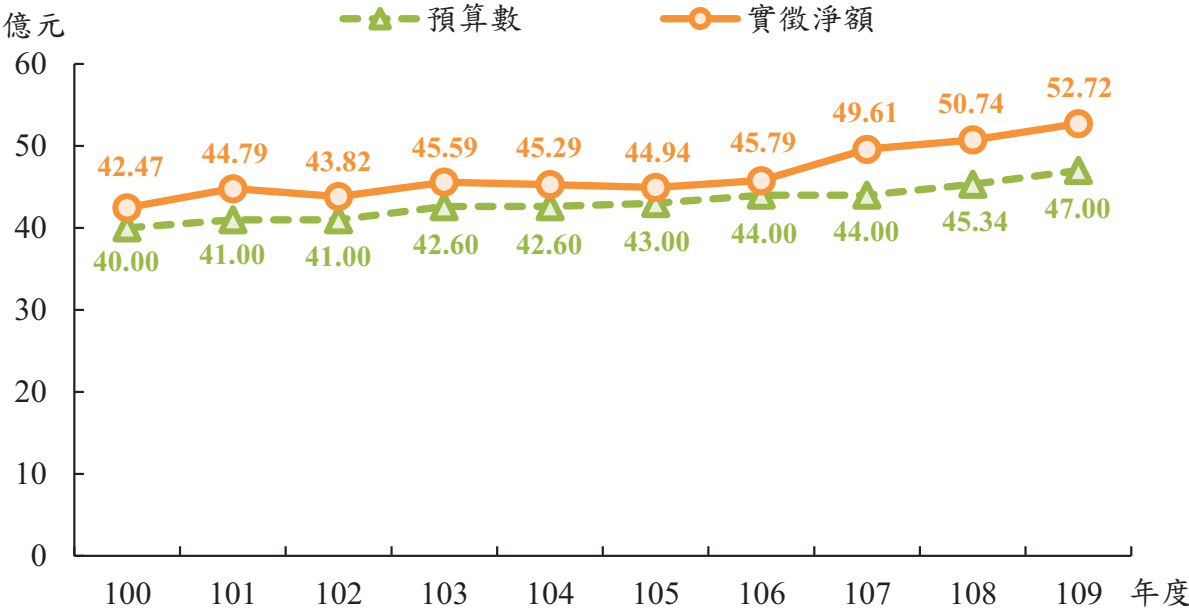
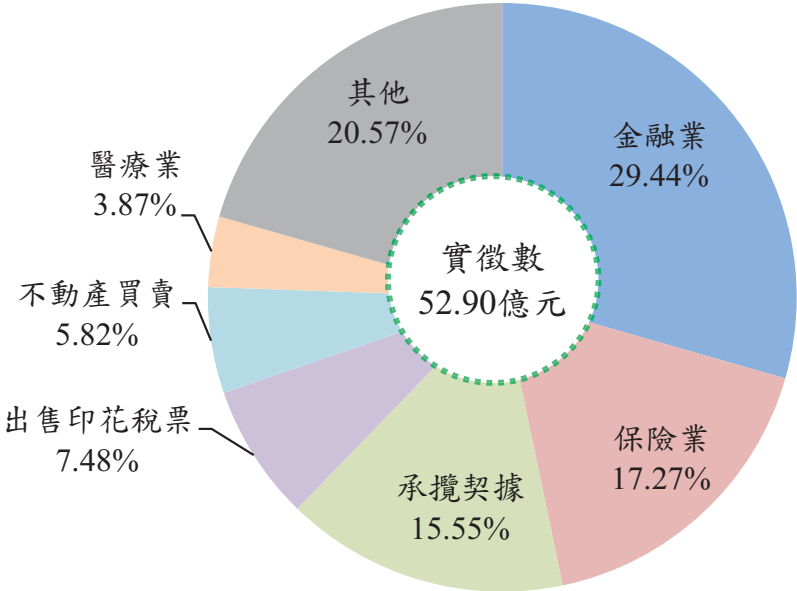
娛樂稅稅源若以實徵數觀察，以視聽視唱業 4,986 萬元最多，占 33.45%，其次臨時公演 2,954 萬元，占 19.82%，再次為電影 2,613 萬元，占 17.53%。(詳圖 16)

圖 15 近 10 年娛樂稅預算數與實徵淨額



圖 16 109 年度娛樂稅稅源



貳、稅收統計

II . Tax Revenue Statistics

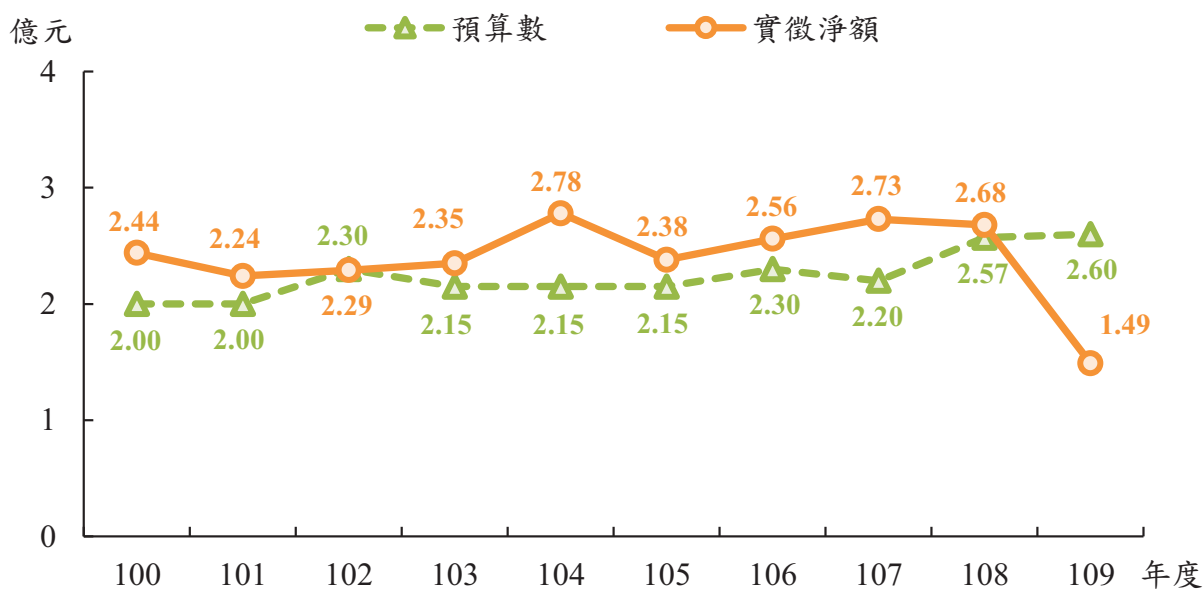
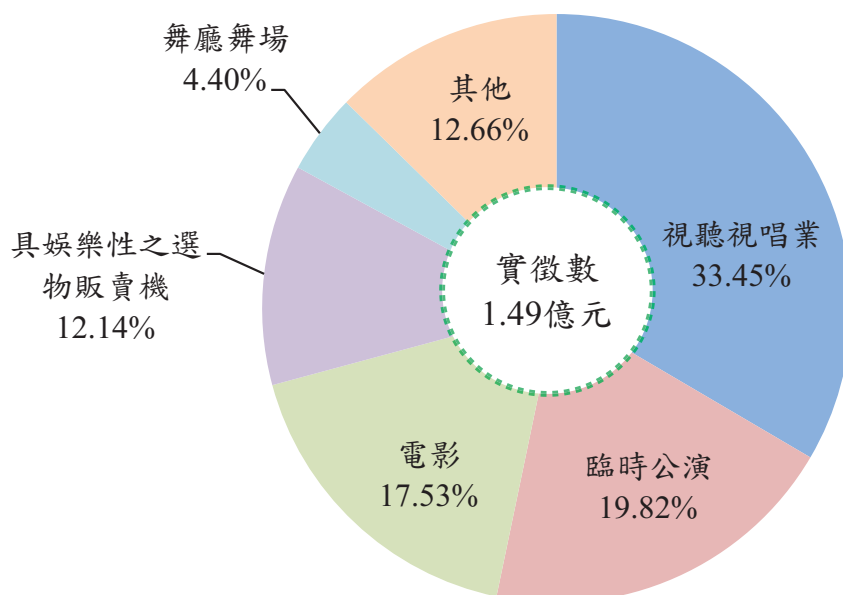
表 1 各項稅捐徵績比較

單位：新臺幣元

稅目別 Item of Tax	109 年 度			
	預算數 Budget Amount	查定數① Audited Amount	實徵數 Actual Collection	退還以前 年度收入數 Tax Income Returned
總計 Grand Total	73,424,000,000	80,044,957,410	76,379,956,745	526,212,436
稅課收入 Revenues from Taxes	73,331,000,000	79,562,298,477	76,270,120,118	518,672,868
地價稅 Land Value Tax	27,791,000,000	29,251,396,077	28,088,281,221	245,524,738
土地增值稅 Land Value Increment Tax	16,200,000,000	19,175,972,185	18,301,383,753	230,697,001
房屋稅 House Tax	15,340,000,000	15,849,518,105	15,114,495,439	24,811,422
使用牌照稅 Vehicle License Tax	7,500,000,000	7,876,694,855	7,443,558,518	10,228,325
契稅 Deed Tax	1,540,000,000	1,927,262,474	1,896,931,512	3,414,882
印花稅 Stamp Tax	4,700,000,000	5,312,659,568	5,276,274,851	3,873,437
娛樂稅 Amusement Tax	260,000,000	168,794,869	149,194,480	98,983
教育捐 Education Surtax	—	344	344	24,080
工程受益費 Construction Benefit Fee	—	—	—	—
罰鍰收入 Punitive Fine Revenue	93,000,000	482,658,933	109,836,627	7,539,568

資料來源：依據本處徵課會計報告編製。

附註：①查定數包括以前年度結轉數。

Table 1. Net Tax Revenues Compare

Unit : N.T.\$

FY 2020			109年度與108年度比較 Compare FY2020 with FY2019		
實徵淨額 Net Actual Collection	實徵數 占預算數 % Actual Collection/ Budget Amount	實徵淨額 占預算數 % Net Actual Collection/ Budget Amount	108年度 實徵淨額 Net Actual Collection FY 2019	增減數 Amount	增減 %
75,853,744,309	104.0	103.3	74,762,341,368	1,091,402,941	1.5
75,751,447,250	104.0	103.3	74,641,091,633	1,110,355,617	1.5
27,842,756,483	101.1	100.2	27,265,414,994	577,341,489	2.1
18,070,686,752	113.0	111.5	18,083,404,960	-12,718,208	-0.1
15,089,684,017	98.5	98.4	14,795,388,143	294,295,874	2.0
7,433,330,193	99.2	99.1	7,508,282,076	-74,951,883	-1.0
1,893,516,630	123.2	123.0	1,646,874,297	246,642,333	15.0
5,272,401,414	112.3	112.2	5,073,935,419	198,465,995	3.9
149,095,497	57.4	57.3	267,798,900	-118,703,403	-44.3
-23,736	--	--	-7,156	-16,580	--
—	--	--	—	—	--
102,297,059	118.1	110.0	121,249,735	-18,952,676	-15.6

表 2 歷年各項稅捐預算數、查定數與實徵數

(一)總計①

單位：新臺幣元

年度(月)別 Fiscal Year (Month)	預算數 Budget Amount (A)	查定數 Audited Amount		
		合計 Total	本年度 Current FY	以前年度② Previous FY
100 年度 FY 2011	56,422,260,000	65,754,247,039	61,847,950,043	3,906,296,996
101 年度 FY 2012	61,185,000,000	65,905,662,486	62,733,494,186	3,172,168,300
102 年度 FY 2013	60,561,000,000	69,598,903,684	66,719,824,179	2,879,079,505
103 年度 FY 2014	63,179,000,000	70,613,134,428	67,876,534,672	2,736,599,756
104 年度 FY 2015	65,189,000,000	80,029,271,522	77,287,400,028	2,741,871,494
105 年度 FY 2016	71,652,000,000	78,999,201,336	76,240,367,240	2,758,834,096
106 年度 FY 2017	75,112,000,000	78,516,005,877	75,465,418,591	3,050,587,286
107 年度 FY 2018	75,309,000,000	75,199,685,514	71,989,300,681	3,210,384,833
108 年度 FY 2019	72,712,000,000	77,781,428,378	74,910,059,094	2,871,369,284
109 年度 FY 2020	73,424,000,000	80,044,957,410	77,356,461,181	2,688,496,229
1 月 Jan.	2,852,496,000	5,177,645,371	2,605,019,178	2,572,626,193
2 月 Feb.	1,264,222,000	1,882,294,721	1,889,503,994	- 7,209,273
3 月 Mar.	2,672,332,000	2,844,910,339	2,810,044,954	34,865,385
4 月 Apr.	5,486,480,000	7,551,531,297	7,546,709,786	4,821,511
5 月 May	13,947,370,000	17,233,226,133	17,229,932,223	3,293,910
6 月 June	7,392,353,000	1,941,980,993	1,904,904,411	37,076,582
7 月 July	2,634,334,000	3,981,223,664	3,964,964,740	16,258,924
8 月 Aug.	1,857,480,000	2,019,696,748	1,998,230,965	21,465,783
9 月 Sep.	2,357,536,000	2,594,368,904	2,589,651,420	4,717,484
10 月 Oct.	2,052,555,000	2,670,899,101	2,666,229,424	4,669,677
11 月 Nov.	16,875,603,000	29,136,576,417	29,144,056,546	- 7,480,129
12 月 Dec.	14,031,239,000	3,010,603,722	3,007,213,540	3,390,182

資料來源：依據本處徵課會計報告編製。

附註：①總計=稅課收入+工程受益費+罰鍰收入。

②包括以前年度結轉數。

Table 2. Budget Amount, Audited Amount and Actual Collection
in Recent Years

(I) Grand Total

Unit : N.T.\$

實 徵 數 ^③ Actual Collection		退還以前年度 收入數 ^④	實 徵 淨 額	實徵淨額 占預算數 %	
合 計	本 年 度				以 前 年 度
Total	Current FY	Previous FY	Tax Income Returned	Net Actual Collection	Net Actual Collection /Budge Amount
(1)=(2)+(3)	(2)	(3)	(4)	(5)=(1)-(4)	(5)/(A)×100
62,364,742,945	60,525,743,015	1,838,999,930	205,300,912	62,159,442,033	110.2
62,751,393,789	61,392,970,041	1,358,423,748	444,487,791	62,306,905,998	101.8
66,673,882,137	65,467,820,238	1,206,061,899	233,351,037	66,440,531,100	109.7
67,721,827,234	66,736,988,776	984,838,458	328,817,075	67,393,010,159	106.7
77,243,428,036	76,180,207,363	1,063,220,673	325,010,445	76,918,417,591	118.0
75,770,755,206	74,606,116,613	1,164,638,593	361,094,755	75,409,660,451	105.2
75,368,503,602	73,939,299,085	1,429,204,517	376,250,693	74,992,252,909	99.8
72,306,590,399	70,709,743,482	1,596,846,917	402,517,366	71,904,073,033	95.5
75,194,102,689	73,882,211,159	1,311,891,530	431,761,321	74,762,341,368	102.8
76,379,956,745	75,329,161,066	1,050,795,679	526,212,436	75,853,744,309	103.3
2,203,902,171	1,856,465,523	347,436,648	121,923,791	2,081,978,380	73.0
2,185,130,723	2,087,027,130	98,103,593	47,972,785	2,137,157,938	169.0
2,968,039,112	2,844,377,847	123,661,265	60,172,719	2,907,866,393	108.8
5,479,298,977	5,366,988,321	112,310,656	36,963,817	5,442,335,160	99.2
12,184,372,107	12,091,948,476	92,423,631	32,488,330	12,151,883,777	87.1
7,783,744,330	7,702,622,563	81,121,767	30,712,984	7,753,031,346	104.9
4,144,131,099	4,088,253,238	55,877,861	20,673,021	4,123,458,078	156.5
1,984,589,173	1,936,698,351	47,890,822	99,499,355	1,885,089,818	101.5
2,719,271,448	2,689,363,461	29,907,987	30,914,408	2,688,357,040	114.0
2,265,849,335	2,246,971,124	18,878,211	12,509,637	2,253,339,698	109.8
17,620,419,134	17,597,418,097	23,001,037	12,255,958	17,608,163,176	104.3
14,841,209,136	14,821,026,935	20,182,201	20,125,631	14,821,083,505	105.6

附 註：③100年度至107年度實徵數未含抵繳稅款實物(以遞延收入入帳)。

④108年度以前為「退還以前年度歲入款」。

⑤88年3月1日起停徵九年國民義務教育附徵教育捐。

表 2 歷年各項稅捐預算數、查定數與實徵數 (續1)

(二)稅課收入

1. 合計

單位：新臺幣元

年度(月)別 Fiscal Year (Month)	預算數 Budget Amount (A)	查定數 Audited Amount		
		合計 Total	本年度 Current FY	以前年度② Previous FY
100 年度 FY 2011	56,268,260,000	65,190,790,529	61,714,468,538	3,476,321,991
101 年度 FY 2012	61,050,000,000	65,409,563,052	62,634,837,985	2,774,725,067
102 年度 FY 2013	60,430,000,000	69,105,259,084	66,618,323,432	2,486,935,652
103 年度 FY 2014	63,075,000,000	70,184,841,864	67,802,361,337	2,382,480,527
104 年度 FY 2015	65,075,000,000	79,673,033,591	77,226,086,170	2,446,947,421
105 年度 FY 2016	71,547,000,000	78,640,203,299	76,167,306,395	2,472,896,904
106 年度 FY 2017	75,014,000,000	78,126,006,033	75,383,120,344	2,742,885,689
107 年度 FY 2018	75,220,000,000	74,772,122,371	71,883,024,959	2,889,097,412
108 年度 FY 2019	72,617,000,000	77,268,501,040	74,782,367,568	2,486,133,472
109 年度 FY 2020	73,331,000,000	79,562,298,477	77,275,767,931	2,286,530,546
1 月 Jan.	2,845,655,000	4,789,055,989	2,602,687,314	2,186,368,675
2 月 Feb.	1,258,901,000	1,872,782,344	1,884,860,933	- 12,078,589
3 月 Mar.	2,664,128,000	2,837,294,287	2,806,429,388	30,864,899
4 月 Apr.	5,479,548,000	7,542,336,373	7,541,341,303	995,070
5 月 May	13,936,394,000	17,220,265,968	17,220,618,067	- 352,099
6 月 June	7,385,107,000	1,926,139,257	1,893,619,717	32,519,540
7 月 July	2,626,422,000	3,970,876,643	3,957,774,845	13,101,798
8 月 Aug.	1,845,662,000	2,011,305,162	1,993,188,162	18,117,000
9 月 Sep.	2,353,448,000	2,585,299,692	2,582,555,650	2,744,042
10 月 Oct.	2,046,682,000	2,663,636,431	2,660,285,776	3,350,655
11 月 Nov.	16,869,649,000	29,145,126,768	29,136,430,371	8,696,397
12 月 Dec.	14,019,404,000	2,998,179,563	2,995,976,405	2,203,158

Table 2. Budget Amount, Audited Amount and Actual Collection
in Recent Years (Cont. 1)

(II) Revenues from Taxes

1. Total

Unit : N.T.\$

實 徵 數 ^③ Actual Collection		退還以前年度 收入數 ^④	實 徵 淨 額	實徵淨額 占預算數 %	
合 計	本 年 度				以 前 年 度
Total	Current FY	Previous FY	Tax Income Returned	Net Actual Collection	Net Actual Collection /Budge Amount
(1)=(2)+(3)	(2)	(3)	(4)	(5)=(1)-(4)	(5)/(A)×100
62,176,573,002	60,466,079,308	1,710,493,694	177,305,299	61,999,267,703	110.2
62,620,652,883	61,349,810,533	1,270,842,350	431,514,478	62,189,138,405	101.9
66,530,700,040	65,412,535,691	1,118,164,349	219,980,597	66,310,719,443	109.7
67,616,183,545	66,695,912,290	920,271,255	325,059,274	67,291,124,271	106.7
77,142,165,141	76,138,178,495	1,003,986,646	318,801,340	76,823,363,801	118.1
75,678,277,878	74,562,224,169	1,116,053,709	356,466,666	75,321,811,212	105.3
75,257,918,192	73,885,767,803	1,372,150,389	369,058,135	74,888,860,057	99.8
72,200,364,344	70,660,086,558	1,540,277,786	385,633,614	71,814,730,730	95.5
75,062,531,760	73,836,040,873	1,226,490,887	421,440,127	74,641,091,633	102.8
76,270,120,118	75,280,322,703	989,797,415	518,672,868	75,751,447,250	103.3
2,196,762,069	1,856,287,963	340,474,106	120,062,789	2,076,699,280	73.0
2,177,385,146	2,086,212,465	91,172,681	47,640,347	2,129,744,799	169.2
2,960,784,001	2,843,389,125	117,394,876	59,335,091	2,901,448,910	108.9
5,471,085,809	5,365,128,251	105,957,558	36,071,703	5,435,014,106	99.2
12,171,512,646	12,084,425,317	87,087,329	31,920,483	12,139,592,163	87.1
7,769,294,983	7,694,975,610	74,319,373	30,406,481	7,738,888,502	104.8
4,134,419,007	4,083,462,641	50,956,366	20,134,404	4,114,284,603	156.6
1,976,931,768	1,934,060,826	42,870,942	98,533,132	1,878,398,636	101.8
2,711,924,204	2,685,655,116	26,269,088	30,565,133	2,681,359,071	113.9
2,259,256,407	2,243,199,324	16,057,083	12,153,413	2,247,102,994	109.8
17,612,180,336	17,591,905,034	20,275,302	12,056,691	17,600,123,645	104.3
14,828,583,742	14,811,621,031	16,962,711	19,793,201	14,808,790,541	105.6

表 2 歷年各項稅捐預算數、查定數與實徵數 (續2)

(二)稅課收入

2. 地價稅

單位：新臺幣元

年度(月)別 Fiscal Year (Month)	預算數 Budget Amount (A)	查定數 Audited Amount		
		合計 Total	本年度 Current FY	以前年度② Previous FY
100 年度 FY 2011	18,400,000,000	21,729,735,988	20,213,024,931	1,516,711,057
101 年度 FY 2012	19,500,000,000	21,916,615,715	20,793,949,827	1,122,665,888
102 年度 FY 2013	21,900,000,000	23,134,506,730	22,091,728,224	1,042,778,506
103 年度 FY 2014	21,200,000,000	23,465,985,406	22,555,658,532	910,326,874
104 年度 FY 2015	21,800,000,000	23,120,367,032	22,199,044,067	921,322,965
105 年度 FY 2016	26,732,000,000	30,901,381,720	29,936,501,857	964,879,863
106 年度 FY 2017	28,784,000,000	31,076,070,002	29,772,493,181	1,303,576,821
107 年度 FY 2018	29,200,000,000	28,856,388,971	27,634,421,674	1,221,967,297
108 年度 FY 2019	27,610,000,000	28,340,231,748	27,321,260,314	1,018,971,434
109 年度 FY 2020	27,791,000,000	29,251,396,077	28,380,728,335	870,667,742
1 月 Jan.	116,722,000	861,146,717	9,841,948	851,304,769
2 月 Feb.	19,454,000	12,504,046	10,930,683	1,573,363
3 月 Mar.	94,489,000	39,348,451	18,561,751	20,786,700
4 月 Apr.	47,245,000	22,107,942	24,745,890	- 2,637,948
5 月 May	47,245,000	5,609,315	4,559,862	1,049,453
6 月 June	22,233,000	26,752,571	23,633,152	3,119,419
7 月 July	44,466,000	122,990,303	122,613,635	376,668
8 月 Aug.	29,067,000	164,566,842	161,666,025	2,900,817
9 月 Sep.	188,979,000	-20,580,818	-16,307,736	- 4,273,082
10 月 Oct.	369,620,000	763,026,494	763,080,181	- 53,687
11 月 Nov.	14,515,239,000	26,576,302,314	26,576,690,287	- 387,973
12 月 Dec.	12,296,241,000	677,621,900	680,712,657	- 3,090,757

Table 2. Budget Amount, Audited Amount and Actual Collection
in Recent Years (Cont. 2)

(II) Revenues from Taxes

2. Land Value Tax

Unit : N.T.\$

實徵數 ^③ Actual Collection		退還以前年度 收入數 ^④ Tax Income Returned (4)	實徵淨額 Net Actual Collection (5)=(1)-(4)	實徵淨額 占預算數 % Net Actual Collection /Budge Amount (5)/(A)×100	
合計 Total (1)=(2)+(3)	本年度 Current FY (2)				以前年度 Previous FY (3)
20,534,137,009	19,743,790,367	790,346,642	28,928,504	20,505,208,505	111.4
20,748,021,644	20,243,111,064	504,910,580	77,497,739	20,670,523,905	106.0
22,143,481,947	21,644,233,803	499,248,144	57,150,883	22,086,331,064	100.9
22,520,360,611	22,125,335,251	395,025,360	72,405,760	22,447,954,851	105.9
22,089,792,483	21,715,846,880	373,945,603	49,642,280	22,040,150,203	101.1
29,519,660,662	29,085,483,331	434,177,331	24,121,082	29,495,539,580	110.3
29,837,828,096	29,173,528,221	664,299,875	41,814,851	29,796,013,245	103.5
27,752,119,561	27,086,769,421	665,350,140	109,036,831	27,643,082,730	94.7
27,484,179,451	26,963,746,926	520,432,525	218,764,457	27,265,414,994	98.8
28,088,281,221	27,729,983,704	358,297,517	245,524,738	27,842,756,483	100.2
89,859,604	2,758,476	87,101,128	23,831,727	66,027,877	56.6
51,154,456	5,726,207	45,428,249	10,158,779	40,995,677	210.7
78,209,101	16,740,741	61,468,360	37,240,756	40,968,345	43.4
56,870,547	13,390,222	43,480,325	20,652,201	36,218,346	76.7
45,736,137	12,685,058	33,051,079	11,365,517	34,370,620	72.7
32,212,781	7,804,950	24,407,831	9,191,265	23,021,516	103.5
41,419,414	22,017,080	19,402,334	7,363,426	34,055,988	76.6
96,140,572	80,092,975	16,047,597	89,989,357	6,151,215	21.2
103,787,823	94,485,214	9,302,609	14,705,329	89,082,494	47.1
224,466,164	218,301,936	6,164,228	4,787,039	219,679,125	59.4
14,973,261,100	14,966,130,314	7,130,786	5,799,555	14,967,461,545	103.1
12,295,163,522	12,289,850,531	5,312,991	10,439,787	12,284,723,735	99.9

表 2 歷年各項稅捐預算數、查定數與實徵數 (續3)

(二)稅課收入

3. 土地增值稅

單位：新臺幣元

年度(月)別 Fiscal Year (Month)	預算數 Budget Amount (A)	查定數 Audited Amount		
		合計 Total	本年度 Current FY	以前年度② Previous FY
100 年度 FY 2011	15,000,000,000	18,530,330,855	17,550,051,311	980,279,544
101 年度 FY 2012	17,000,000,000	17,566,789,041	16,633,841,191	932,947,850
102 年度 FY 2013	14,200,000,000	20,013,739,423	19,214,772,442	798,966,981
103 年度 FY 2014	17,000,000,000	20,373,582,528	19,505,216,701	868,365,827
104 年度 FY 2015	17,600,000,000	26,935,057,700	25,913,549,898	1,021,507,802
105 年度 FY 2016	18,200,000,000	17,991,803,151	17,041,289,028	950,514,123
106 年度 FY 2017	18,600,000,000	16,891,442,654	16,105,230,681	786,211,973
107 年度 FY 2018	17,800,000,000	16,501,257,601	15,551,153,284	950,104,317
108 年度 FY 2019	16,200,000,000	18,953,630,319	18,229,766,920	723,863,399
109 年度 FY 2020	16,200,000,000	19,175,972,185	18,507,750,200	668,221,985
1 月 Jan.	1,720,440,000	2,255,107,279	1,562,389,167	692,718,112
2 月 Feb.	967,140,000	1,532,386,463	1,552,557,078	- 20,170,615
3 月 Mar.	1,291,140,000	1,536,393,010	1,537,010,327	- 617,317
4 月 Apr.	1,396,440,000	1,224,984,686	1,229,789,547	- 4,804,861
5 月 May	1,487,160,000	1,511,412,874	1,511,412,874	—
6 月 June	1,294,380,000	995,293,417	998,946,505	- 3,653,088
7 月 July	1,441,800,000	2,407,538,837	2,409,002,190	- 1,463,353
8 月 Aug.	1,445,040,000	1,409,473,922	1,408,823,482	650,440
9 月 Sep.	1,223,100,000	1,542,236,436	1,540,263,773	1,972,663
10 月 Oct.	1,274,940,000	1,188,309,540	1,187,533,611	775,929
11 月 Nov.	1,221,480,000	1,673,762,421	1,674,086,366	- 323,945
12 月 Dec.	1,436,940,000	1,899,073,300	1,895,935,280	3,138,020

Table 2. Budget Amount, Audited Amount and Actual Collection
in Recent Years (Cont. 3)

(II) Revenues from Taxes

3. Land Value Increment Tax

Unit : N.T.\$

實徵數 ^③ Actual Collection		退還以前年度 收入數 ^④	實徵淨額	實徵淨額 占預算數 %	
合計 Total (1)=(2)+(3)	本年度 Current FY (2)				以前年度 Previous FY (3)
17,528,534,334	16,992,903,207	535,631,127	121,268,101	17,407,266,233	116.0
16,674,777,843	16,137,848,941	536,928,902	277,563,791	16,397,214,052	96.5
19,103,840,213	18,728,768,054	375,072,159	131,046,359	18,972,793,854	133.6
19,303,115,028	19,066,215,194	236,899,834	236,107,832	19,067,007,196	112.2
26,011,486,168	25,568,874,128	442,612,040	243,621,242	25,767,864,926	146.4
17,030,416,543	16,552,918,087	477,498,456	261,093,403	16,769,323,140	92.1
15,868,966,932	15,458,249,801	410,717,131	252,906,867	15,616,060,065	84.0
15,715,752,141	15,158,360,989	557,391,152	260,666,917	15,455,085,224	86.8
18,248,960,029	17,871,349,698	377,610,331	165,555,069	18,083,404,960	111.6
18,301,383,753	17,986,274,543	315,109,210	230,697,001	18,070,686,752	111.5
1,102,673,827	927,814,740	174,859,087	87,150,597	1,015,523,230	59.0
1,749,156,535	1,732,855,135	16,301,400	35,350,803	1,713,805,732	177.2
1,590,589,895	1,558,947,467	31,642,428	19,654,791	1,570,935,104	121.7
1,405,412,930	1,365,162,547	40,250,383	11,701,425	1,393,711,505	99.8
1,459,421,089	1,431,993,461	27,427,628	17,517,730	1,441,903,359	97.0
1,050,205,658	1,047,264,349	2,941,309	15,147,555	1,035,058,103	80.0
2,437,462,637	2,428,363,324	9,099,313	10,396,782	2,427,065,855	168.3
1,302,616,522	1,298,044,473	4,572,049	6,801,058	1,295,815,464	89.7
1,538,599,035	1,535,145,495	3,453,540	7,758,026	1,530,841,009	125.2
1,408,315,606	1,406,549,141	1,766,465	6,297,122	1,402,018,484	110.0
1,447,691,610	1,446,575,279	1,116,331	4,906,831	1,442,784,779	118.1
1,809,238,409	1,807,559,132	1,679,277	8,014,281	1,801,224,128	125.4

表 2 歷年各項稅捐預算數、查定數與實徵數 (續4)

(二)稅課收入

4. 房屋稅

單位：新臺幣元

年度(月)別 Fiscal Year (Month)	預算數 Budget Amount (A)	查定數 Audited Amount		
		合計 Total	本年度 Current FY	以前年度② Previous FY
100 年度 FY 2011	10,268,260,000	11,195,589,644	10,724,497,031	471,092,613
101 年度 FY 2012	11,400,000,000	12,145,931,799	11,853,364,805	292,566,994
102 年度 FY 2013	11,600,000,000	12,242,328,975	11,981,068,357	261,260,618
103 年度 FY 2014	12,000,000,000	12,425,932,774	12,183,993,065	241,939,709
104 年度 FY 2015	12,600,000,000	14,438,403,941	14,239,602,056	198,801,885
105 年度 FY 2016	13,400,000,000	15,548,887,181	15,318,647,735	230,239,446
106 年度 FY 2017	13,900,000,000	15,878,783,473	15,669,043,618	209,739,855
107 年度 FY 2018	14,500,000,000	14,635,288,200	14,446,665,050	188,623,150
108 年度 FY 2019	14,910,000,000	14,978,856,931	14,781,326,243	197,530,688
109 年度 FY 2020	15,340,000,000	15,849,518,105	15,694,077,261	155,440,844
1 月 Jan.	30,680,000	185,093,364	30,634,306	154,459,058
2 月 Feb.	16,874,000	18,458,853	17,553,099	905,754
3 月 Mar.	21,476,000	24,711,152	24,525,673	185,479
4 月 Apr.	389,636,000	277,793,708	278,182,162	- 388,454
5 月 May	8,788,286,000	14,462,852,789	14,462,838,035	14,754
6 月 June	5,732,558,000	211,077,239	211,099,401	- 22,162
7 月 July	145,730,000	440,236,326	440,153,273	83,053
8 月 Aug.	44,486,000	23,833,902	23,696,856	137,046
9 月 Sep.	49,088,000	70,282,616	70,370,262	- 87,646
10 月 Oct.	61,360,000	42,552,636	42,455,392	97,244
11 月 Nov.	35,282,000	42,490,661	42,393,444	97,217
12 月 Dec.	24,544,000	50,134,859	50,175,358	- 40,499

Table 2. Budget Amount, Audited Amount and Actual Collection
in Recent Years (Cont. 4)

(II) Revenues from Taxes

4.House Tax

Unit : N.T.\$

實徵數 ^③ Actual Collection		退還以前年度 收入數 ^④	實徵淨額	實徵淨額 占預算數 %	
合計	本年度				以前年度
Total	Current FY	Previous FY	Tax Income Returned	Net Actual Collection	Net Actual Collection /Budge Amount
(1)=(2)+(3)	(2)	(3)	(4)	(5)=(1)-(4)	(5)/(A)×100
10,873,867,433	10,640,949,149	232,918,284	8,744,070	10,865,123,363	105.8
11,869,544,305	11,765,750,542	103,793,763	9,609,521	11,859,934,784	104.0
11,997,380,436	11,884,758,971	112,621,465	21,333,121	11,976,047,315	103.2
12,221,541,822	12,093,853,815	127,688,007	4,407,746	12,217,134,076	101.8
14,203,137,405	14,137,990,927	65,146,478	8,028,056	14,195,109,349	112.7
15,328,339,244	15,236,454,042	91,885,202	55,785,281	15,272,553,963	114.0
15,687,184,947	15,592,900,040	94,284,907	61,577,451	15,625,607,496	112.4
14,437,015,400	14,377,465,301	59,550,099	5,071,846	14,431,943,554	99.5
14,822,435,985	14,722,014,520	100,421,465	27,047,842	14,795,388,143	99.2
15,114,495,439	15,054,554,298	59,941,141	24,811,422	15,089,684,017	98.4
35,285,685	18,281,591	17,004,094	4,241,632	31,044,053	101.2
27,186,198	20,615,129	6,571,069	545,298	26,640,900	157.9
33,899,018	26,902,344	6,996,674	1,482,635	32,416,383	150.9
285,797,487	279,112,079	6,685,408	2,395,519	283,401,968	72.7
7,551,574,756	7,545,347,843	6,226,913	2,043,987	7,549,530,769	85.9
5,887,505,347	5,883,137,988	4,367,359	3,122,186	5,884,383,161	102.6
581,087,470	579,085,158	2,002,312	499,441	580,588,029	398.4
96,014,069	94,121,894	1,892,175	317,821	95,696,248	215.1
92,459,022	90,415,887	2,043,135	7,759,656	84,699,366	172.5
97,505,139	95,543,868	1,961,271	410,468	97,094,671	158.2
96,736,347	94,339,229	2,397,118	802,295	95,934,052	271.9
329,444,901	327,651,288	1,793,613	1,190,484	328,254,417	1,337.4

表 2 歷年各項稅捐預算數、查定數與實徵數 (續5)

(二)稅課收入

5. 使用牌照稅

單位：新臺幣元

年度(月)別 Fiscal Year (Month)	預算數 Budget Amount (A)	查定數 Audited Amount		
		合計 Total	本年度 Current FY	以前年度② Previous FY
100 年度 FY 2011	6,400,000,000	7,172,227,550	6,720,258,884	451,968,666
101 年度 FY 2012	6,450,000,000	7,210,013,827	6,833,694,476	376,319,351
102 年度 FY 2013	6,600,000,000	7,286,652,627	6,966,480,016	320,172,611
103 年度 FY 2014	6,600,000,000	7,407,801,179	7,137,466,677	270,334,502
104 年度 FY 2015	6,800,000,000	7,689,616,970	7,436,140,040	253,476,930
105 年度 FY 2016	6,900,000,000	7,810,668,145	7,525,219,941	285,448,204
106 年度 FY 2017	7,300,000,000	7,859,805,423	7,542,552,703	317,252,720
107 年度 FY 2018	7,400,000,000	7,924,669,207	7,572,035,153	352,634,054
108 年度 FY 2019	7,566,000,000	7,930,568,581	7,512,037,790	418,530,791
109 年度 FY 2020	7,500,000,000	7,876,694,855	7,456,648,824	420,046,031
1 月 Jan.	133,095,000	516,584,142	97,905,312	418,678,830
2 月 Feb.	72,651,000	92,910,950	91,096,272	1,814,678
3 月 Mar.	433,341,000	301,957,657	302,071,406	- 113,749
4 月 Apr.	3,362,335,000	5,742,997,631	5,742,849,897	147,734
5 月 May	2,740,799,000	371,637,902	371,605,728	32,174
6 月 June	69,840,000	418,462,592	418,553,288	- 90,696
7 月 July	96,478,000	17,633,169	17,650,420	- 17,251
8 月 Aug.	72,199,000	11,017,661	11,030,494	- 12,833
9 月 Sep.	61,178,000	85,012,172	85,361,898	- 349,726
10 月 Oct.	105,654,000	368,493,259	368,290,031	203,228
11 月 Nov.	330,938,000	-54,301,583	-54,103,152	- 198,431
12 月 Dec.	21,492,000	4,289,303	4,337,230	- 47,927

Table 2. Budget Amount, Audited Amount and Actual Collection
in Recent Years (Cont. 5)

(II) Revenues from Taxes

5. Vehicle License Tax

Unit : N.T.\$

實 徵 數 ^③ Actual Collection		退還以前年度 收入數 ^④	實 徵 淨 額	實徵淨額 占預算數 %	
合 計	本 年 度				以 前 年 度
Total	Current FY	Previous FY	Tax Income Returned	Net Actual Collection	Net Actual Collection /Budge Amount
(1)=(2)+(3)	(2)	(3)	(4)	(5)=(1)-(4)	(5)/(A)×100
6,734,678,663	6,623,516,937	111,161,726	7,912,188	6,726,766,475	105.1
6,833,177,948	6,746,233,733	86,944,215	5,451,652	6,827,726,296	105.9
6,955,441,436	6,877,052,975	78,388,461	5,347,283	6,950,094,153	105.3
7,118,817,681	7,040,294,793	78,522,888	4,939,003	7,113,878,678	107.8
7,403,407,388	7,323,486,127	79,921,261	3,706,191	7,399,701,197	108.8
7,484,074,599	7,402,428,814	81,645,785	3,914,641	7,480,159,958	108.4
7,509,640,047	7,420,360,586	89,279,461	3,868,134	7,505,771,913	102.8
7,508,024,520	7,412,614,465	95,410,055	5,591,520	7,502,433,000	101.4
7,512,359,770	7,395,795,225	116,564,545	4,077,694	7,508,282,076	99.2
7,443,558,518	7,344,262,323	99,296,195	10,228,325	7,433,330,193	99.1
108,220,471	94,343,681	13,876,790	4,105,295	104,115,176	78.2
96,140,985	80,363,132	15,777,853	710,042	95,430,943	131.4
317,186,640	303,605,792	13,580,848	238,678	316,947,962	73.1
3,458,653,774	3,446,636,461	12,017,313	1,054,773	3,457,599,001	102.8
2,233,363,085	2,224,651,117	8,711,968	634,269	2,232,728,816	81.5
526,307,832	517,371,887	8,935,945	242,393	526,065,439	753.2
116,907,970	110,069,332	6,838,638	417,301	116,490,669	120.7
79,912,445	74,580,272	5,332,173	1,396,768	78,515,677	108.7
48,462,653	43,990,351	4,472,302	284,316	48,178,337	78.8
226,873,645	223,157,676	3,715,969	498,987	226,374,658	214.3
203,667,702	200,835,698	2,832,004	520,591	203,147,111	61.4
27,861,316	24,656,924	3,204,392	124,912	27,736,404	129.1

表 2 歷年各項稅捐預算數、查定數與實徵數 (續6)

(二)稅課收入

6. 契稅

單位：新臺幣元

年度(月)別 Fiscal Year (Month)	預算數 Budget Amount (A)	查定數 Audited Amount		
		合計 Total	本年度 Current FY	以前年度② Previous FY
100 年度 FY 2011	2,000,000,000	2,024,703,077	2,004,885,156	19,817,921
101 年度 FY 2012	2,400,000,000	1,801,127,687	1,789,084,593	12,043,094
102 年度 FY 2013	1,800,000,000	1,734,852,208	1,715,325,749	19,526,459
103 年度 FY 2014	1,800,000,000	1,681,135,183	1,666,281,819	14,853,364
104 年度 FY 2015	1,800,000,000	2,635,476,618	2,615,259,099	20,217,519
105 年度 FY 2016	1,800,000,000	1,610,624,175	1,605,091,654	5,532,521
106 年度 FY 2017	1,800,000,000	1,540,948,039	1,518,313,118	22,634,921
107 年度 FY 2018	1,700,000,000	1,576,218,448	1,557,178,616	19,039,832
108 年度 FY 2019	1,540,000,000	1,677,642,146	1,655,600,974	22,041,172
109 年度 FY 2020	1,540,000,000	1,927,262,474	1,902,860,908	24,401,566
1 月 Jan.	146,278,000	167,745,078	142,099,172	25,645,906
2 月 Feb.	92,756,000	94,723,890	95,904,767	- 1,180,877
3 月 Mar.	132,774,000	153,436,100	153,460,384	- 24,284
4 月 Apr.	116,951,000	132,627,795	132,650,733	- 22,938
5 月 May	162,220,000	121,169,933	121,205,518	- 35,585
6 月 June	140,844,000	121,226,770	121,219,390	7,380
7 月 July	167,550,000	179,482,011	179,491,911	-9,900
8 月 Aug.	109,879,000	197,479,813	197,479,813	—
9 月 Sep.	109,927,000	186,415,750	186,415,750	—
10 月 Oct.	114,717,000	160,412,404	160,398,058	14,346
11 月 Nov.	139,463,000	199,893,818	199,886,300	7,518
12 月 Dec.	106,641,000	212,649,112	212,649,112	—

Table 2. Budget Amount, Audited Amount and Actual Collection
in Recent Years (Cont. 6)

(II) Revenues from Taxes

6.Deed Tax

Unit : N.T.\$

實 徵 數 ^③ 合 計 Total (1)=(2)+(3)	Actual Collection		退還以前年度 收入數 ^④ Tax Income Returned (4)	實 徵 淨 額 Net Actual Collection (5)=(1)-(4)	實徵淨額 占預算數 % Net Actual Collection /Budge Amount (5)/(A)×100
	本 年 度 Current FY (2)	以 前 年 度 Previous FY (3)			
2,009,354,997	1,990,445,604	18,909,393	5,023,858	2,004,331,139	100.2
1,779,320,448	1,767,832,856	11,487,592	48,554,638	1,730,765,810	72.1
1,718,308,296	1,699,547,000	18,761,296	3,357,047	1,714,951,249	95.3
1,656,050,355	1,641,731,846	14,318,509	5,414,521	1,650,635,834	91.7
2,619,757,703	2,599,963,241	19,794,462	6,636,420	2,613,121,283	145.2
1,582,985,477	1,577,826,873	5,158,604	10,726,625	1,572,258,852	87.3
1,514,720,163	1,492,438,414	22,281,749	4,214,800	1,510,505,363	83.9
1,553,242,722	1,534,689,401	18,553,321	4,424,987	1,548,817,735	91.1
1,650,385,663	1,628,835,264	21,550,399	3,511,366	1,646,874,297	106.9
1,896,931,512	1,872,991,193	23,940,319	3,414,882	1,893,516,630	123.0
106,339,175	82,784,957	23,554,218	315,457	106,023,718	72.5
128,287,760	127,962,028	325,732	693,228	127,594,532	137.6
167,495,111	167,492,147	2,964	100,421	167,394,690	126.1
127,331,513	127,320,887	10,626	258,943	127,072,570	108.7
118,213,302	118,201,242	12,060	353,814	117,859,488	72.7
120,071,047	120,065,683	5,364	58,726	120,012,321	85.2
171,686,985	171,694,377	-7,392	1,341,078	170,345,907	101.7
194,123,932	194,118,064	5,868	28,128	194,095,804	176.6
198,701,472	198,689,559	11,913	56,574	198,644,898	180.7
169,082,347	169,076,545	5,802	158,268	168,924,079	147.3
187,706,408	187,701,734	4,674	26,688	187,679,720	134.6
207,892,460	207,883,970	8,490	23,557	207,868,903	194.9

表 2 歷年各項稅捐預算數、查定數與實徵數 (續7)

(二)稅課收入

7. 印花稅

單位：新臺幣元

年度(月)別 Fiscal Year (Month)	預算數 Budget Amount (A)	查定數 Audited Amount		
		合計 Total	本年度 Current FY	以前年度② Previous FY
100 年度 FY 2011	4,000,000,000	4,276,000,815	4,256,320,858	19,679,957
101 年度 FY 2012	4,100,000,000	4,528,289,507	4,503,633,420	24,656,087
102 年度 FY 2013	4,100,000,000	4,450,816,446	4,420,195,497	30,620,949
103 年度 FY 2014	4,260,000,000	4,582,705,985	4,517,168,088	65,537,897
104 年度 FY 2015	4,260,000,000	4,564,573,534	4,544,318,777	20,254,757
105 年度 FY 2016	4,300,000,000	4,525,491,724	4,500,617,981	24,873,743
106 年度 FY 2017	4,400,000,000	4,608,481,500	4,518,125,272	90,356,228
107 年度 FY 2018	4,400,000,000	4,991,010,102	4,848,047,340	142,962,762
108 年度 FY 2019	4,534,000,000	5,103,606,258	5,013,048,444	90,557,814
109 年度 FY 2020	4,700,000,000	5,312,659,568	5,181,362,919	131,296,649
1 月 Jan.	673,524,000	768,623,907	741,201,068	27,422,839
2 月 Feb.	71,753,000	100,087,858	95,106,178	4,981,680
3 月 Mar.	665,919,000	762,661,958	752,334,661	10,327,297
4 月 Apr.	144,579,000	133,252,851	124,558,606	8,694,245
5 月 May	688,407,000	743,151,162	744,564,835	-1,413,673
6 月 June	99,784,000	147,839,930	114,715,028	33,124,902
7 月 July	708,946,000	795,104,403	780,940,955	14,163,448
8 月 Aug.	125,147,000	195,333,526	180,885,871	14,447,655
9 月 Sep.	697,484,000	708,833,455	703,348,541	5,484,914
10 月 Oct.	99,960,000	121,639,653	119,322,643	2,317,010
11 月 Nov.	608,923,000	696,155,769	686,653,758	9,502,011
12 月 Dec.	115,574,000	139,975,096	137,730,775	2,244,321

Table 2. Budget Amount, Audited Amount and Actual Collection
in Recent Years (Cont. 7)

(II) Revenues from Taxes

7. Stamp Tax

Unit : N.T.\$

實徵數 ^③ 合計 Total (1)=(2)+(3)	Actual Collection		退還以前年度 收入數 ^④ Tax Income Returned (4)	實徵淨額 Net Actual Collection (5)=(1)-(4)	實徵淨額 占預算數 % Net Actual Collection /Budge Amount (5)/(A)×100
	本年度 Current FY (2)	以前年度 Previous FY (3)			
4,251,545,414	4,232,189,023	19,356,391	4,783,867	4,246,761,547	106.2
4,490,891,015	4,466,449,592	24,441,423	12,319,234	4,478,571,781	109.2
4,383,222,779	4,352,816,494	30,406,285	1,721,851	4,381,500,928	106.9
4,561,138,863	4,495,847,841	65,291,022	1,542,838	4,559,596,025	107.0
4,536,481,104	4,516,226,347	20,254,757	7,140,578	4,529,340,526	106.3
4,494,834,400	4,470,080,858	24,753,542	805,052	4,494,029,348	104.5
4,582,909,637	4,492,881,740	90,027,897	4,189,004	4,578,720,633	104.1
4,961,433,626	4,818,601,110	142,832,516	835,940	4,960,597,686	112.7
5,076,359,813	4,987,841,599	88,518,214	2,424,394	5,073,935,419	111.9
5,276,274,851	5,145,506,486	130,768,365	3,873,437	5,272,401,414	112.2
735,607,474	712,487,914	23,119,560	348,462	735,259,012	109.2
103,988,738	97,554,035	6,434,703	173,954	103,814,784	144.7
755,029,053	751,512,599	3,516,454	602,164	754,426,889	113.3
128,262,700	124,964,056	3,298,644	—	128,262,700	88.7
758,651,815	747,172,109	11,479,706	—	758,651,815	110.2
147,441,016	113,881,437	33,559,579	2,630,518	144,810,498	145.1
778,192,023	764,680,171	13,511,852	116,376	778,075,647	109.8
198,866,757	184,028,368	14,838,389	—	198,866,757	158.9
717,089,579	710,179,559	6,910,020	1,232	717,088,347	102.8
118,161,253	115,753,131	2,408,122	—	118,161,253	118.2
689,856,768	683,103,884	6,752,884	731	689,856,037	113.3
145,127,675	140,189,223	4,938,452	—	145,127,675	125.6

表 2 歷年各項稅捐預算數、查定數與實徵數 (續8)

(二)稅課收入

8. 娛樂稅

單位：新臺幣元

年度(月)別 Fiscal Year (Month)	預算數 Budget Amount (A)	查定數 Audited Amount		
		合計 Total	本年度 Current FY	以前年度② Previous FY
100 年度 FY 2011	200,000,000	259,975,890	245,430,367	14,545,523
101 年度 FY 2012	200,000,000	239,594,695	227,269,673	12,325,022
102 年度 FY 2013	230,000,000	241,617,104	228,753,147	12,863,957
103 年度 FY 2014	215,000,000	247,274,144	236,576,455	10,697,689
104 年度 FY 2015	215,000,000	289,194,798	278,172,233	11,022,565
105 年度 FY 2016	215,000,000	251,001,805	239,938,199	11,063,606
106 年度 FY 2017	230,000,000	270,417,166	257,361,771	13,055,395
107 年度 FY 2018	220,000,000	287,287,603	273,523,842	13,763,761
108 年度 FY 2019	257,000,000	283,962,818	269,326,883	14,635,935
109 年度 FY 2020	260,000,000	168,794,869	152,339,484	16,455,385
1 月 Jan.	24,916,000	34,755,502	18,616,341	16,139,161
2 月 Feb.	18,273,000	21,710,284	21,712,856	- 2,572
3 月 Mar.	24,989,000	18,785,959	18,465,186	320,773
4 月 Apr.	22,362,000	8,571,416	8,564,468	6,948
5 月 May	22,277,000	4,431,993	4,431,215	778
6 月 June	25,468,000	5,486,738	5,452,953	33,785
7 月 July	21,452,000	7,891,594	7,922,461	-30,867
8 月 Aug.	19,844,000	9,599,496	9,605,621	-6,125
9 月 Sep.	23,692,000	13,100,081	13,103,162	- 3,081
10 月 Oct.	20,431,000	19,202,445	19,205,860	- 3,415
11 月 Nov.	18,324,000	10,823,368	10,823,368	—
12 月 Dec.	17,972,000	14,435,993	14,435,993	—

Table 2. Budget Amount, Audited Amount and Actual Collection
in Recent Years (Cont. 8)

(II) Revenues from Taxes

8. Amusement Tax

Unit : N.T.\$

實徵數 ^③ Actual Collection			退還以前年度 收入數 ^④	實徵淨額	實徵淨額 占預算數 % Net Actual Collection /Budge Amount (5)/(A)×100
合計 Total (1)=(2)+(3)	本年度 Current FY (2)	以前年度 Previous FY (3)			
244,111,111	242,285,021	1,826,090	303,664	243,807,447	121.9
224,615,319	222,583,805	2,031,514	477,451	224,137,868	112.1
228,951,423	225,358,394	3,593,029	24,053	228,927,370	99.5
235,077,518	232,633,550	2,443,968	202,710	234,874,808	109.2
278,102,890	275,790,845	2,312,045	24,607	278,078,283	129.3
237,963,515	237,032,164	931,351	20,582	237,942,933	110.7
256,668,370	255,409,001	1,259,369	487,028	256,181,342	111.4
272,776,374	271,585,871	1,190,503	5,573	272,770,801	124.0
267,848,810	266,457,641	1,391,169	49,910	267,798,900	104.2
149,194,480	146,750,156	2,444,324	98,983	149,095,497	57.3
18,775,833	17,816,604	959,229	69,619	18,706,214	75.1
21,470,474	21,136,799	333,675	8,243	21,462,231	117.5
18,375,183	18,188,035	187,148	1,453	18,373,730	73.5
8,756,514	8,541,999	214,515	—	8,756,514	39.2
4,552,462	4,374,487	177,975	5,166	4,547,296	20.4
5,551,302	5,449,316	101,986	12,973	5,538,329	21.7
7,662,508	7,553,199	109,309	—	7,662,508	35.7
9,257,471	9,074,780	182,691	—	9,257,471	46.7
12,824,620	12,749,051	75,569	—	12,824,620	54.1
14,852,253	14,817,027	35,226	1,529	14,850,724	72.7
13,260,401	13,218,896	41,505	—	13,260,401	72.4
13,855,459	13,829,963	25,496	—	13,855,459	77.1

表 2 歷年各項稅捐預算數、查定數與實徵數 (續9)

(二)稅課收入

9. 九年國民義務教育附徵教育捐⑤

單位：新臺幣元

(1)小計

年度(月)別 Fiscal Year (Month)	預算數 Budget Amount (A)	查定數 Audited Amount		
		合計 Total	本年度 Current FY	以前年度② Previous FY
100 年度 FY 2011	—	2,226,710	—	2,226,710
101 年度 FY 2012	—	1,200,781	—	1,200,781
102 年度 FY 2013	—	745,571	—	745,571
103 年度 FY 2014	—	424,665	—	424,665
104 年度 FY 2015	—	342,998	—	342,998
105 年度 FY 2016	—	345,398	—	345,398
106 年度 FY 2017	—	57,776	—	57,776
107 年度 FY 2018	—	2,239	—	2,239
108 年度 FY 2019	—	2,239	—	2,239
109 年度 FY 2020	—	344	—	344
1 月 Jan.	—	—	—	—
2 月 Feb.	—	—	—	—
3 月 Mar.	—	—	—	—
4 月 Apr.	—	344	—	344
5 月 May	—	—	—	—
6 月 June	—	—	—	—
7 月 July	—	—	—	—
8 月 Aug.	—	—	—	—
9 月 Sep.	—	—	—	—
10 月 Oct.	—	—	—	—
11 月 Nov.	—	—	—	—
12 月 Dec.	—	—	—	—

Table 2. Budget Amount, Audited Amount and Actual Collection
in Recent Years (Cont. 9)

(II) Revenues from Taxes

9. Education Surtax

(1)Subtotal

Unit : N.T.\$

實徵數 ^③ Actual Collection		退還以前年度 收入數 ^④	實徵淨額	實徵淨額 占預算數 %	
合計	本年度				以前年度
Total	Current FY	Previous FY	Tax Income Returned	Net Actual Collection	Net Actual Collection /Budge Amount
(1)=(2)+(3)	(2)	(3)	(4)	(5)=(1)-(4)	(5)/(A)×100
344,041	—	344,041	341,047	2,994	--
304,361	—	304,361	40,452	263,909	--
73,510	—	73,510	—	73,510	--
81,667	—	81,667	38,864	42,803	--
—	—	—	1,966	- 1,966	--
3,438	—	3,438	—	3,438	--
—	—	—	—	—	--
—	—	—	—	—	--
2,239	—	2,239	9,395	-7,156	--
344	—	344	24,080	-23,736	--
—	—	—	—	—	--
—	—	—	—	—	--
—	—	—	14,193	-14,193	--
344	—	344	8,842	-8,498	--
—	—	—	—	—	--
—	—	—	865	-865	--
—	—	—	—	—	--
—	—	—	—	—	--
—	—	—	—	—	--
—	—	—	—	—	--
—	—	—	180	-180	--

表 2 歷年各項稅捐預算數、查定數與實徵數 (續10)

(二)稅課收入

9. 九年國民義務教育附徵教育捐⑤

單位：新臺幣元

(2)房屋稅

年度(月)別 Fiscal Year (Month)	預算數 Budget Amount (A)	查定數 Audited Amount		
		合計 Total	本年度 Current FY	以前年度② Previous FY
100 年度 FY 2011	—	2,213,603	—	2,213,603
101 年度 FY 2012	—	1,200,781	—	1,200,781
102 年度 FY 2013	—	745,571	—	745,571
103 年度 FY 2014	—	424,665	—	424,665
104 年度 FY 2015	—	342,998	—	342,998
105 年度 FY 2016	—	345,398	—	345,398
106 年度 FY 2017	—	57,776	—	57,776
107 年度 FY 2018	—	2,239	—	2,239
108 年度 FY 2019	—	2,239	—	2,239
109 年度 FY 2020	—	344	—	344
1 月 Jan.	—	—	—	—
2 月 Feb.	—	—	—	—
3 月 Mar.	—	—	—	—
4 月 Apr.	—	344	—	344
5 月 May	—	—	—	—
6 月 June	—	—	—	—
7 月 July	—	—	—	—
8 月 Aug.	—	—	—	—
9 月 Sep.	—	—	—	—
10 月 Oct.	—	—	—	—
11 月 Nov.	—	—	—	—
12 月 Dec.	—	—	—	—

Table 2. Budget Amount, Audited Amount and Actual Collection
in Recent Years (Cont. 10)

(II) Revenues from Taxes

9. Education Surtax

(2) House Tax

Unit : N.T.\$

實 徵 數 ^③ Actual Collection			退還以前年度 收入數 ^④	實 徵 淨 額	實徵淨額 占預算數 %
合 計	本 年 度	以 前 年 度			
Total	Current FY	Previous FY	Tax Income Returned	Net Actual Collection	Net Actual Collection /Budge Amount
(1)=(2)+(3)	(2)	(3)	(4)	(5)=(1)-(4)	(5)/(A)×100
344,041	—	344,041	341,047	2,994	--
304,361	—	304,361	40,452	263,909	--
73,510	—	73,510	—	73,510	--
81,667	—	81,667	38,864	42,803	--
—	—	—	1,966	- 1,966	--
3,438	—	3,438	—	3,438	--
—	—	—	—	—	--
—	—	—	—	—	--
2,239	—	2,239	9,395	-7,156	--
344	—	344	24,080	-23,736	--
—	—	—	—	—	--
—	—	—	—	—	--
—	—	—	14,193	-14,193	--
344	—	344	8,842	-8,498	--
—	—	—	—	—	--
—	—	—	865	-865	--
—	—	—	—	—	--
—	—	—	—	—	--
—	—	—	—	—	--
—	—	—	—	—	--
—	—	—	180	-180	--

表 2 歷年各項稅捐預算數、查定數與實徵數 (續11)

(二)稅課收入

9. 九年國民義務教育附徵教育捐⑤

單位：新臺幣元

(3)娛樂稅

年度(月)別 Fiscal Year (Month)	預算數 Budget Amount (A)	查定數 Audited Amount		
		合計 Total	本年度 Current FY	以前年度② Previous FY
100 年度 FY 2011	—	13,107	—	13,107
101 年度 FY 2012	—	—	—	—
102 年度 FY 2013	—	—	—	—
103 年度 FY 2014	—	—	—	—
104 年度 FY 2015	—	—	—	—
105 年度 FY 2016	—	—	—	—
106 年度 FY 2017	—	—	—	—
107 年度 FY 2018	—	—	—	—
108 年度 FY 2019	—	—	—	—
109 年度 FY 2020	—	—	—	—
1 月 Jan.	—	—	—	—
2 月 Feb.	—	—	—	—
3 月 Mar.	—	—	—	—
4 月 Apr.	—	—	—	—
5 月 May	—	—	—	—
6 月 June	—	—	—	—
7 月 July	—	—	—	—
8 月 Aug.	—	—	—	—
9 月 Sep.	—	—	—	—
10 月 Oct.	—	—	—	—
11 月 Nov.	—	—	—	—
12 月 Dec.	—	—	—	—

表 2 歷年各項稅捐預算數、查定數與實徵數 (續12)

(三)工程受益費

單位：新臺幣元

年度(月)別 Fiscal Year (Month)	預算數 Budget Amount (A)	查定數 Audited Amount		
		合計 Total	本年度 Current FY	以前年度② Previous FY
100 年度 FY 2011	—	42,197	—	42,197
101 年度 FY 2012	—	—	—	—
102 年度 FY 2013	—	—	—	—
103 年度 FY 2014	—	—	—	—
104 年度 FY 2015	—	—	—	—
105 年度 FY 2016	—	—	—	—
106 年度 FY 2017	—	—	—	—
107 年度 FY 2018	—	—	—	—
108 年度 FY 2019	—	—	—	—
109 年度 FY 2020	—	—	—	—
1 月 Jan.	—	—	—	—
2 月 Feb.	—	—	—	—
3 月 Mar.	—	—	—	—
4 月 Apr.	—	—	—	—
5 月 May	—	—	—	—
6 月 June	—	—	—	—
7 月 July	—	—	—	—
8 月 Aug.	—	—	—	—
9 月 Sep.	—	—	—	—
10 月 Oct.	—	—	—	—
11 月 Nov.	—	—	—	—
12 月 Dec.	—	—	—	—

表 2 歷年各項稅捐預算數、查定數與實徵數 (續13)

(四)罰鍰收入

單位：新臺幣元

年度(月)別 Fiscal Year (Month)	預算數 Budget Amount (A)	查定數 Audited Amount		
		合計 Total	本年度 Current FY	以前年度② Previous FY
100 年度 FY 2011	154,000,000	563,414,313	133,481,505	429,932,808
101 年度 FY 2012	135,000,000	496,099,434	98,656,201	397,443,233
102 年度 FY 2013	131,000,000	493,644,600	101,500,747	392,143,853
103 年度 FY 2014	104,000,000	428,292,564	74,173,335	354,119,229
104 年度 FY 2015	114,000,000	356,237,931	61,313,858	294,924,073
105 年度 FY 2016	105,000,000	358,998,037	73,060,845	285,937,192
106 年度 FY 2017	98,000,000	389,999,844	82,298,247	307,701,597
107 年度 FY 2018	89,000,000	427,563,143	106,275,722	321,287,421
108 年度 FY 2019	95,000,000	512,927,338	127,691,526	385,235,812
109 年度 FY 2020	93,000,000	482,658,933	80,693,250	401,965,683
1 月 Jan.	6,841,000	388,589,382	2,331,864	386,257,518
2 月 Feb.	5,321,000	9,512,377	4,643,061	4,869,316
3 月 Mar.	8,204,000	7,616,052	3,615,566	4,000,486
4 月 Apr.	6,932,000	9,194,924	5,368,483	3,826,441
5 月 May	10,976,000	12,960,165	9,314,156	3,646,009
6 月 June	7,246,000	15,841,736	11,284,694	4,557,042
7 月 July	7,912,000	10,347,021	7,189,895	3,157,126
8 月 Aug.	11,818,000	8,391,586	5,042,803	3,348,783
9 月 Sep.	4,088,000	9,069,212	7,095,770	1,973,442
10 月 Oct.	5,873,000	7,262,670	5,943,648	1,319,022
11 月 Nov.	5,954,000	-8,550,351	7,626,175	- 16,176,526
12 月 Dec.	11,835,000	12,424,159	11,237,135	1,187,024

Table 2. Budget Amount, Audited Amount and Actual Collection
in Recent Years (Cont. 13)
(IV) Punitive Fine Revenue

Unit : N.T.\$

實徵數 ^③ Actual Collection		退還以前年度 收入數 ^④	實徵淨額	實徵淨額 占預算數 %	
合計	本年度				以前年度
Total	Current FY	Previous FY	Tax Income Returned	Net Actual Collection	
(1)=(2)+(3)	(2)	(3)	(4)	(5)=(1)-(4)	
				Net Actual Collection /Budge Amount	
				(5)/(A)×100	
188,127,746	59,663,707	128,464,039	27,995,613	160,132,133	104.0
130,740,906	43,159,508	87,581,398	12,973,313	117,767,593	87.2
143,182,097	55,284,547	87,897,550	13,370,440	129,811,657	99.1
105,643,689	41,076,486	64,567,203	3,757,801	101,885,888	98.0
101,262,895	42,028,868	59,234,027	6,209,105	95,053,790	83.4
92,477,328	43,892,444	48,584,884	4,628,089	87,849,239	83.7
110,585,410	53,531,282	57,054,128	7,192,558	103,392,852	105.5
106,226,055	49,656,924	56,569,131	16,883,752	89,342,303	100.4
131,570,929	46,170,286	85,400,643	10,321,194	121,249,735	127.6
109,836,627	48,838,363	60,998,264	7,539,568	102,297,059	110.0
7,140,102	177,560	6,962,542	1,861,002	5,279,100	77.2
7,745,577	814,665	6,930,912	332,438	7,413,139	139.3
7,255,111	988,722	6,266,389	837,628	6,417,483	78.2
8,213,168	1,860,070	6,353,098	892,114	7,321,054	105.6
12,859,461	7,523,159	5,336,302	567,847	12,291,614	112.0
14,449,347	7,646,953	6,802,394	306,503	14,142,844	195.2
9,712,092	4,790,597	4,921,495	538,617	9,173,475	115.9
7,657,405	2,637,525	5,019,880	966,223	6,691,182	56.6
7,347,244	3,708,345	3,638,899	349,275	6,997,969	171.2
6,592,928	3,771,800	2,821,128	356,224	6,236,704	106.2
8,238,798	5,513,063	2,725,735	199,267	8,039,531	135.0
12,625,394	9,405,904	3,219,490	332,430	12,292,964	103.9

表 3 各項稅捐繳付公庫數^①

(一)歷年別

單位：新臺幣元

年 度 (月) 別 Fiscal Year (Month)	實 徵 數 ② Actual Collection	繳 付 公 庫 數 ^①	
		合 計 Total	國庫 Nation Treasury
100 年 度 FY 2011	62,364,742,945	62,364,742,945	—
101 年 度 FY 2012 ③	62,751,393,789	62,751,393,789	—
102 年 度 FY 2013 ④	66,673,882,137	66,673,882,137	—
103 年 度 FY 2014	67,721,827,234	67,721,827,234	—
104 年 度 FY 2015 ⑤	77,243,428,036	77,243,428,036	—
105 年 度 FY 2016 ⑥	75,770,755,206	75,770,755,206	—
106 年 度 FY 2017 ⑦	75,368,503,602	75,368,503,602	—
107 年 度 FY 2018	72,306,590,399	72,306,590,399	—
108 年 度 FY 2019	75,194,102,689	75,194,102,689	—
109 年 度 FY 2020	76,379,956,745	76,379,956,745	—
1 月 Jan.	2,203,902,171	2,037,517,325	—
2 月 Feb.	2,185,130,723	2,110,704,709	—
3 月 Mar.	2,968,039,112	2,824,404,316	—
4 月 Apr.	5,479,298,977	4,492,487,496	—
5 月 May	12,184,372,107	10,013,569,287	—
6 月 June	7,783,744,330	11,067,888,054	—
7 月 July	4,144,131,099	3,214,934,567	—
8 月 Aug.	1,984,589,173	2,870,848,030	—
9 月 Sep.	2,719,271,448	2,796,062,172	—
10 月 Oct.	2,265,849,335	2,032,061,518	—
11 月 Nov.	17,620,419,134	11,621,389,361	—
12 月 Dec.	14,841,209,136	21,298,089,910	—

資料來源：依據本處徵課會計報告編製。

附 註：①配合109年度公務統計方案修訂，原108年度以前表名「各項稅捐納庫數」、項目「納庫數」、「未納庫數」、「退還以前年度歲入款」同步修正文字。

②實徵數係指本年度及以前年度合計數，其中100年度至107年度未含抵繳稅款實物。

③101年度未繳付公庫數含抵繳稅款實物343,584元。

④以前年度抵繳稅款實物於102年度變現38,303元繳付公庫。

Table 3. Taxation Forwarded to Treasury

(I) Fiscal Year

Unit : N.T.\$

Pay to Treasury			未繳付公庫數①⑧ Unpay to Treasury
中央統籌專戶 Distribution of Central Gov't	重建基金庫 Reconstruction Fund	市庫 The Municipal Treasury	
—	—	62,364,742,945	59,145,876
—	—	62,751,393,789	59,489,460
—	—	66,673,882,137	59,451,157
—	—	67,721,827,234	59,451,157
—	—	77,243,428,036	59,396,611
—	—	75,770,755,206	60,060,477
—	—	75,368,503,602	60,040,250
—	—	72,306,590,399	60,040,250
—	—	75,194,102,689	60,040,250
—	—	76,379,956,745	60,040,250
—	—	2,037,517,325	166,384,846
—	—	2,110,704,709	240,810,860
—	—	2,824,404,316	384,445,556
—	—	4,492,487,496	1,371,257,137
—	—	10,013,569,287	3,542,059,957
—	—	11,067,888,054	257,916,233
—	—	3,214,934,567	1,187,112,765
—	—	2,870,848,030	300,853,908
—	—	2,796,062,172	224,063,184
—	—	2,032,061,518	457,851,001
—	—	11,621,389,361	6,456,880,774
—	—	21,298,089,910	—

附註：⑤以前年度抵繳稅款實物54,546元於104年度變現繳付公庫。

⑥105年度未繳付公庫數含抵繳稅款實物663,866元。

⑦以前年度抵繳稅款實物20,227元於106年度註銷。

⑧各年度資料係歷年抵繳稅款實物累計數，各月資料係指截至當月底實徵數未及繳付公庫數。

表 3 各項稅捐繳付公庫數(續)^①(二)稅目別
109年度

單位：新臺幣元

稅目別 Item of Tax	實徵數 ② Actual Collection	繳付公庫數 ^① Pay to Treasury			
		合計 Total	國庫 The Nation Treasury	中央統籌專戶 Distribution of Central Gov't	重建基金庫 Reconstruction Fund
總計 Grand Total	76,379,956,745	76,379,956,745	—	—	—
稅課收入 Revenues from Taxes	76,270,120,118	76,270,120,118	—	—	—
地價稅 Land Value Tax	28,088,281,221	28,088,281,221	—	—	—
土地增值稅 Land value Increment Tax	18,301,383,753	18,301,383,753	—	—	—
房屋稅 House Tax	15,114,495,439	15,114,495,439	—	—	—
使用牌照稅 Vehicle License Tax	7,443,558,518	7,443,558,518	—	—	—
契稅 Deed Tax	1,896,931,512	1,896,931,512	—	—	—
印花稅 Stamp Tax	5,276,274,851	5,276,274,851	—	—	—
娛樂稅 Amusement Tax	149,194,480	149,194,480	—	—	—
教育捐 Education Surtax	344	344	—	—	—
工程受益費 Construction Benefit Fee	—	—	—	—	—
罰鍰收入 Punitive Fine Revenue	109,836,627	109,836,627	—	—	—

Table 3. Taxation Forwarded to Treasury (Cont.)

(II) Item of Tax				
FY 2020				
Unit : N.T.\$				
	收回以前年度繳付數① Tax Income Returned			
市 庫 The Municipal Treasury	合 計 Total	國 庫 The Nation Treasury	中央統籌專戶 Distribution of Central Gov't	市 庫 The Municipal Treasury
76,379,956,745	526,212,436	—	—	526,212,436
76,270,120,118	518,672,868	—	—	518,672,868
28,088,281,221	245,524,738	—	—	245,524,738
18,301,383,753	230,697,001	—	—	230,697,001
15,114,495,439	24,811,422	—	—	24,811,422
7,443,558,518	10,228,325	—	—	10,228,325
1,896,931,512	3,414,882	—	—	3,414,882
5,276,274,851	3,873,437	—	—	3,873,437
149,194,480	98,983	—	—	98,983
344	24,080	—	—	24,080
—	—	—	—	—
109,836,627	7,539,568	—	—	7,539,568

表 4 歷年各項稅捐實徵淨額及指數

基 比：105年度=100

環 比：上年度=100

分 配 比：各年度總計=100

單位：新臺幣千元

稅 目 別 Item of Tax	100年度 FY2011	101年度 FY2012			102年度	
	實徵淨額 Net Actual Collection	實徵淨額 Net Actual Collection	指數 Index		分配比 Shares	實徵淨額 Net Actual Collection
			基 比 Fixed Index	環 比 Link Index		
總 計 Grand Total	62,159,442	62,306,906	82.6	100.2	100.0	66,440,531
稅 課 收 入 Revenues from Taxes	61,999,268	62,189,138	82.6	100.3	99.8	66,310,719
地 價 稅 Land Value Tax	20,505,209	20,670,524	70.1	100.8	33.2	22,086,331
土地增值稅 Land Value Increment Tax	17,407,266	16,397,214	97.8	94.2	26.3	18,972,794
房 屋 稅 House Tax	10,865,123	11,859,935	77.7	109.2	19.0	11,976,047
使用牌照稅 Vehicle License Tax	6,726,767	6,827,726	91.3	101.5	10.9	6,950,094
契 稅 Deed Tax	2,004,331	1,730,766	110.1	86.4	2.8	1,714,951
印 花 稅 Stamp Tax	4,246,762	4,478,571	99.7	105.5	7.2	4,381,501
娛 樂 稅 Amusement Tax	243,807	224,138	94.2	91.9	0.4	228,927
教 育 捐 Education Surtax	3	264	--	--	0.0	74
工 程 受 益 費 Construction Benefit Fee	42	—	--	--	—	—
罰 鍰 收 入 Punitive Fine Revenue	160,132	117,768	134.1	73.5	0.2	129,812

資料來源：依據本處徵課會計報告編製。

Table 4. Net Amount Remitted and Index in Recent Years

Fixed Index:FY2016=100

Link Index>Last Year=100

Shares:Total=100

Unit:N.T.\$1,000

FY 2013			103年度 FY2014				104年度 FY2015				
指數 Index		分配比 Shares	實徵淨額 Net Actual Collection	指數 Index		分配比 Shares	實徵淨額 Net Actual Collection	指數 Index		分配比 Shares	
基 比 Fixed Index	環 比 Link Index			基 比 Fixed Index	環 比 Link Index			基 比 Fixed Index	環 比 Link Index		
88.1	106.6	100.0	67,393,010	89.4	101.4	100.0	76,918,418	102.0	114.1	100.0	
88.0	106.6	99.8	67,291,124	89.3	101.5	99.8	76,823,364	102.0	114.2	99.9	
74.9	106.8	33.2	22,447,955	76.1	101.6	33.3	22,040,150	74.7	98.2	28.6	
113.1	115.7	28.6	19,067,007	113.7	100.5	28.3	25,767,865	153.7	135.1	33.5	
78.4	101.0	18.0	12,217,134	80.0	102.0	18.1	14,195,110	92.9	116.2	18.5	
92.9	101.8	10.5	7,113,878	95.1	102.4	10.6	7,399,701	98.9	104.0	9.6	
109.1	99.1	2.6	1,650,636	105.0	96.2	2.4	2,613,121	166.2	158.3	3.4	
97.5	97.8	6.6	4,559,596	101.5	104.1	6.8	4,529,341	100.8	99.3	5.9	
96.2	102.1	0.3	234,875	98.7	102.6	0.3	278,078	116.9	118.4	0.4	
--	28.0	0.0	43	--	58.1	0.0	-2	--	--	-0.0	
--	--	--	--	--	--	--	--	--	--	--	
147.8	110.2	0.2	101,886	116.0	78.5	0.2	95,054	108.2	93.3	0.1	

表 4 歷年各項稅捐實徵淨額及指數 (續)

基 比：105年度=100

環 比：上年度=100

分 配 比：各年度總計=100

單位：新臺幣千元

稅 目 別 Item of Tax	105年度 FY2016				106年度 FY2017				107年度
	實徵淨額 Net Actual Collection	指數 Index		分配比 Shares	實徵淨額 Net Actual Collection	指數 Index		分配比 Shares	實徵淨額 Net Actual Collection
		基比 Fixed Index	環比 Link Index			基比 Fixed Index	環比 Link Index		
總 計 Grand Total	75,409,660	100.0	98.0	100.0	74,992,253	99.4	99.4	100.0	71,904,073
稅 課 收 入 Revenues from Taxes	75,321,811	100.0	98.0	99.9	74,888,860	99.4	99.4	99.9	71,814,731
地 價 稅 Land Value Tax	29,495,540	100.0	133.8	39.1	29,796,013	101.0	101.0	39.8	27,643,083
土地增值稅 Land Value Increment Tax	16,769,323	100.0	65.1	22.2	15,616,060	93.1	93.1	20.8	15,455,085
房 屋 稅 House Tax	15,272,554	100.0	107.6	20.3	15,625,607	102.3	102.3	20.9	14,431,944
使用牌照稅 Vehicle License Tax	7,480,160	100.0	101.1	9.9	7,505,772	100.3	100.3	10.0	7,502,433
契 稅 Deed Tax	1,572,259	100.0	60.2	2.1	1,510,505	96.1	96.1	2.0	1,548,818
印 花 稅 Stamp Tax	4,494,029	100.0	99.2	6.0	4,578,721	101.9	101.9	6.1	4,960,598
娛 樂 稅 Amusement Tax	237,943	100.0	85.6	0.3	256,181	107.7	107.7	0.3	272,771
教 育 捐 Education Surtax	3	100.0	--	0.0	--	--	--	--	--
工 程 受 益 費 Construction Benefit Fee	--	--	--	--	--	--	--	--	--
罰 鍰 收 入 Punitive Fine Revenue	87,849	100.0	92.4	0.1	103,393	117.7	117.7	0.1	89,342

Table 4. Net Amount Remitted and Index
in Recent Years (Cont.)

Fixed Index:FY2016=100

Link Index>Last Year=100

Shares:Total=100

Unit:N.T.\$1,000

FY 2018			108年度 FY2019				109年度 FY2020			
指數 Index		分配比 Shares	實徵淨額 Net Actual Collection	指數 Index		分配比 Shares	實徵淨額 Net Actual Collection	指數 Index		分配比 Shares
基比 Fixed Index	環比 Link Index			基比 Fixed Index	環比 Link Index			基比 Fixed Index	環比 Link Index	
95.4	95.9	100.0	74,762,341	99.1	104.0	100.0	75,853,744	100.6	101.5	100.0
95.3	95.9	99.9	74,641,092	99.1	103.9	99.8	75,751,447	100.6	101.5	99.9
93.7	92.8	38.4	27,265,415	92.4	98.6	36.5	27,842,756	94.4	102.1	36.7
92.2	99.0	21.5	18,083,405	107.8	117.0	24.2	18,070,687	107.8	99.9	23.8
94.5	92.4	20.1	14,795,388	96.9	102.5	19.8	15,089,684	98.8	102.0	19.9
100.3	100.0	10.4	7,508,282	100.4	100.1	10.0	7,433,330	99.4	99.0	9.8
98.5	102.5	2.2	1,646,874	104.7	106.3	2.2	1,893,517	120.4	115.0	2.5
110.4	108.3	6.9	5,073,935	112.9	102.3	6.8	5,272,401	117.3	103.9	7.0
114.6	106.5	0.4	267,799	112.5	98.2	0.4	149,095	62.7	55.7	0.2
--	--	--	-7	--	--	-0.0	-24	--	--	-0.0
--	--	--	--	--	--	--	--	--	--	--
101.7	86.4	0.1	121,250	138.0	135.7	0.2	102,297	116.4	84.4	0.1

表 5 本處各項稅捐稽徵成本^{①②}

Table 5. Cost of Tax Levying

年度及稅目別 Fiscal Year & Item of Tax	實徵淨額 (千元) Net Actual Collection (N.T.\$1000) (1)	實支經費 (元) Expense (N.T.\$) (2)	每千元成本 (元) Cost of \$1,000 (2)/(1)
100 年度 FY 2011	61,999,268	888,513,303	14.3310
101 年度 FY 2012	62,189,138	893,122,419	14.3614
102 年度 FY 2013	66,310,719	904,340,532	13.6379
103 年度 FY 2014	67,291,124	915,806,028	13.6096
104 年度 FY 2015	76,823,364	915,744,460	11.9201
105 年度 FY 2016	75,321,811	909,238,030	12.0714
106 年度 FY 2017	74,888,860	909,823,616	12.1490
107 年度 FY 2018	71,814,731	952,598,068	13.2647
108 年度 FY 2019	74,641,092	934,424,003	12.5189
109 年度 FY 2020	75,751,447	939,834,879	12.4068
地價稅 Land Value Tax	27,842,756	263,225,727	9.4540
土地增值稅 Land Value Increment Tax	18,070,687	193,782,933	10.7236
房屋稅 House Tax	15,089,660	262,099,629	17.3695
使用牌照稅 Vehicle License Tax	7,433,330	109,137,798	14.6822
契稅 Deed Tax	1,893,517	46,639,282	24.6310
印花稅 Stamp Tax	5,272,401	37,912,011	7.1907
娛樂稅 Amusement Tax	149,095	27,037,499	181.3435

資料來源：依據本處會計室資料編製。

附註：①依據財政部賦稅署擬訂之各稅稽徵成本計算方式一致性規定說明書之編算原則核計。

②房屋稅與娛樂稅實徵淨額含九年國民義務教育附徵教育捐。

參、稅源及其他

III . Tax Sources and Others

表 6 地價稅稅源

單位 { 面積：公頃
金額：新臺幣千元

年別及稅地種類別 Year & Classification			戶數 No. of House	筆數 Plots
105	年 度	FY2016	889,256	1,982,838
106	年 度	FY2017	894,347	2,002,314
107	年 度	FY2018	898,348	2,011,112
108	年 度	FY2019	904,929	2,037,214
109	年 度	FY2020	911,642	2,004,156
公	有	Public	679	86,851
一	般	Regular Land	658	74,732
自	用	Self-use Residence Land	9	175
工	礦	Specific Business Land	1	335
公	共	Land Reserved for Public Facilities	11	11,609
私	有	Private	910,963	1,917,305
一	般	Regular Land	388,715	850,203
第	一	Level 1	385,464	812,120
第	二	Level 2	2,821	25,901
第	三	Level 3	218	2,828
第	四	Level 4	80	1,216
第	五	Level 5	31	576
第	六	Level 6	101	7,562
自	用	Self-use Residence Land	519,190	981,689
都	市	Urban Land	519,190	981,622
非	都	Non-Urban Land	—	67
工	礦	Specific Business Land	50	2,458
公	共	Land Reserved for Public Facilities	3,008	82,955

資料來源：依據本處財產稅科資料編製。

Table 6. Sources of Land Value Tax

Unit: { Area : Hectare Amount : N.T.\$1,000		
課 稅 面 積 Taxed Area	課 稅 地 價 Taxed Land Value	地 價 稅 額 Land Value Tax
4,957.1873	2,999,585,466	29,681,879
4,976.3728	3,006,897,174	29,221,409
4,987.6353	2,838,088,758	27,369,465
4,991.6602	2,834,791,609	27,214,179
5,005.4775	2,866,417,885	27,574,981
315.7453	224,051,971	2,173,565
289.6371	213,957,231	2,139,572
18.7089	6,749,369	13,499
1.5830	105,664	1,057
5.8162	3,239,707	19,438
4,689.7322	2,642,365,914	25,401,416
2,328.8944	1,297,103,578	22,141,134
1,559.8074	790,057,799	7,900,400
352.4952	188,377,095	2,354,099
87.7640	55,089,780	923,929
45.7706	37,355,718	815,559
31.2863	21,524,251	568,657
251.7708	204,698,935	9,578,491
2,153.8346	1,265,001,108	2,529,673
2,153.8253	1,264,998,337	2,529,667
0.0093	2,771	6
98.4354	62,263,904	622,639
108.5678	17,997,325	107,970

表 7 土地增值稅稅源

單位 { 面積：公頃
金額：新臺幣千元

年度及稅率別 Fiscal Year & Rate of Tax		筆數 Plots	面積 Area	移轉現值 Present Value of Transfer	調整後原地價 Originally Declared Value After Adjustment
100	年度 FY2011	127,170	436.1678	382,853,776	252,580,246
101	年度 FY2012	102,169	334.1813	321,992,197	193,999,469
102	年度 FY2013	105,050	324.0251	353,553,228	200,038,953
103	年度 FY2014	96,178	301.5794	325,747,728	167,132,088
104	年度 FY2015	88,557	286.3694	387,856,294	203,230,575
105	年度 FY2016	65,045	236.5065	279,654,799	133,872,812
106	年度 FY2017	71,049	198.6735	281,709,632	151,960,124
107	年度 FY2018	79,637	198.1483	303,567,449	167,427,420
108	年度 FY2019	Ⓡ 87,090	Ⓡ 247.8133	Ⓡ 409,955,163	Ⓡ 242,888,756
109	年度 FY2020	98,260	239.1293	376,233,050	210,255,632
自用住宅用地	Self-use Residence Land	11,174	22.8742	62,824,724	26,600,285
一般用地	Regular Land	49,198	72.3059	183,350,219	108,365,403
稅率20%	Rate 20%	37,747	47.8682	119,035,540	90,644,933
稅率30%	Rate 30%	5,174	11.1162	36,757,817	14,897,886
稅率40%	Rate 40%	6,275	13.3215	27,556,863	2,822,585
其他	Others	2	—	—	—
免稅地	Exempt Land	37,888	143.9492	130,058,106	75,289,943
公有土地	Public Land	1,326	4.7693	20,047,568	967,733
私有土地	Private Land	36,562	139.1799	110,010,539	74,322,210

資料來源：依據本處財產稅科資料編製。

附註：①102年度起含免稅地相關資料。

Table 7. Sources of Land Value Increment Tax

Unit: { Area : Hectare Amount : N.T.\$1,000					
改良土地費用 Land Improvement Cost	漲價總數額 Cross Amount of Land Value Increment	查定稅額① Assessment Tax	增繳地價稅① Supplemental Payment of Land Value Tax	減徵稅額① Reduction	應納稅額 Tax Payable
659,623	129,613,907	18,695,238	727,894	646,878	17,320,466
261,858	127,730,870	17,406,309	705,764	550,475	16,150,070
335,014	157,067,733	38,289,539	817,989	441,657	20,368,311
1,607,913	159,997,437	38,641,701	949,642	1,379,617	20,962,675
345,072	186,858,703	43,430,844	1,086,187	5,124,784	25,848,413
146,513	147,350,302	34,705,263	899,960	4,026,857	19,311,984
1,461,131	131,041,097	29,631,748	797,583	3,304,118	16,097,535
464,050	138,580,833	32,031,477	904,214	4,378,326	16,343,859
291,287	㊦ 195,076,696	㊦ 49,032,737	㊦ 1,030,660	㊦ 5,758,429	㊦ 18,263,538
2,515,961	167,536,490	39,074,951	1,108,539	5,795,515	19,592,181
7,100	36,217,338	3,621,729	178,558	39,484	3,403,687
2,490,399	72,494,417	17,590,141	774,828	2,079,142	16,188,494
8,375	28,382,232	5,676,776	242,813	24,928	5,409,180
2,427,337	19,432,594	4,324,560	175,068	368,020	3,796,901
54,687	24,679,591	7,588,526	356,945	1,685,979	6,982,137
—	—	279	3	216	276
18,461	58,824,735	17,863,080	155,153	3,676,889	—
—	19,102,931	6,093,790	7,079	1,567,205	—
18,461	39,721,804	11,769,291	148,074	2,109,683	—

表 8 房 屋 稅 稅 源

單位 { 面積：平方公尺
金額：新臺幣千元

年度別、構造及使用別 Fiscal Year & Structure & Use				合 計 Total		
				戶 數 Number of House	面 積 Area	現 值 Value
105	年	度	FY2016	1,151,272	196,212,276	1,008,671,546
106	年	度	FY2017	1,160,099	217,697,937	1,052,151,144
107	年	度	FY2018	1,177,773	200,725,288	995,341,415
108	年	度	FY2019	1,186,669	203,598,164	1,031,376,580
109	年	度	FY2020	1,195,159	206,177,794	1,083,031,220
住	家	用	Residence	779,705	83,344,202	404,128,607
營	業	用	Business	160,443	35,533,900	269,525,706
非住家非營業用			Non-Residence、Non-Business	53,414	18,692,634	119,725,742
全部免稅及部份免稅			Exempt House	201,597	68,607,058	289,651,166
鋼 骨 混 凝 土 造			Steeled Concrete	42,971	29,155,615	386,434,937
住	家	用	Residence	22,215	3,980,880	105,448,865
營	業	用	Business	11,025	9,020,056	132,071,659
非住家非營業用			Non-Residence、Non-Business	6,340	5,463,624	55,200,874
全部免稅及部份免稅			Exempt House	3,391	10,691,055	93,713,539
鋼 筋 混 凝 土 及 預 鑄 造			Concrete&Reinforced Prefabricated	994,536	159,516,712	676,732,632
住	家	用	Residence	709,452	72,855,577	290,665,276
營	業	用	Business	124,287	23,330,625	133,153,723
非住家非營業用			Non-Residence、Non-Business	44,187	12,729,900	63,877,694
全部免稅及部份免稅			Exempt House	116,610	50,600,609	189,035,938
鋼 筋 混 凝 土 加 強 磚 造			Ferroconcrete Brick	110,023	12,747,970	15,126,033
住	家	用	Residence	40,216	5,413,223	6,691,689
營	業	用	Business	17,543	2,131,989	3,002,284
非住家非營業用			Non-Residence、Non-Business	1,764	313,216	420,768
全部免稅及部份免稅			Exempt House	50,500	4,889,543	5,011,293
鋼 鐵 造			Metal	8,347	1,629,421	2,154,695
住	家	用	Residence	2,868	434,669	575,280
營	業	用	Business	2,206	626,873	891,503
非住家非營業用			Non-Residence、Non-Business	499	108,920	146,146
全部免稅及部份免稅			Exempt House	2,774	458,958	541,766

資料來源：依據本處財產稅科資料編製。

Table 8. Sources of House Tax

 Unit: $\left\{ \begin{array}{l} \text{Area : m}^2 \\ \text{Amount : N.T. \$1,000} \end{array} \right.$

公有 Public			私有 Private		
戶數 Number of House	面積 Area	現值 Value	戶數 Number of House	面積 Area	現值 Value
23,043	25,770,665	113,535,160	1,128,229	170,441,611	895,136,387
22,958	25,931,035	114,339,119	1,137,141	191,766,902	937,812,025
22,951	26,221,622	114,302,970	1,154,822	174,503,666	881,038,446
22,988	26,705,919	119,788,212	1,163,681	176,892,244	911,588,368
23,746	27,235,305	126,440,210	1,171,413	178,942,490	956,591,010
3,731	380,771	1,618,892	775,974	82,963,431	402,509,715
1,397	1,615,722	12,318,778	159,046	33,918,178	257,206,927
583	2,129,397	7,437,936	52,831	16,563,237	112,287,805
18,035	23,109,415	105,064,603	183,562	45,497,643	184,586,563
818	5,042,427	42,074,805	42,153	24,113,188	344,360,132
71	9,862	114,777	22,144	3,971,019	105,334,088
192	496,545	4,448,377	10,833	8,523,511	127,623,283
71	378,469	1,649,294	6,269	5,085,155	53,551,580
484	4,157,552	35,862,358	2,907	6,533,503	57,851,181
16,526	20,834,400	82,741,491	978,010	138,682,311	593,991,141
3,450	354,522	1,482,912	706,002	72,501,056	289,182,363
989	1,071,719	7,796,829	123,298	22,258,906	125,356,894
463	1,739,659	5,774,264	43,724	10,990,241	58,103,430
11,624	17,668,500	67,687,486	104,986	32,932,108	121,348,453
1,986	701,273	962,234	108,037	12,046,698	14,163,799
112	9,718	14,115	40,104	5,403,505	6,677,574
93	27,182	47,515	17,450	2,104,807	2,954,769
34	6,824	8,366	1,730	306,392	412,402
1,747	657,549	892,238	48,753	4,231,994	4,119,055
222	136,082	235,943	8,125	1,493,339	1,918,753
3	339	539	2,865	434,331	574,741
15	3,387	8,644	2,191	623,486	882,859
5	1,966	3,595	494	106,954	142,552
199	130,390	223,165	2,575	328,568	318,602

表 8 房 屋 稅 稅 源 (續)

單位 { 面積：平方公尺
金額：新臺幣千元

年度別、構造及使用別 Fiscal Year & Structure & Use				合 計 Total					
				戶 數 Number of House	面 積 Area	現 值 Value			
磚	石	造	Brick	28,835	2,464,029	2,215,169			
住	家	用	Residence	4,671	615,733	706,667			
營	業	用	Business	4,157	342,616	346,376			
非住家	非營業	用	Non-Residence · Non-Business	510	66,043	71,595			
全部免稅及部份免稅 Exempt House				19,497	1,439,638	1,090,532			
啫	咕	石	造 Lo-Ko Stone	433	24,955	15,050			
住	家	用	Residence	20	2,100	1,806			
營	業	用	Business	78	3,658	2,832			
非住家	非營業	用	Non-Residence · Non-Business	9	891	610			
全部免稅及部份免稅 Exempt House				326	18,306	9,802			
卵	石	混	凝	土	造	Concrete & Pebble	55	6,773	5,025
住	家	用	Residence	16	3,045	2,520			
營	業	用	Business	1	227	125			
非住家	非營業	用	Non-Residence · Non-Business	2	467	355			
全部免稅及部份免稅 Exempt House				36	3,034	2,026			
木		造	Wood	8,396	536,929	341,942			
住	家	用	Residence	243	37,611	35,535			
營	業	用	Business	1,133	75,420	57,001			
非住家	非營業	用	Non-Residence · Non-Business	101	9,392	7,586			
全部免稅及部份免稅 Exempt House				6,919	414,506	241,821			
土	磚	造	Earthen Brick	1,373	87,363	5,174			
住	家	用	Residence	4	1,364	971			
營	業	用	Business	7	682	96			
非住家	非營業	用	Non-Residence · Non-Business	—	—	—			
全部免稅及部份免稅 Exempt House				1,362	85,317	4,107			
竹		造	Bamboo	190	8,027	564			
住	家	用	Residence	—	—	—			
營	業	用	Business	6	1,755	107			
非住家	非營業	用	Non-Residence · Non-Business	2	180	114			
全部免稅及部份免稅 Exempt House				182	6,092	343			

Table 8. Sources of House Tax (Cont.)

 Unit: { Area : m²
 Amount : N.T.\$1,000

公有 Public			私有 Private		
戶數 Number of House	面積 Area	現值 Value	戶數 Number of House	面積 Area	現值 Value
2,098	345,743	318,310	26,737	2,118,286	1,896,859
66	4,112	5,260	4,605	611,621	701,407
55	11,529	13,360	4,102	331,087	333,016
7	2,178	2,259	503	63,864	69,336
1,970	327,925	297,432	17,527	1,111,713	793,100
20	1,231	699	413	23,724	14,351
—	—	—	20	2,100	1,806
—	—	—	78	3,658	2,832
—	—	—	9	891	610
20	1,231	699	306	17,075	9,103
1	136	58	54	6,637	4,967
1	136	58	15	2,909	2,462
—	—	—	1	227	125
—	—	—	2	467	355
—	—	—	36	3,034	2,026
2,054	173,142	106,640	6,342	363,788	235,302
28	2,083	1,231	215	35,528	34,304
53	5,360	4,054	1,080	70,060	52,947
3	301	159	98	9,091	7,427
1,970	165,397	101,196	4,949	249,109	140,625
15	616	20	1,358	86,746	5,154
—	—	—	4	1,364	971
—	—	—	7	682	96
—	—	—	—	—	—
15	616	20	1,347	84,701	4,087
6	255	10	184	7,773	554
—	—	—	—	—	—
—	—	—	6	1,755	107
—	—	—	2	180	114
6	255	10	176	5,838	333

表 9 使用牌照稅稅源^{①②}

單位：件數

年 度 (月) 別 Fiscal Year (Month)			合 計 Grand Total		小客車 ^③ Sedan	
			應 稅 Taxable	免 稅 Exempt	應 稅 Taxable	免 稅 Exempt
100	年 度	FY2011	785,192	14,007	675,588	13,311
101	年 度	FY2012	807,716	17,117	693,474	16,256
102	年 度	FY2013	830,876	17,321	711,151	16,698
103	年 度	FY2014	879,372	16,690	746,060	15,827
104	年 度	FY2015	917,529	16,843	777,147	16,216
105	年 度	FY2016	933,409	16,994	787,565	16,421
106	年 度	FY2017	944,399	16,610	791,710	16,206
107	年 度	FY2018	955,715	15,913	798,716	15,356
108	年 度	FY2019	969,971	14,598	806,757	14,350
109	年 度	FY2020	1,155,511	14,278	978,767	13,976
1	月	Jan.	14,556	1,115	11,993	1,105
2	月	Feb.	16,920	1,155	13,449	1,144
3	月	Mar.	44,650	1,585	35,466	1,563
4	月	Apr.	455,117	1,448	391,927	1,433
5	月	May	291,549	1,081	244,869	1,069
6	月	June	50,837	598	44,226	594
7	月	July	13,481	1,540	9,663	1,525
8	月	Aug.	18,718	1,026	16,356	1,013
9	月	Sep.	13,146	1,135	10,529	1,110
10	月	Oct.	127,031	1,030	115,303	996
11	月	Nov.	102,812	1,241	80,248	1,180
12	月	Dec.	6,694	1,324	4,738	1,244

資料來源：依據本處機會稅科資料編製。

附 註：①本表臨時牌照及試車牌照車輛不予計列。

②102年以前件數為本年度實徵件數，103年起件數為本年度實徵件數+以前年度實徵件數。

③小客車、大客車、貨車中均分為自用與營業用，自用全年開徵1次。營業用分兩期開徵。

Table 9. Sources of Vehicle License Tax

Unit : Case

大客車③ Bus		貨車③ Truck		機車 Motorcycle	
應 稅 Taxable	免 稅 Exempt	應 稅 Taxable	免 稅 Exempt	應 稅 Taxable	免 稅 Exempt
7,961	520	90,583	154	11,060	22
8,237	643	92,732	197	13,273	21
8,485	423	93,267	164	17,973	36
9,161	528	100,464	311	23,687	24
9,871	155	101,822	437	28,689	35
9,742	178	102,994	365	33,108	30
9,559	158	103,195	217	39,935	29
9,065	214	103,088	307	44,846	36
9,369	70	103,697	153	50,148	25
15,987	62	104,377	190	56,380	50
164	5	1,212	3	1,187	2
442	4	1,724	6	1,305	1
467	11	3,821	4	4,896	7
6,385	5	31,846	1	24,959	9
837	—	33,321	9	12,522	3
181	—	2,457	3	3,973	1
19	9	1,637	2	2,162	4
366	7	659	4	1,337	2
236	9	1,267	12	1,114	4
5,557	1	5,195	27	976	6
1,067	8	20,540	48	957	5
266	3	698	71	992	6

表 10 契 稅 稅 源^①

金額單位：新臺幣千元

年 度 別 Fiscal Year		合 計 Total		買 賣 契 Sale		典 權 契 Mortgage	
		件 數 Cases	契 價 Deed Value	件 數 Cases	契 價 Deed Value	件 數 Cases	契 價 Deed Value
100	年 度 FY2011	61,336	35,197,097	51,816	31,575,261	1	133
101	年 度 FY2012	51,933	31,062,867	41,217	27,193,643	—	—
102	年 度 FY2013	51,550	29,279,464	41,398	25,134,588	1	513
103	年 度 FY2014	43,604	29,226,966	32,877	25,239,643	—	—
104	年 度 FY2015	41,172	50,288,879	29,966	36,035,849	—	—
105	年 度 FY2016	31,325	27,820,341	23,458	23,474,523	—	—
106	年 度 FY2017	33,465	28,339,512	25,328	23,640,584	1	34
107	年 度 FY2018	37,454	28,180,318	29,101	23,785,949	2	712
108	年 度 FY2019	39,636	31,061,531	30,733	25,016,452	—	—
109	年 度 FY2020	44,125	34,498,278	35,120	29,774,285	1	695
	1月至3月 Cumulative Jan.-Mar.	10,489	6,872,109	7,240	5,658,075	2	976
	1月至6月 Cumulative Jan.-June	19,841	14,540,820	14,896	12,289,448	1	695
	1月至9月 Cumulative Jan.-Sep.	31,436	24,214,447	24,707	21,041,165	1	695
	1月至12月 Cumulative Jan.-Dec.	44,125	34,498,278	35,120	29,774,285	1	695

資料來源：依據本處財產稅科資料編製。

附 註：①本表件數含應稅與免稅。

Table 10. Sources of Deed Tax

Unit : N.T.\$1,000

交換契 Exchange		贈與契 Donation		分割契 Division		占有契 Staking	
件數 Cases	契價 Deed Value	件數 Cases	契價 Deed Value	件數 Cases	契價 Deed Value	件數 Cases	契價 Deed Value
1,117	1,120,083	8,350	2,490,558	52	11,062	—	—
1,178	1,079,514	9,474	2,771,281	64	18,429	—	—
864	1,283,123	9,215	2,783,729	72	77,512	—	—
779	1,050,449	9,818	2,815,271	130	121,602	—	—
1,271	10,627,430	9,856	3,313,263	79	312,337	—	—
846	2,121,748	6,937	2,189,943	84	34,126	—	—
814	2,373,479	7,285	2,317,342	36	8,059	1	13
1,025	2,308,488	7,256	1,991,725	70	93,444	—	—
1,402	4,158,329	7,474	1,876,000	27	10,750	—	—
1,302	2,729,007	7,660	1,989,263	42	5,028	—	—
295	629,138	2,932	581,153	20	2,768	—	—
518	1,122,363	4,397	1,124,862	29	3,453	—	—
818	1,693,346	5,868	1,474,213	42	5,028	—	—
1,302	2,729,007	7,660	1,989,263	42	5,028	—	—

表 11 印花稅稅源

單位：新臺幣千元

年 度 別 Fiscal Year	合 計① Total	出 售 印 花 稅 票 Taxes Stamps	總		
			金融業 Finance	保 險 業 Insurance	
100 年 度 FY2011	4,232,189	514,547	1,175,596	616,064	
101 年 度 FY2012	4,466,450	477,820	1,182,223	684,628	
102 年 度 FY2013	4,381,501	448,112	1,223,112	706,812	
103 年 度 FY2014	4,559,596	481,664	1,294,717	747,219	
104 年 度 FY2015	4,529,341	462,108	1,336,906	784,326	
年 度 別 Fiscal Year	合 計① Total	出 售 印 花 稅 票 Taxes Stamps	金融業 Finance	保 險 業 Insurance	
105 年 度 FY2016	4,494,029	457,681	1,350,707	811,200	
106 年 度 FY2017	4,458,982	391,169	1,388,677	848,806	
107 年 度 FY2018	4,964,329	429,306	1,530,400	991,558	
108 年 度 FY2019	5,077,541	358,850	1,633,444	913,147	
109 年 度 FY2020	5,289,562	395,632	1,557,165	913,385	
1月至3月	Cumulative Jan.-Mar.	1,594,746	84,078	552,986	314,614
1月至6月	Cumulative Jan.-June	2,641,303	165,619	820,000	464,012
1月至9月	Cumulative Jan.-Sep.	4,336,109	316,207	1,311,264	773,641
1月至12月	Cumulative Jan.-Dec.	5,289,562	395,632	1,557,165	913,385

資料來源：依據本處機會稅科資料編製。

附 註：①102年至105年為本年度實徵淨額，其餘年度為本年度實徵數。

Table 11. Sources of Stamp Tax

Unit : N.T.\$1,000

繳 Total Payment					違章補繳 Payment on Tax Evasion
傳播業 Broadcasting	公用事業 Utilities	承攬契據 Construction agreements	財產契據 Real Estate Deed	其他 Others	
1,978	23,682	500,736	315,310	1,084,271	5
1,926	23,304	629,040	283,867	1,183,611	31
1,815	26,789	537,595	324,602	1,112,238	427
1,837	16,084	609,806	309,045	1,098,995	230
1,781	19,936	429,019	421,329	1,073,594	342

醫療業 Medical Industry	傳播業 Broadcasting	營建業 Construction	公用事業 Utilities	承攬契據 Construction agreements	財產契據 Real Estate Deed	其他 Others
165,500	1,714	33,683	28,150	457,769	322,703	864,923
172,347	1,604	33,412	34,452	488,171	312,498	787,846
185,549	1,625	44,549	31,234	538,484	328,526	883,098
203,972	1,600	60,953	38,827	628,318	380,841	857,590
204,705	1,403	64,118	35,275	822,604	401,978	893,298
70,804	497	20,889	10,402	163,905	87,088	289,484
99,332	704	35,638	16,414	407,437	180,003	452,145
167,003	1,198	51,209	25,674	632,504	290,489	766,921
204,705	1,403	64,118	35,275	822,604	401,978	893,298

表 12 娛 樂 稅 稅 源

單位：家、件數

年 度 (月) 別 Fiscal Year (Month)			合 計 Total	電 影 Movies	歌 廳 Sing Halls	撞 球 場 Billiards Halls	保 齡 球 Bowling Alleys
100	年 度	FY2011	1,677	36	1	—	—
101	年 度	FY2012	1,624	37	1	—	—
102	年 度	FY2013	1,615	37	1	—	—
103	年 度	FY2014	1,549	37	2	—	—
104	年 度	FY2015	1,490	36	2	—	—
105	年 度	FY2016	1,545	37	2	—	—
106	年 度	FY2017	1,883	38	2	—	—
107	年 度	FY2018	2,264	36	2	—	—
108	年 度	FY2019	2,284	34	3	—	—
109	年 度	FY2020	2,141	32	3	—	—
	1 月	Jan.	2,247	34	3	—	—
	2 月	Feb.	2,199	34	3	—	—
	3 月	Mar.	2,101	34	3	—	—
	4 月	Apr.	2,021	33	3	—	—
	5 月	May	1,897	33	3	—	—
	6 月	June	1,842	33	3	—	—
	7 月	July	1,924	32	3	—	—
	8 月	Aug.	1,976	33	3	—	—
	9 月	Sep.	2,062	33	3	—	—
	10 月	Oct.	2,198	33	3	—	—
	11 月	Nov.	2,097	32	3	—	—
	12 月	Dec.	2,141	32	3	—	—

資料來源：依據本處機會稅科資料編製。

Table 12. Sources of Amusement Tax

Unit : Case

高爾夫球 練習場 Golf	舞廳(場) Dance Halls	電子遊戲機 Electric Toys	有節目餐飲業 Entertainment Restaurants	MTV等視聽業 MTV Audiovisual Services	臨時公演 Temp. Public Shows	其他 Others
14	26	68	36	1,158	78	260
16	21	65	37	1,102	89	256
19	22	53	41	1,065	127	250
17	22	54	42	1,009	120	246
14	22	54	45	951	122	244
12	21	56	48	916	172	281
12	21	62	46	885	289	528
9	22	52	45	898	277	923
9	21	57	45	882	255	978
8	17	53	50	769	284	925
9	21	52	48	876	250	954
9	21	52	49	868	213	950
9	21	54	47	862	118	953
9	20	54	40	828	90	944
9	18	51	41	781	30	931
9	15	51	44	724	36	927
9	17	52	48	765	76	922
9	18	52	46	768	129	918
9	17	52	51	772	209	916
9	17	52	50	759	373	902
9	17	52	51	769	241	923
8	17	53	50	769	284	925

表 13 違章漏稅案件處理及財務罰鍰執行情形

單位 { 件數：件
金額：新臺幣千元

年度及稅目別 Fiscal Year & Item of Tax	受理情形 Cases Accepted			本 期
	合 計 Total	上 期 未 結 件 數 Cases Pending of Last Term	本 期 受 理 件 數 Cases Accepted in This Term	依 法 免 ^① 議 件 數 Cases Not Indictable by Law
100 年 度 FY2011	7,936	260	7,676	542
101 年 度 FY2012	6,042	72	5,970	382
102 年 度 FY2013	5,635	44	5,591	289
103 年 度 FY2014	3,597	61	3,536	221
104 年 度 FY2015	6,958	28	6,930	193
105 年 度 FY2016	9,103	119	8,984	204
106 年 度 FY2017	17,677	118	17,559	204
107 年 度 FY2018	21,358	49	21,309	1,616
108 年 度 FY2019	11,916	212	11,704	—
109 年 度 FY2020	10,456	26	10,430	16
地 價 稅 Land Value Tax	1	—	1	—
土 地 增 值 稅 Land Value Increment Tax	—	—	—	—
房 屋 稅 House Tax	6	—	6	—
使 用 牌 照 稅 Vehicle License Tax	10,440	26	10,414	16
契 稅 Deed Tax	—	—	—	—
印 花 稅 Stamp Tax	—	—	—	—
娛 樂 稅 Amusement Tax	9	—	9	—

資料來源：依據本處稅務管理科資料編製。

附 註：①108年度公務統計方案修訂，本表原項目「依法免議件數」拆分為「依法免議件數」、「依法併案件數」、「依法註銷件數」，107年度以前依法免議件數含依法併案及依法註銷件數。

Table 13. The Execution of Cases of Tax Omission and Punitive Fines

Unit: { Case
N.T.\$1,000

審理情形 Interrogated in This Term					
依法併 案件數 Cases Consolidated	依法註 銷件數 Cases Cancelled	依法免 罰件數 Cases Fine Free	處罰 Fined		未結 件數 Cases Pending
			件數 Cases	金額 Amount	
...	...	1,034	6,288	101,053	72
...	...	726	4,890	81,560	44
...	...	387	4,898	68,455	61
...	...	268	3,080	49,005	28
...	...	559	6,087	40,910	119
...	...	1,761	7,020	43,564	118
...	...	4,732	12,692	64,583	49
...	...	4,296	15,252	81,174	194
—	194	1,251	10,445	99,323	26
—	141	1,366	8,898	50,159	35
—	—	—	1	116	—
—	—	—	—	—	—
—	1	—	4	445	1
—	140	1,363	8,887	49,554	34
—	—	—	—	—	—
—	—	—	—	—	—
—	—	3	6	45	—

附註：②108年度公務統計方案修訂，本表原項目「移送駁回或撤回」拆分為「撤案」、「退案」、「結案」，並依據稅務管理科提供之表報代號WXM510P資料回溯100年度至107年度。

表 13 違章漏稅案件處理及財務罰鍰執行情形 (續1)

單位 { 件數：件
金額：新臺幣千元

年度及稅目別 Fiscal Year & Item of Tax	本期繳納及移送情形 Fine Paid and Transferred to Administrative Enforcement Agency in This Term					
	合計 Total		自行繳納 Paid Voluntarily		移送執行 Transferred to Execute	
	件數 Cases	金額 Amount	件數 Cases	金額 Amount	件數 Cases	金額 Amount
100 年 度 FY2011	13,282	213,703	4,897	31,559	8,385	182,144
101 年 度 FY2012	11,727	178,053	4,092	23,740	7,635	154,313
102 年 度 FY2013	11,152	162,532	3,543	27,326	7,609	135,206
103 年 度 FY2014	7,755	131,268	1,671	11,301	6,084	119,967
104 年 度 FY2015	5,805	85,539	796	3,118	5,009	82,421
105 年 度 FY2016	7,440	93,590	1,007	1,670	6,433	91,920
106 年 度 FY2017	6,740	61,607	1,346	1,248	5,394	60,359
107 年 度 FY2018	16,375	103,070	2,692	1,247	13,683	101,823
108 年 度 FY2019	15,450	108,709	4,042	17,140	11,408	91,568
109 年 度 FY2020	15,165	128,396	3,464	15,498	11,701	112,898
地 價 稅 Land Value Tax	—	—	—	—	—	—
土 地 增 值 稅 Land Value Increment Tax	1	10,822	—	—	1	10,822
房 屋 稅 House Tax	3	408	3	408	—	—
使 用 牌 照 稅 Vehicle License Tax	15,151	116,794	3,455	15,045	11,696	101,749
契 稅 Deed Tax	—	—	—	—	—	—
印 花 稅 Stamp Tax	1	1	—	—	1	1
娛 樂 稅 Amusement Tax	9	371	6	45	3	326

Table 13. The Execution of Cases of Tax Omission and Punitive Fines(Cont.1)

Unit: { Case
N.T.\$1,000

更正註銷案件 Revised or Cancelled		本期執行情形 Executed in This Term			
		合計 Total		移送繳納 Fined Paid	
件數 Cases	金額 Amount	件數 Cases	金額 Amount	件數 Cases	金額 Amount
-1,890	38,177	9,270	219,195	2,118	41,503
-3,553	1,865	6,560	150,690	1,816	32,995
6	33,485	6,996	136,684	1,938	29,024
1,783	35,519	6,881	127,183	1,877	28,647
2,093	57,071	5,540	118,027	1,376	21,416
15	419	5,360	80,991	1,560	16,011
11	158	4,971	72,232	1,677	12,953
5	17	8,260	76,826	3,150	15,947
287	2,674	11,405	95,737	4,281	22,114
314	3,098	12,013	119,268	4,107	22,625
—	—	—	—	—	—
—	—	—	777	—	777
—	—	—	—	—	—
314	3,098	12,008	100,522	4,105	21,827
—	—	—	—	—	—
—	—	3	17,805	2	21
—	—	2	164	—	—

Table 13. The Execution of Cases of Tax Omission and Punitive Fines(Cont.2 End)

Unit: { Case
N.T.\$1,000

本期執行情形 Executed in This Term		更正調整案件		截至本期移送 執行未結案件	
結案 ② Closed		Adjustment		Unexecuted, Up to Date	
件數 Cases	金額 Amount	件數 Cases	金額 Amount	件數 Cases	金額 Amount
—	—	5,866	180,815
—	—	6,941	184,438
—	—	7,554	182,960
30	461	6,304	165,557
3	0	5,673	126,496
2	1	6,756	136,855
3	3	7,140	124,357
5	1	12,375	147,892
11	2	-63	-558	12,362	143,088
4	1	-31	-217	12,019	136,501
—	—	—	—	—	—
—	—	—	—	1	10,046
—	—	—	—	—	—
4	1	-31	-217	12,014	125,248
—	—	—	—	—	—
—	—	—	—	2	1,030
—	—	—	—	2	177

表 14 各項稅捐滯納案件移送執行情形

金額單位：新臺幣元

年度及稅目別 Fiscal Year & Item of Tax	移送執行數 ^① Executed cases		執行徵起數 (1) Executive Levied Tax		掣發債權憑證數 (2) Giving Executive Evidence	
	件數 Cases	金額 Amount	件數 Cases	金額 Amount	件數 Cases	金額 Amount
100 年度 FY2011	59,383	727,698,688	32,371	714,712,214	53,687	823,659,132
101 年度 FY2012	55,501	546,330,038	26,548	438,195,809	25,761	262,966,626
102 年度 FY2013	46,641	420,820,836	26,114	331,664,615	23,141	176,463,048
103 年度 FY2014	44,654	411,498,960	25,496	288,609,636	20,152	162,299,899
104 年度 FY2015	43,075	428,150,709	26,151	300,982,249	17,003	180,861,988
105 年度 FY2016	48,613	683,536,545	29,212	333,979,945	15,495	298,700,331
106 年度 FY2017	46,480	573,372,660	29,353	377,759,399	12,038	100,871,148
107 年度 FY2018	55,559	553,553,848	31,219	373,480,986	15,863	118,765,416
108 年度 FY2019	54,086	546,744,827	36,038	501,920,898	19,387	136,430,206
109 年度 FY2020	57,235	514,622,155	37,893	362,907,585	21,346	181,109,186
地價稅 Land Value Tax	12,226	145,015,485	9,824	113,100,207	3,168	54,565,724
土地增值稅 Land Value Increment Tax	15	3,215,253	8	1,984,585	8	1,150,772
房屋稅 House Tax	8,576	49,189,092	7,943	51,570,976	1,086	4,630,876
使用牌照稅 Vehicle License Tax	34,330	248,408,981	19,270	150,272,491	15,892	96,886,218
契稅 Deed Tax	7	83,577	8	57,627	1	22,830
印花稅 Stamp Tax	2	19,228	1	2,627	—	—
娛樂稅 Amusement Tax	2,079	3,797,874	839	1,732,732	1,191	3,168,370
罰鍰 ^② Fine	—	64,892,665	—	44,186,340	—	20,684,396

資料來源：依據本處稅務管理科資料編製。

附註：①包括以前年度移送未執行結轉數。

②罰鍰係指本稅以外之短估金、滯(怠)報金、滯納金及加計利息等之合計數，為附加稅，故不計件數。

Table 14. The Status of Delayed Case Transferred to Execution

Unit : N.T.\$

撤退結案數 ^③ (3) Numbers of the withdrawn/rejected/closed case		稅捐處清理數 ^③ (4)=(1)+(2)+(3) Numbers of the clean-up cases by the Revenue Service Office		移送尚未執行數 Unexecuted Cases	
件數 Cases	金額 Amount	件數 Cases	金額 Amount	件數 Cases	金額 Amount
933	15,260,562	86,991	1,553,631,908	41,370	1,603,167,185
1,017	14,761,965	53,326	715,924,400	42,845	1,395,183,086
520	6,656,743	49,775	514,784,406	4,307	151,801,244
318	3,398,005	45,966	454,307,540	36,989	1,234,841,497
221	6,775,138	43,375	488,619,375	35,932	1,162,575,765
249	5,579,121	44,956	638,259,397	38,910	1,171,977,797
236	4,888,263	41,627	483,518,810	42,884	1,240,273,298
165	1,774,790	47,247	494,021,192	50,929	1,290,357,391
166	2,875,626	55,591	641,226,730	48,882	1,190,038,398
200	2,239,513	59,439	546,256,284	46,410	1,159,684,845
43	926,135	13,035	168,592,066	8,814	346,745,715
—	—	16	3,135,357	33	326,172,535
22	294,227	9,051	56,496,079	5,719	107,886,391
119	703,312	35,281	247,862,021	29,761	210,524,337
1	16,188	10	96,645	2	112,218
—	—	1	2,627	13	149,266
15	14,535	2,045	4,915,637	2,068	4,279,134
—	285,116	—	65,155,852	—	163,815,249

附註：③配合102年公務統計方案修訂，將96年3月5日前移送強制執行案件，其執行期間業已屆滿5年不再執行之案件定義為「結案」，本表原項目名稱「撤退案數」自102起納入前述「結案」數並修為「撤退結案數」；亦一併將「稅捐處結案數」修為「稅捐處清理數」。

表 15 查(核)定開徵數及未徵數情形^①

單位 { 件數：件
金額：新臺幣千元

一. 本年度

年度及稅目別 Fiscal Year & Item of Tax	查(核)定開徵數 Opening Collection for Assessed(Verified) (1)		實徵數 ^② Tax Collected (2)		減免註銷數 Cancelled (3)		逾徵收 期間數 Overdue (4)	
	件數 Cases	金額 Amount	件數 Cases	金額 Amount	件數 Cases	金額 Amount	件數 Cases	金額 Amount
	105 年度 FY2016	3,169,683	79,294,537	3,077,997	74,121,987	26,016	3,536,979	—
106 年度 FY2017	3,203,560	78,253,380	3,103,387	73,520,588	27,261	3,204,568	—	—
107 年度 FY2018	3,255,142	74,490,820	3,144,216	70,254,266	29,128	2,956,394	—	—
108 年度 FY2019	3,290,959	77,650,226	3,185,975	73,496,324	30,090	3,124,809	—	—
109 年度 FY2020	3,560,699	80,518,005	3,447,140	74,901,291	33,908	3,588,516	—	—
地價稅 Land Value Tax	928,457	29,110,844	891,051	27,729,984	5,276	729,453	—	—
土地增值稅 Land Value Increment Tax	64,615	20,758,865	59,724	17,986,275	3,765	2,251,114	—	—
房屋稅 House Tax	1,102,192	15,811,523	1,086,642	15,054,554	5,489	117,280	—	—
使用牌照稅 Vehicle License Tax	1,255,136	7,787,498	1,221,067	7,344,262	9,444	330,815	—	—
契稅 Deed Tax	46,476	1,991,577	43,706	1,872,991	2,016	88,716	—	—
印花稅 Stamp Tax	128,206	4,853,491	116,167	4,750,081	7,205	67,456	—	—
娛樂稅 Amusement Tax	26,548	154,494	24,850	146,750	491	2,146	—	—
罰鍰 Fine	9,069	49,712	3,933	16,393	222	1,534	—	—

資料來源：依據本處稅務管理科資料編製。

附註：①本表以開徵始日為統計基礎。

②實徵數之件數及金額未包含實徵當查定部分。

③係原開徵始日在上年度12月31日以前之查(核)定開徵稅款，未逾徵收期間而仍未徵起者。

Table 15. The Management of Opening Collection for Assessed (Verified) and of Tax Not Collected

逾核課期間數 Excess Assessment (5)		1. Current Year						Unit: { Case N.T.\$1,000	
		未徵數餘額 Balance of Tax Not Collected							
		合計 Total (6)=(1)-(2)-(3)-(4)-(5)		繳款書未送達 未徵數 Have Not Been Served the Payment Notice		未逾限繳日 未徵數 Have Not Exceeded the Deadline of Payment			
件數 Cases	金額 Amount	件數 Cases	金額 Amount	件數 Cases	金額 Amount	件數 Cases	金額 Amount		
4	30	65,666	1,635,541	26,180	360,430	17,003	842,333		
8	47	72,904	1,528,177	28,953	394,475	19,543	660,822		
6	5	81,792	1,280,155	27,639	330,952	18,799	533,119		
3	14	74,891	1,029,079	27,022	271,433	20,397	478,767		
11	36	79,640	2,028,163	31,325	255,973	24,086	1,300,425		
7	16	32,123	651,392	24,341	157,567	6,210	323,380		
—	—	1,126	521,476	267	86,102	854	433,791		
4	20	10,057	639,669	586	2,247	4,878	466,906		
—	—	24,625	112,421	5,615	3,466	5,776	10,038		
—	—	754	29,870	72	3,594	682	26,276		
—	—	4,834	35,954	172	2,229	4,657	33,691		
—	—	1,207	5,598	242	583	281	1,144		
—	—	4,914	31,785	30	184	748	5,197		

表 15 查(核)定開徵數及未徵數情形 (續1) ①

單位 { 件數：件
金額：新臺幣千元

一.本年度

年度及稅目別 Fiscal Year & Item of Tax	未徵數餘額							
	行政救濟 未徵數 Administrative Remedies		分期繳納 未徵數 Pay by Stages		特殊原因 未徵數 Special Reason		欠 小計 Subtotal	
	件數 Cases	金額 Amount	件數 Cases	金額 Amount	件數 Cases	金額 Amount	件數 Cases	金額 Amount
105 年度 FY2016	189	116,744	46	28,311	178	155	22,070	287,570
106 年度 FY2017	159	240,328	4	648	211	250	24,034	231,654
107 年度 FY2018	67	101,141	—	—	202	487	35,085	314,456
108 年度 FY2019	55	49,448	2	24	295	480	27,120	228,927
109 年度 FY2020	53	5,131	140	258,356	192	142	23,844	208,136
地 價 稅 Land Value Tax	18	4,722	21	111,940	34	10	1,499	53,773
土 地 增 值 稅 Land Value Increment Tax	1	269	1	216	—	—	3	1,098
房 屋 稅 House Tax	16	49	77	143,112	108	23	4,392	27,331
使 用 牌 照 稅 Vehicle License Tax	15	46	20	123	37	98	13,162	98,651
契 稅 Deed Tax	—	—	—	—	—	—	—	—
印 花 稅 Stamp Tax	—	—	—	—	—	—	5	33
娛 樂 稅 Amusement Tax	—	—	21	2,965	12	1	651	903
罰 鍰 Fine	3	45	—	—	1	10	4,132	26,348

Table 15. The Management of Opening Collection for Assessed (Verified) and of Tax Not Collected (Cont.1)

Unit: $\left\{ \begin{array}{l} \text{Case} \\ \text{N.T. \$1,000} \end{array} \right.$

1. Current Year							
Balance of Tax Not Collected							
稅		數		Pending Tax Arrears			
送達未逾滯納期 Service of Notice Has Not Exceeded Delinquency Period		移送執行未結 Transferred to Law Court Not Yet Closed		執行憑證數 Executive Evidence		其 他 Others	
件 數 Cases	金 額 Amount	件 數 Cases	金 額 Amount	件 數 Cases	金 額 Amount	件 數 Cases	金 額 Amount
3,964	36,760	14,143	111,609	910	7,207	3,053	131,993
5,018	43,173	15,026	110,325	783	4,151	3,207	74,005
3,922	31,394	24,056	158,322	2,054	8,617	5,053	116,123
2,659	20,803	19,374	133,998	1,202	7,120	3,885	67,005
2,363	22,728	17,543	124,229	1,234	7,265	2,704	53,914
335	10,072	228	647	1	1	935	43,053
1	14	2	1,084	—	—	—	—
376	2,300	3,301	21,141	34	187	681	3,702
1,098	7,383	10,695	82,063	654	3,900	715	5,304
—	—	—	—	—	—	—	—
—	—	2	19	—	—	3	14
61	87	421	570	83	108	86	138
492	2,872	2,894	18,704	462	3,068	284	1,703

表 15 查(核)定開徵數及未徵數情形 (續2) ^①
 單位 { 件數：件
 金額：新臺幣千元

二. 以前年度

年度及稅目別 Fiscal Year & Item of Tax	查(核)定開徵數 ^③		實徵數 ^②		減免註銷數		逾徵收 期間數	
	Opening Collection for Assessed(Verified)		Tax Collected		Cancelled		Overdue	
	(1)		(2)		(3)		(4)	
	件數 Cases	金額 Amount	件數 Cases	金額 Amount	件數 Cases	金額 Amount	件數 Cases	金額 Amount
105 年度 FY2016	134,592	2,793,072	67,836	1,132,222	-6	62,161	795	1,480
106 年度 FY2017	142,332	3,222,246	70,997	1,385,485	-2,281	180,311	554	31,584
107 年度 FY2018	156,472	3,135,881	76,590	1,554,016	-3,177	-44,324	234	875
108 年度 FY2019	176,459	2,895,449	83,312	1,246,741	-3,816	85,588	166	162
109 年度 FY2020	182,320	2,570,399	88,715	1,011,448	-7,743	-82,157	153	275
地價稅 Land Value Tax	54,844	856,486	36,904	358,298	259	-17,085	87	161
土地增值稅 Land Value Increment Tax	1,442	701,153	741	315,109	613	32,931	—	—
房屋稅 House Tax	15,139	157,753	10,274	59,941	203	2,304	21	3
使用牌照稅 Vehicle License Tax	72,718	420,445	22,978	99,296	-1,501	-143	38	92
契稅 Deed Tax	581	27,251	472	23,940	98	2,849	—	—
印花稅 Stamp Tax	3,817	27,168	11,261	130,852	-7,498	-104,212	2	0
娛樂稅 Amusement Tax	5,352	16,116	1,022	2,444	-6	-339	3	1
罰鍰 Fine	28,427	364,026	5,063	21,567	89	1,538	2	18

Table 15. The Management of Opening Collection for Assessed (Verified) and of Tax Not Collected (Cont.2)

逾核課期間數 Excess Assessment (5)		2. Previous Year						Unit: { Case N.T.\$1,000
		未徵數餘額 Balance of Tax Not Collected						
		合計 Total (6)=(1)-(2)-(3)-(4)-(5)		繳款書未送達 未徵數 Have Not Been Served the Payment Notice		未逾限繳日 未徵數 Have Not Exceeded the Deadline of Payment		
件數 Cases	金額 Amount	件數 Cases	金額 Amount	件數 Cases	金額 Amount	件數 Cases	金額 Amount	
267	3,703	65,700	1,593,507	660	21,573	106	2,880	
238	3,198	72,824	1,621,669	698	16,285	316	17,514	
243	11,451	82,582	1,613,864	576	18,555	192	22,633	
235	3,128	96,562	1,559,831	610	20,242	73	11,769	
238	2,919	100,957	1,637,915	611	15,990	90	22,485	
195	2,742	17,399	512,371	511	10,407	59	1,126	
—	—	88	353,113	45	5,166	6	20,772	
3	2	4,638	95,503	11	9	12	173	
39	166	51,164	321,034	3	7	12	104	
—	—	11	461	1	3	—	—	
—	—	52	528	40	398	—	—	
—	—	4,333	14,011	—	—	1	310	
1	8	23,272	340,894	—	—	—	—	

表 15 查(核)定開徵數及未徵數情形 (續3完) ①

單位 { 件數：件
金額：新臺幣千元

二.以前年度

年度及稅目別 Fiscal Year & Item of Tax	未徵數餘額							
	行政救濟 未徵數 Administrative Remedies		分期繳納 未徵數 Pay by Stages		特殊原因 未徵數 Special Reason		欠 小計 Subtotal	
	件數 Cases	金額 Amount	件數 Cases	金額 Amount	件數 Cases	金額 Amount	件數 Cases	金額 Amount
105 年度 FY2016	112	158,663	—	—	2,054	4,056	62,768	1,406,336
106 年度 FY2017	56	157,365	—	—	1,707	3,933	70,047	1,426,572
107 年度 FY2018	100	93,398	—	—	1,826	4,094	79,888	1,475,184
108 年度 FY2019	13	27,066	—	—	1,842	4,458	94,024	1,496,297
109 年度 FY2020	12	76,029	—	—	1,726	4,244	98,518	1,519,167
地價稅 Land Value Tax	8	30,896	—	—	1,148	2,637	15,673	467,305
土地增值稅 Land Value Increment Tax	2	555	—	—	—	—	35	326,620
房屋稅 House Tax	1	0	—	—	218	39	4,396	95,282
使用牌照稅 Vehicle License Tax	—	—	—	—	301	983	50,848	319,939
契稅 Deed Tax	—	—	—	—	—	—	10	458
印花稅 Stamp Tax	—	—	—	—	1	0	11	130
娛樂稅 Amusement Tax	—	—	—	—	9	1	4,323	13,700
罰鍰 Fine	1	44,579	—	—	49	583	23,222	295,733

Table 15. The Management of Opening Collection for Assessed (Verified) and of Tax Not Collected (Cont.3 End)

Unit: $\begin{cases} \text{Case} \\ \text{N.T. \$1,000} \end{cases}$

2. Previous Year							
Balance of Tax Not Collected							
稅		數		Pending Tax Arrears		其他	
送達未逾滯納期 Service of Notice Has Not Exceeded Delinquency Period		移送執行未結 Transferred to Law Court Not Yet Closed		執行憑證數 Executive Evidence		其他 Others	
件數 Cases	金額 Amount	件數 Cases	金額 Amount	件數 Cases	金額 Amount	件數 Cases	金額 Amount
63	365	14,706	849,014	47,807	555,974	192	982
71	490	18,948	870,600	50,818	553,061	210	2,421
68	730	21,464	878,767	58,175	594,183	181	1,505
53	874	22,645	821,485	71,115	672,447	211	1,491
39	396	17,636	761,729	80,661	755,980	182	1,061
32	364	5,821	312,339	9,685	153,685	135	917
—	—	23	323,064	12	3,556	—	—
2	10	1,484	43,887	2,890	51,343	20	42
4	18	6,692	50,116	44,136	269,713	16	92
—	—	—	—	10	458	—	—
—	—	11	130	—	—	—	—
—	—	442	1,564	3,881	12,135	—	—
1	5	3,163	30,628	20,047	265,090	11	10

表 16 各項稅捐現行稅率表

稅別	課 徵 標 的 及 稅 率			
地 價 稅	地價稅累進起點地價，以本市土地 7 公畝之平均地價為準。但不包括工業用地、礦業用地、農業用地及免稅土地在內。			
	土地類別	級別	累 進 地 價 級 距	稅 率
	私 有 一 般 土 地	1	未超過累進起點地價部分	10 ‰
		2	超過累進起點地價未達 5 倍者，其超過部分	15 ‰
		3	超過累進起點地價 5 倍至 10 倍者，其超過部分	25 ‰
		4	超過累進起點地價 10 倍至 15 倍者，其超過部分	35 ‰
		5	超過累進起點地價 15 倍至 20 倍者，其超過部分	45 ‰
		6	超過累進起點地價 20 倍以上者，其超過部分	55 ‰
	公 有 土 地			10 ‰
	工業用地、加油站、停車場等事業直接使用之土地等			10 ‰
公 共 設 施 保 留 地			6 ‰	
自用住宅、國民住宅及勞工宿舍用地			2 ‰	

資料來源：依據本處財產稅科及機會稅科資料編製。

表 16 各項稅捐現行稅率表（續 1）

稅別	稅級別	計 算 公 式
土 地 增 值 稅	第一級	應徵稅額＝土地漲價總數額〔超過原規定地價或前次移轉時申報現值（按臺灣地區消費者物價總指數調整後）未達百分之一百者〕×稅率（20%）。
	第二級	<p>應徵稅額＝土地漲價總數額【超過原規定地價或前次移轉時申報現值（按臺灣地區消費者物價總指數調整後）在百分之一百以上未達百分之二百者】×【稅率（30%）－〔（30%－20%）×減徵率〕】－累進差額（按臺灣地區消費者物價總指數調整後之原規定地價或前次移轉現值×A）。</p> <p>註：持有土地年限未超過 20 年者，無減徵，A 為 0.10。 持有土地年限超過 20 年以上者，減徵率為 20%，A 為 0.08。 持有土地年限超過 30 年以上者，減徵率為 30%，A 為 0.07。 持有土地年限超過 40 年以上者，減徵率為 40%，A 為 0.06。</p>
	第三級	<p>應徵稅額＝土地漲價總數額【超過原規定地價或前次移轉時申報現值（按臺灣地區消費者物價總指數調整後）在百分之二百以上者】×【稅率（40%）－〔（40%－20%）×減徵率〕】－累進差額（按臺灣地區消費者物價總指數調整後之原規定地價或前次移轉現值×B）。</p> <p>註：持有土地年限未超過 20 年者，無減徵，B 為 0.30。 持有土地年限超過 20 年以上者，減徵率為 20%，B 為 0.24。 持有土地年限超過 30 年以上者，減徵率為 30%，B 為 0.21。 持有土地年限超過 40 年以上者，減徵率為 40%，B 為 0.18。</p>
自用住宅用地稅率一律 10%		

表 16 各項稅捐現行稅率表 (續 2)

稅別	課 徵 標 的	稅 率
房 屋 稅	一、住家用房屋：	
	(一)供自住或公益出租人出租使用，按其房屋現值課徵。	1.2 %
	(二)持有本市非自住之其他住家用房屋在 2 戶以下者，按其房屋現值課徵。	2.4 %
	(三)持有本市非自住之其他住家用房屋在 3 戶以上者，按其房屋現值課徵。	3.6 %
	(四)下列房屋除法規另有規定外，採單一稅率，不納入前 2 項戶數計算：	
	1.公有房屋供住家使用，按其房屋現值課徵。	1.5 %
	2.出租供符合本市社會住宅承租資格者使用，且持有主管機關核發之出租人核定函者，按其房屋現值課徵。	1.5 %
	3.經勞工主管機關核發證明文件之勞工宿舍者，按其房屋現值課徵。	1.5 %
	4.公立學校之學生宿舍，由民間機構與主辦機關簽訂投資契約，投資興建並租與該校學生作宿舍使用，且約定於營運期間屆滿後，移轉該宿舍之所有權予政府者，按其房屋現值課徵。	1.5 %
	5.共同共有者，除共有人符合自住者，其潛在應有部分外，按其房屋現值課徵。	2.4 %
稅	二、非住家用房屋：	
	(一)供營業、私人醫院、診所或自由職業事務所使用，按其房屋現值課徵。	3 %
	(二)供人民團體及其他性質可認定為非供營業用，按其房屋現值課徵。	2 %

表 16 各項稅捐現行稅率表 (續 4)

稅別	稅額 (元) 總排量 (立方公分)	車輛 種類	小客車		大客車	貨車	機車
			自用	營業	全年	全年	全年
			全年	全年			
使 用 牌 照 稅	150 以下		—	—	—	—	0
	151~ 250		—	—	—	—	800
	251~ 500		1,620	900	—	900	1,620
	501~ 600		2,160	1,260	1,080	1,080	2,160
	601~ 1,200		4,320	2,160	1,800	1,800	4,320
	1,201~ 1,800		7,120	3,060	2,700	2,700	7,120
	1,801~ 2,400		11,230	6,480	3,600	3,600	(1801c.c.以上)11,230
	2,401~ 3,000		15,210	9,900	4,500	4,500	
	3,001~ 3,600	}	28,220	16,380	5,400	5,400	
	3,601~ 4,200				6,300	6,300	
	4,201~ 4,800	}	46,170	24,300	7,200	7,200	
	4,801~ 5,400				8,100	8,100	
	5,401~ 6,000	}	69,690	33,660	9,000	9,000	
	6,001~ 6,600				9,900	9,900	
	6,601~ 7,200	}	117,000	44,460	10,800	10,800	
	7,201~ 7,800				11,700	11,700	
7,801~ 8,400	}	151,200	56,700	12,600	12,600		
8,401~ 9,000				13,500	13,500		
9,001~ 9,600				14,400	14,400		
9,601~ 10,200				15,300	15,300		
10,201 以上				16,200	16,200		

臨時牌照	
車別	每日稅額
小客車	41
大客車	23
貨車	22
曳引車	28
機車	5

試車牌照	
車別	每日稅額
小客車	414
機車	30

說明：1. 曳引車之稅額按貨車稅額加徵 30%。

2. 小客貨兩用車之稅額按自用小客車之稅額課徵。

3. 自用車全年 1 期，營業車全年分上、下 2 期課徵。

表 16 各項稅捐現行稅率表 (續 5)

稅別	車輛種類	稅額 (元)		用途	
		馬達最大馬力		自用	營業
		英制馬力(HP)	公制馬力(PS)		
使 用 牌	完全以電能為動力之電動小客車 (每車乘人座位 9 人以下者)	38 以下	38.6 以下	1,620	900
		38.1~ 56	38.7~ 56.8	2,160	1,260
		56.1~ 83	56.9~ 84.2	4,320	2,160
		83.1~182	84.3~184.7	7,120	3,060
		182.1~262	184.8~265.9	11,230	6,480
		262.1~322	266.0~326.8	15,210	9,900
		322.1~414	326.9~420.2	28,220	16,380
		414.1~469	420.3~476.0	46,170	24,300
		469.1~509	476.1~516.6	69,690	33,660
		509.1 以上	516.7 以上	117,000	44,460
照	完全以電能為動力之 電動大客車及貨車	138 以下	140.1 以下		4,500
		138.1~200	140.2~203.0		6,300
		200.1~247	203.1~250.7		8,100
		247.1~286	250.8~290.3		9,900
		286.1~336	290.4~341.0		11,700
		336.1~361	341.1~366.4		13,500
		361.1 以上	366.5 以上		15,300
稅	完全以電能為動力 之電動機車	20.19 以下	21.54 以下		0
		20.20~40.03	21.55~42.71		800
		40.04~50.07	42.72~53.43		1,620
		50.08~58.79	53.44~62.73		2,160
		58.80~114.11	62.74~121.76		4,320
		114.12 以上	121.77 以上		7,120

說明：4. 臺北市政府於 107 年 1 月 10 日公告，本市完全以電能為動力之電動汽車，自 101 年 1 月 6 日起至 110 年 12 月 31 日止免徵使用牌照稅；完全以電能為動力之電動機車，自 107 年 1 月 1 日起至 110 年 12 月 31 日止免徵使用牌照稅。

表 16 各項稅捐現行稅率表 (續 6)

稅別	課 徵 標 的	稅 率
娛 樂 稅	一、舞廳、舞場	25 %
	二、電影	
	1. 外國語言片	2.5 %
	2. 本國語言片	1 %
	三、高爾夫球練習場	2.5 %
	四、職業性歌唱、舞蹈、馬戲、魔術、技藝表演及夜總會之各種表演。	
	1. 票價或收費額在新臺幣 1,500 元以下者	1 %
	2. 票價或收費額超過新臺幣 1,500 元，未逾 3,000 元者	2.5 %
	3. 票價或收費額超過新臺幣 3,000 元者	5 %
	五、各種競技比賽及其他提供娛樂設施供人娛樂者。	2.5 %
六、說書、戲劇、音樂演奏及非職業性歌唱、舞蹈等表演。	1 %	
稅	備註：1. 109 年 7 月 6 日公布修正臺北市娛樂稅徵收自治條例，並自公布之日起算至第 3 日起(即 109 年 7 月 8 日)發生效力。 2. 因應嚴重特殊傳染性肺炎疫情影響，自 109 年 12 月 1 日起至 110 年 6 月 30 日止，娛樂稅徵收率全面減半課徵。	
契 稅	一、買賣契按契價	6 %
	二、典權契按契價	4 %
	三、交換契按契價	2 %
	四、贈與契按契價	6 %
	五、分割契按契價	2 %
	六、占有契按契價	6 %

表 16 各項稅捐現行稅率表（續 7 完）

稅別	應 稅 憑 證	稅 率 或 稅 額
印花稅	<p>一、銀錢收據：</p> <p>指收到銀錢所立之單據、簿、摺。</p> <p>二、承攬契據：</p> <p>指一方為他方完成一定工作之契據。</p> <p>三、典賣、讓受及分割不動產契據：</p> <p>指設定典權及買賣、交換、贈與、分割不動產所立向主管機關申請物權登記之契據。</p> <p>四、買賣動產契據：</p> <p>指買賣動產所立之契據。</p>	<p>1. 每件按金額 4‰ 計貼。</p> <p>2. 收受或領回押標金收據 每件按金額 1‰ 計貼。</p> <p>每件按金額 1‰ 計貼。</p> <p>每件稅額新臺幣 12 元。</p>

說明：5. 銀錢收據，如係收到票據(支票、匯票、本票)於收據上載明票據名稱及號碼者，免納印花稅。

表 17 各項稅捐劃解分配率

109 年度

單位：百分比

稅目	繳庫別	
	國	庫
地價稅	—	100
土地增值稅	—	100
房屋稅	—	100
使用牌照稅	—	100
契稅	—	100
印花稅	—	100
娛樂稅	—	100

資料來源：依據本處稅務管理科資料編製。

表 18 本處各項稅捐稽徵工作流程圖

(一)地 價 稅

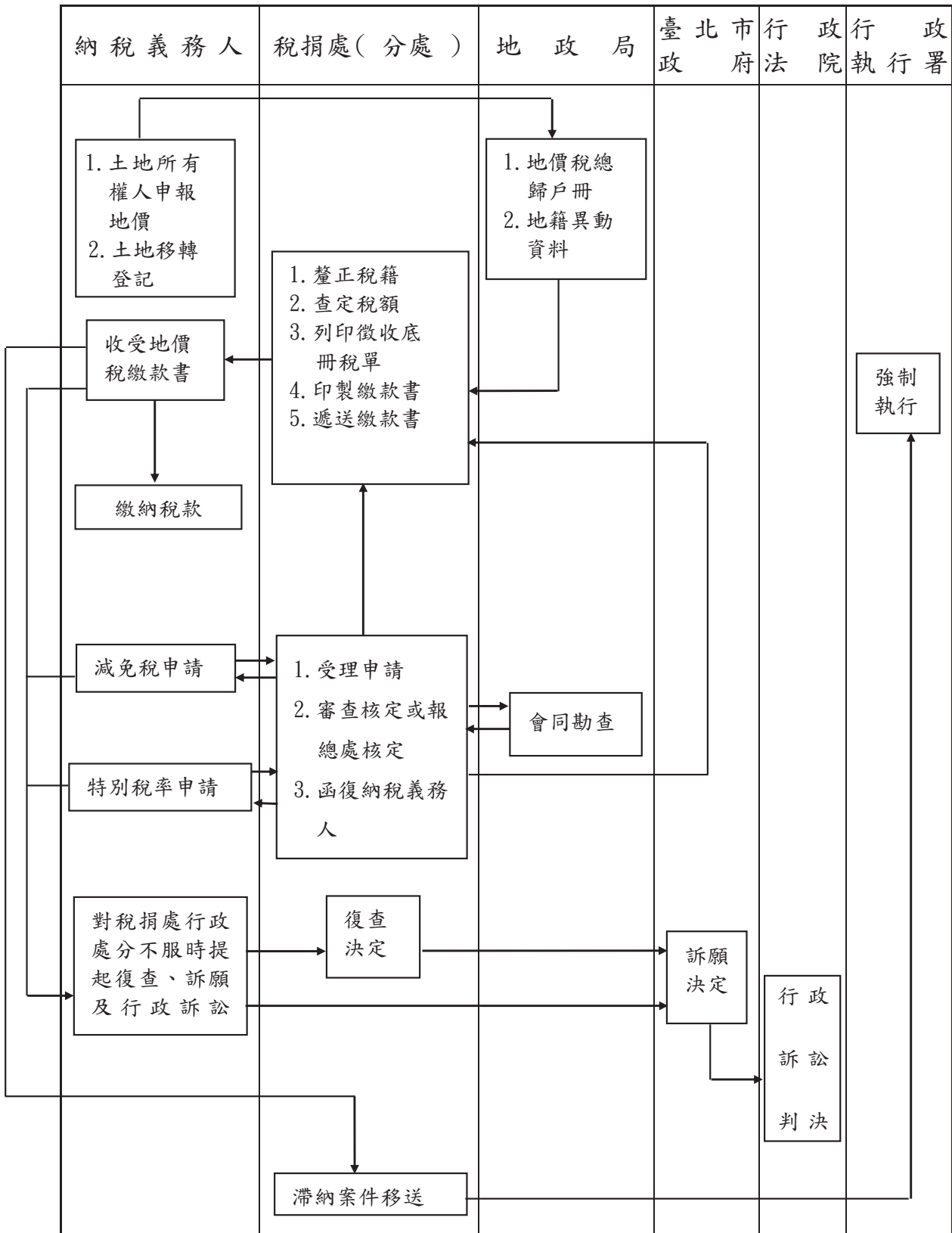

資料來源：依據本處財產稅科、機會稅科及稅務管理科資料編製。

表 18 本處各項稅捐稽徵工作流程圖 (續 1)
(二)土地增值稅



表 18 本處各項稅捐稽徵工作流程圖 (續 2)

(三)房 屋 稅

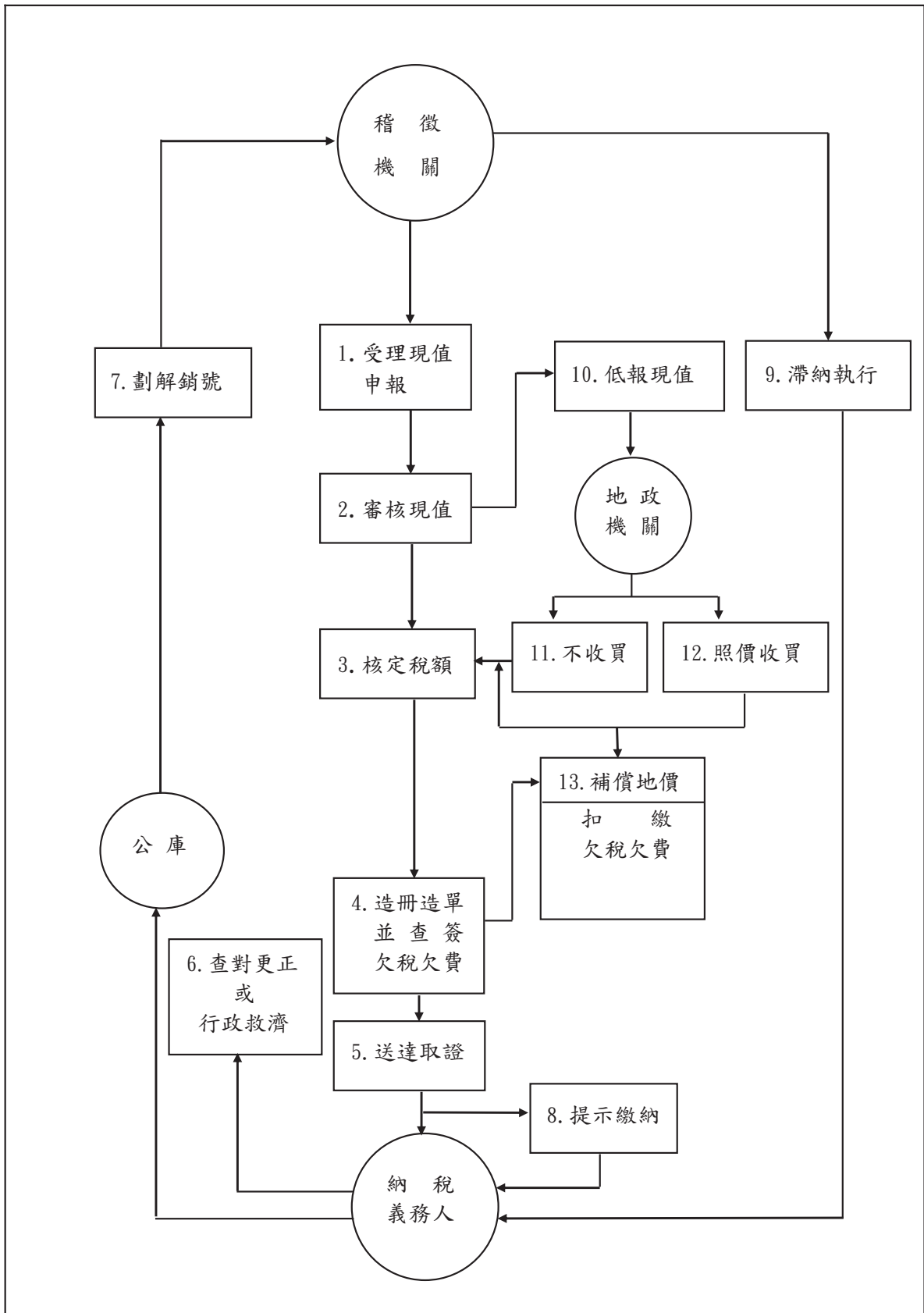

表 18 本處各項稅捐稽徵工作流程圖（續 3）

(四)使用牌照稅



表 18 本處各項稅捐稽徵工作流程圖 (續 4)
(五)契 稅

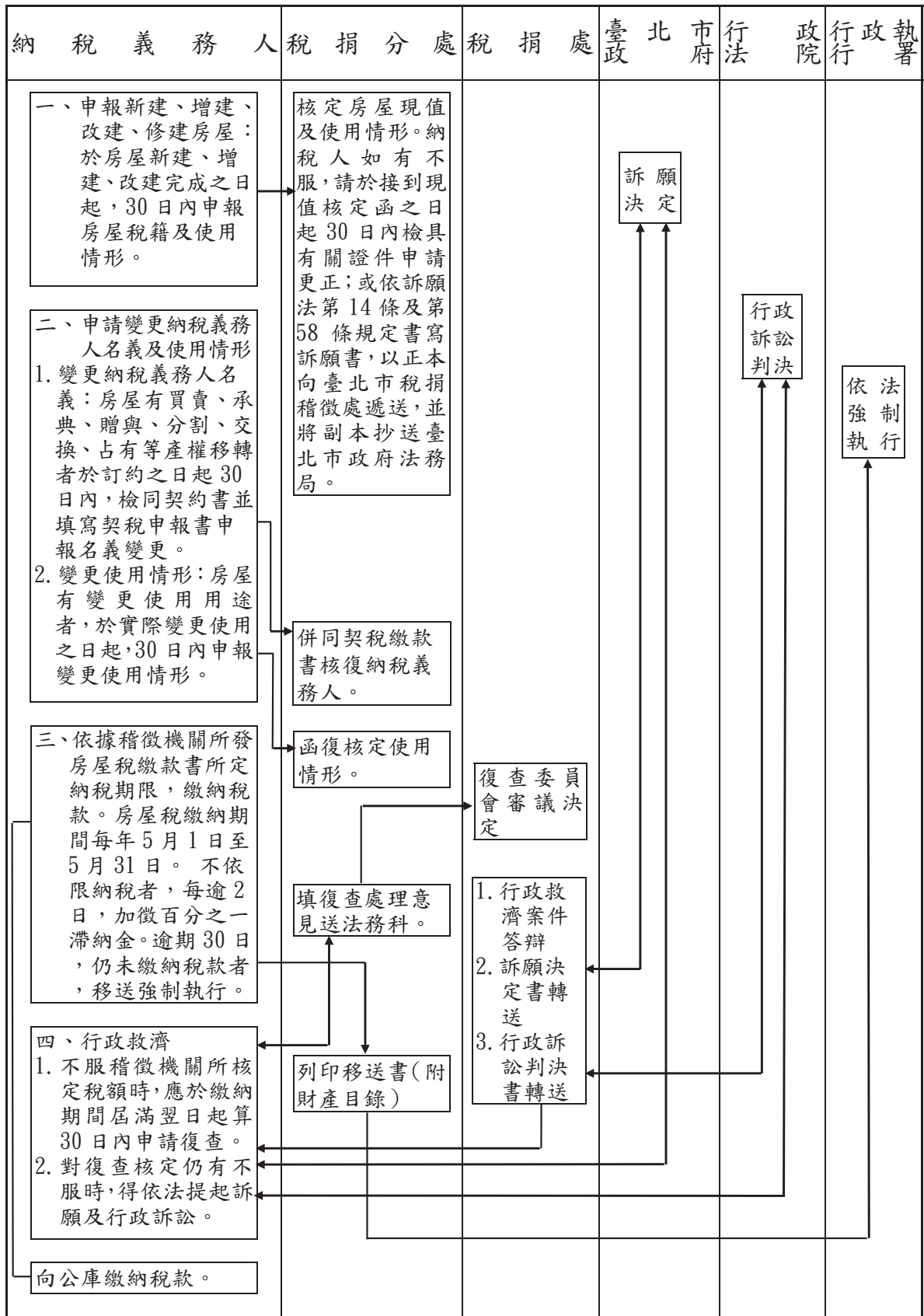

表 18 本處各項稅捐稽徵工作流程圖 (續 5)
(六)印 花 稅

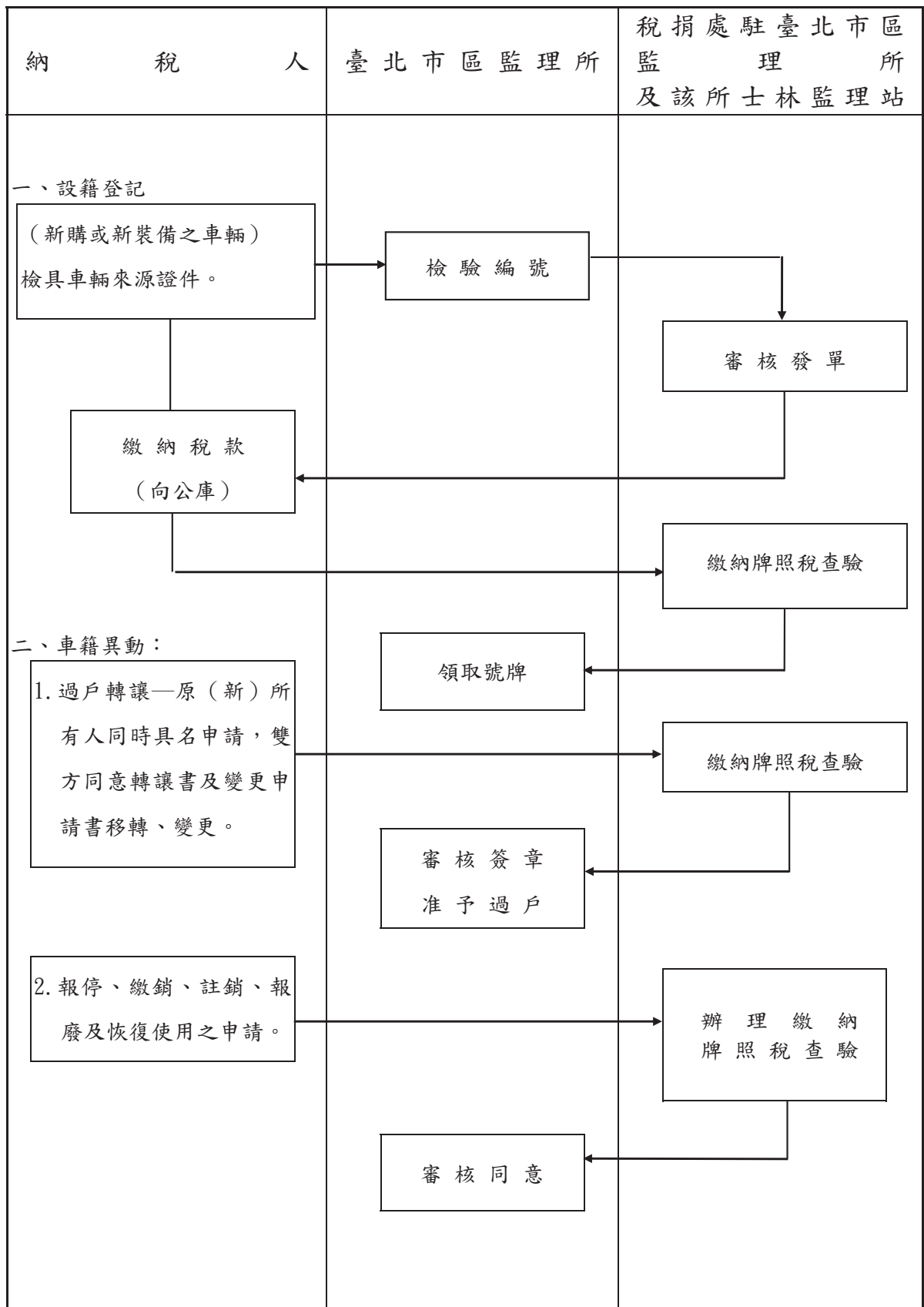

表 18 本處各項稅捐稽徵工作流程圖 (續 6)
(七) 娛樂稅

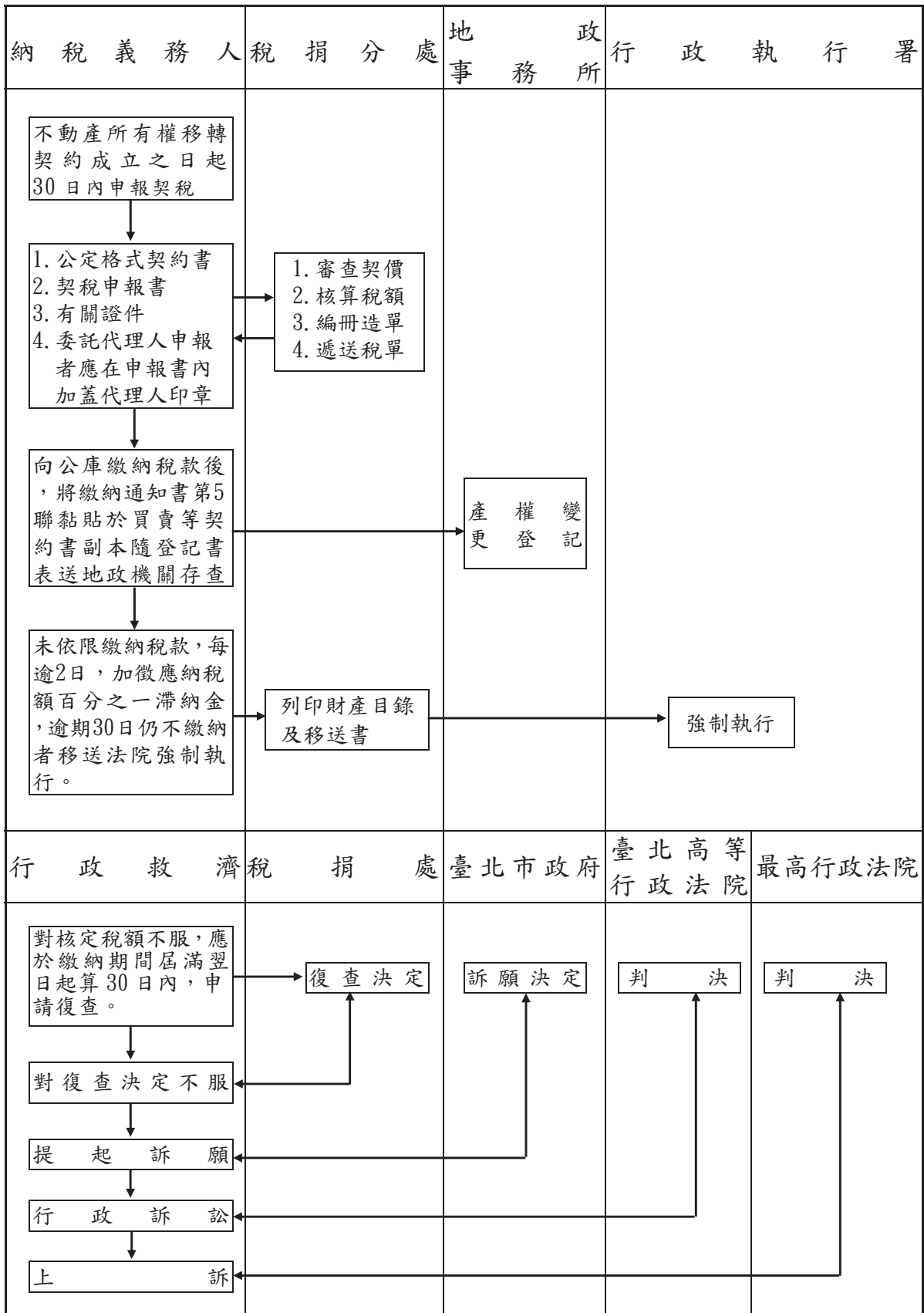

表 18 本處各項稅捐稽徵工作流程圖 (續 7 完)
(八) 支票退稅

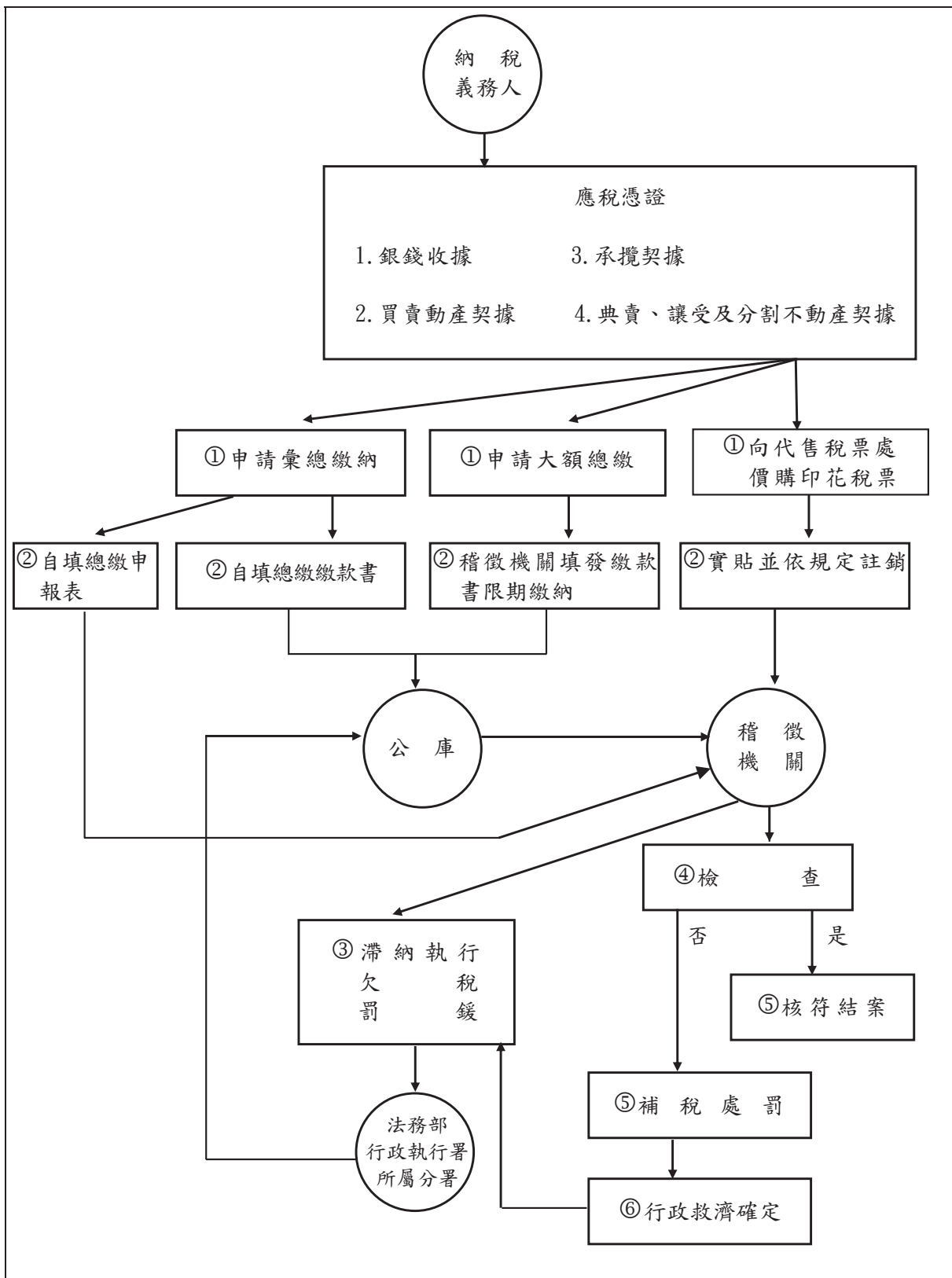

肆、行政組織

IV . Administrative Organization

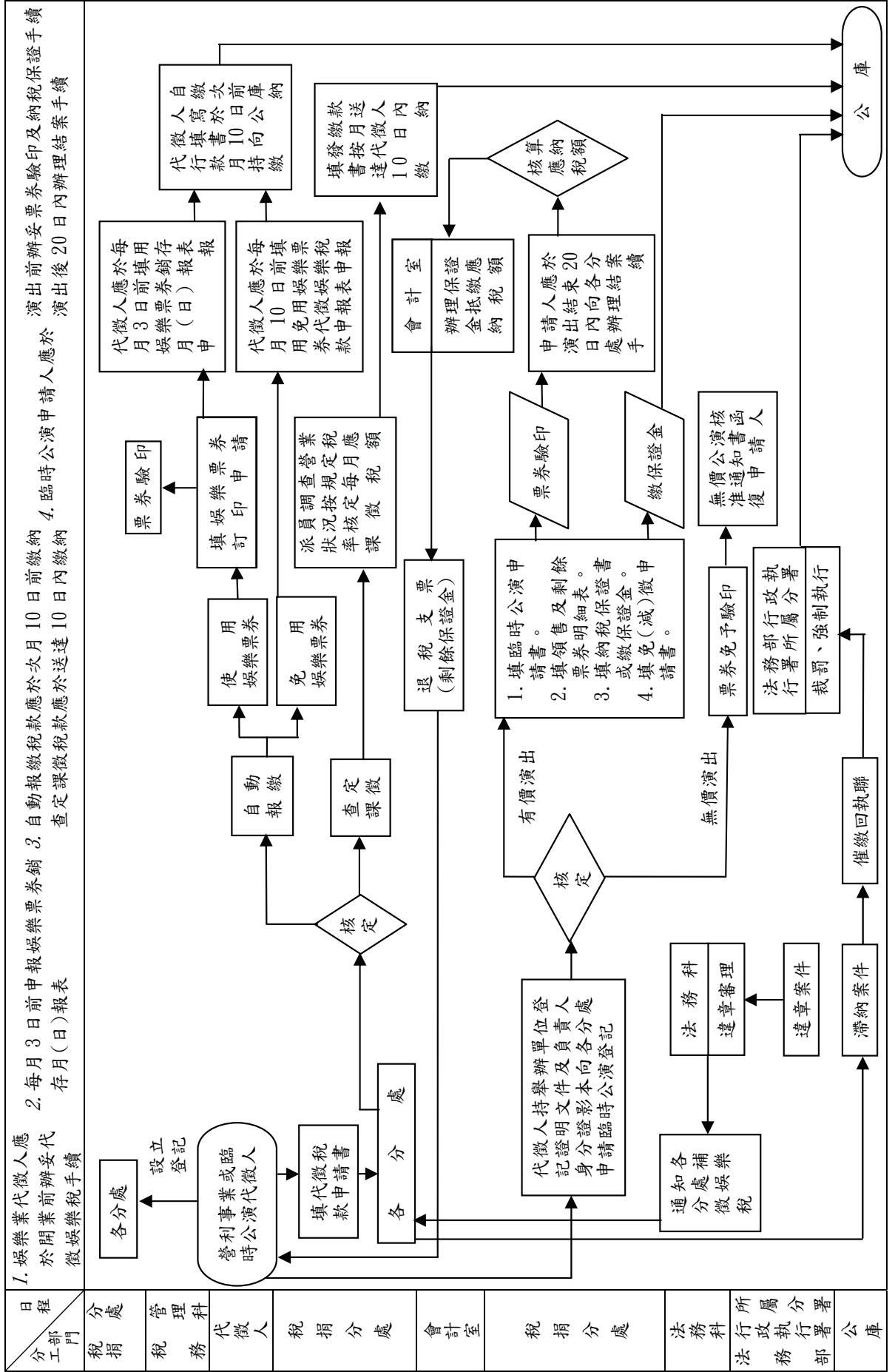
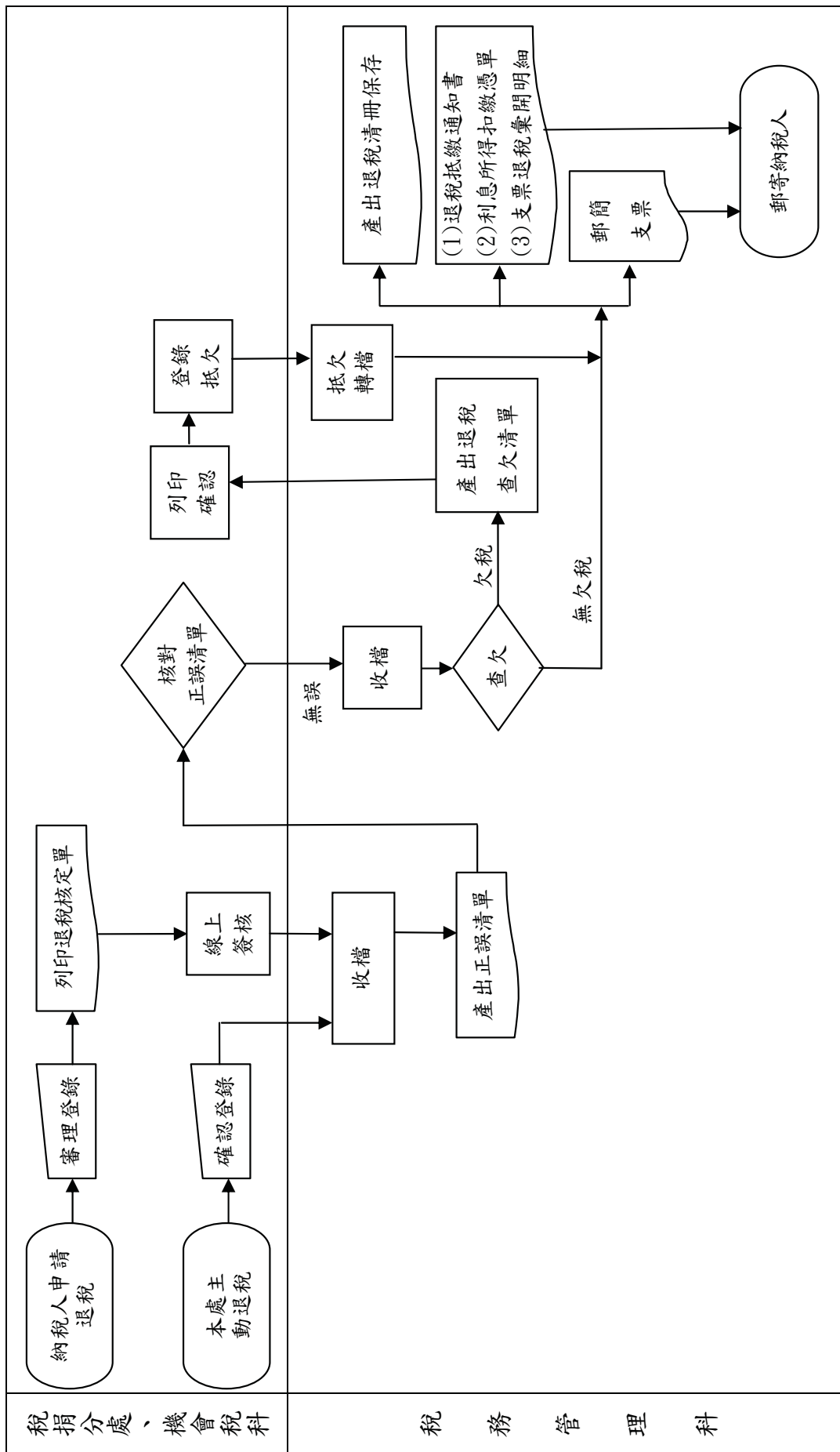
一、沿革

民國 34 年全省實施統一稽徵制度，臺北市設第一、第二稅務稽徵所管轄本市稅捐稽徵業務，民國 36 年 1 月合併成立臺北市稅捐稽徵處，下設 6 課及城中、中山、延平、萬華、古亭、松山等分處，掌理國、省、地方稅捐稽徵事宜，在系統上隸屬於臺北市政府而受臺灣省政府財政廳指揮監督。

民國 56 年 7 月臺北市改制為直轄市，財政部同時成立臺北市國稅局（102 年更名為財政部臺北國稅局）負責國稅之徵收，本處負責直轄市稅捐稽徵，並同時增設建成分處。民國 57 年 7 月，將市郊景美、木柵、南港、內湖及陽明山管理局之士林、北投等 6 鄉鎮正式劃入為臺北市管轄，除士林、北投另成立為陽明山管理局稅捐稽徵處外，景美、木柵 2 區成立景美分處，南港、內湖 2 區成立南港分處，隸屬於本處。民國 60 年 7 月，因大安區發展迅速，為加強便民服務，由古亭分處撥出成立大安分處。民國 63 年 1 月，原陽明山管理局稅捐稽徵處改隸本處，改設為士林分處。民國 75 年 1 月建成分處併入延平分處，士林分處劃出成立北投分處。民國 77 年 6 月增設內湖及大同 2 個分處。

民國 80 年 7 月，配合臺北市行政區調整為 12 區，本處按行政區域及業務情況設置 13 個分處，分別為中正（城中、古亭合併）、中北、中南（中山分出）、北投、萬華、信義（松山分出）、大安、松山、南港、文山（景美更名）、士林、內湖、大同（延平併入）等分處，就近為市民提供最便捷的納稅服務。

民國 88 年營業稅改制為國稅，仍由本處代徵，10 月為落實組織精簡，提升組織效能，實施組織重整並彈性調整各分處內部架構，業務量較大之大安、中南、中北、松山 4 個分處改設 5 個股，業務量較小之北投、內湖、南港、文山 4 個分處改設 3 個股，其餘大同、中正、信義、萬華、士林等 5 分處仍設 4 個股，並將娛樂稅、印花稅稽徵業務改由分處辦理。

民國 92 年 1 月營業稅移撥由財政部臺北市國稅局稽徵。本處負責房屋稅、地價稅、土地增值稅、契稅、使用牌照稅、娛樂稅、印花稅等地方稅及工程受益費之稽徵。同時重新訂定組織架構，將總處調整為 5 科 5 室，分處仍維持不變，除大安分處設置 4 個股外，其餘分處設置 3 個股。為因應業務需要增設第 2 位副處長職位，於 94 年 1 月正式派任。

民國 95 年 1 月為擴增服務據點，使用牌照稅業務比照其他稅目，將稽徵作業之執行改由分處辦理，人員配合移撥分處。松山分處因牌照稅業務量及員額配置較多，專設 1 股辦理該項業務，改置為 4 個股，至民國 100 年 9 月為配合使用牌照稅稽徵業務回歸機會稅科管理，復調整為 3 個股。民國 104 年士林分處因業務量及員額配置增加，改置 4 個股。民國 105 年 12 月 12 日配合南門市場改建工程，中正分處遷移至總處。

臺北市政府於民國 102 年辦理本處人員評鑑作業，為應本市 12 個行政區及配合 108 年「使用牌照稅資料整理及登錄作業採購案」委外業務收回自辦，本處進行組織員額調整，自民國 108 年 1 月 2 日起中南及中北分處合併，於中北分處位址改設中山分處，置 4 個股；文山分處及內湖分處因業務量增加，改置 4 個股。

臺北市稅捐稽徵處暨所屬各分處稽徵區域圖

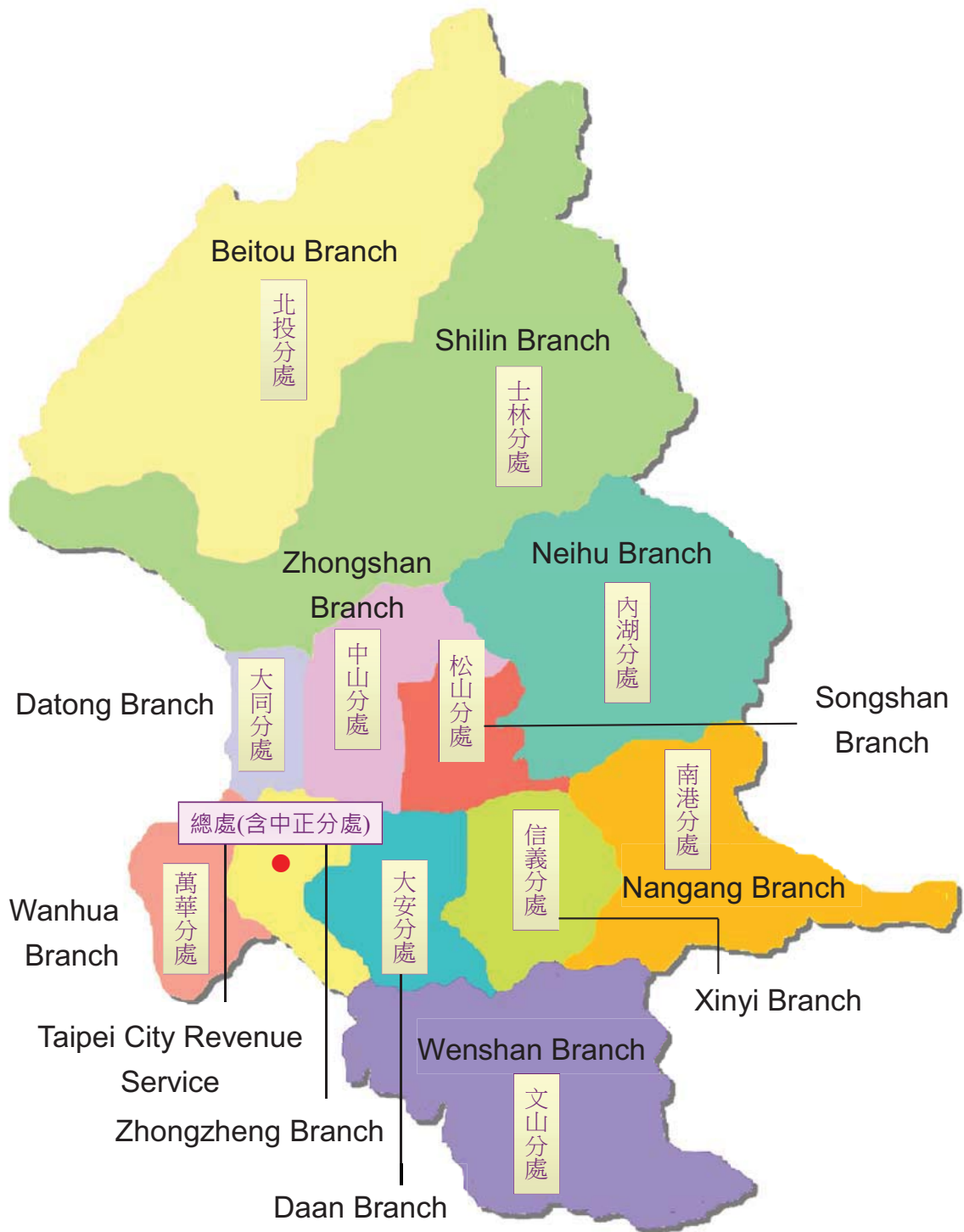

二、組織

本處組織：

依據臺北市政府 93 年 7 月 30 日府法三字第 09312725300 號令核定「臺北市稅捐稽徵處組織規程」，本處隸屬於臺北市政府財政局，置處長 1 人，綜理處務，並置副處長 2 人襄理處務，下設 5 科 5 室及 12 個分處掌理各項地方稅捐稽徵業務。

臺北市稅捐稽徵處組織圖

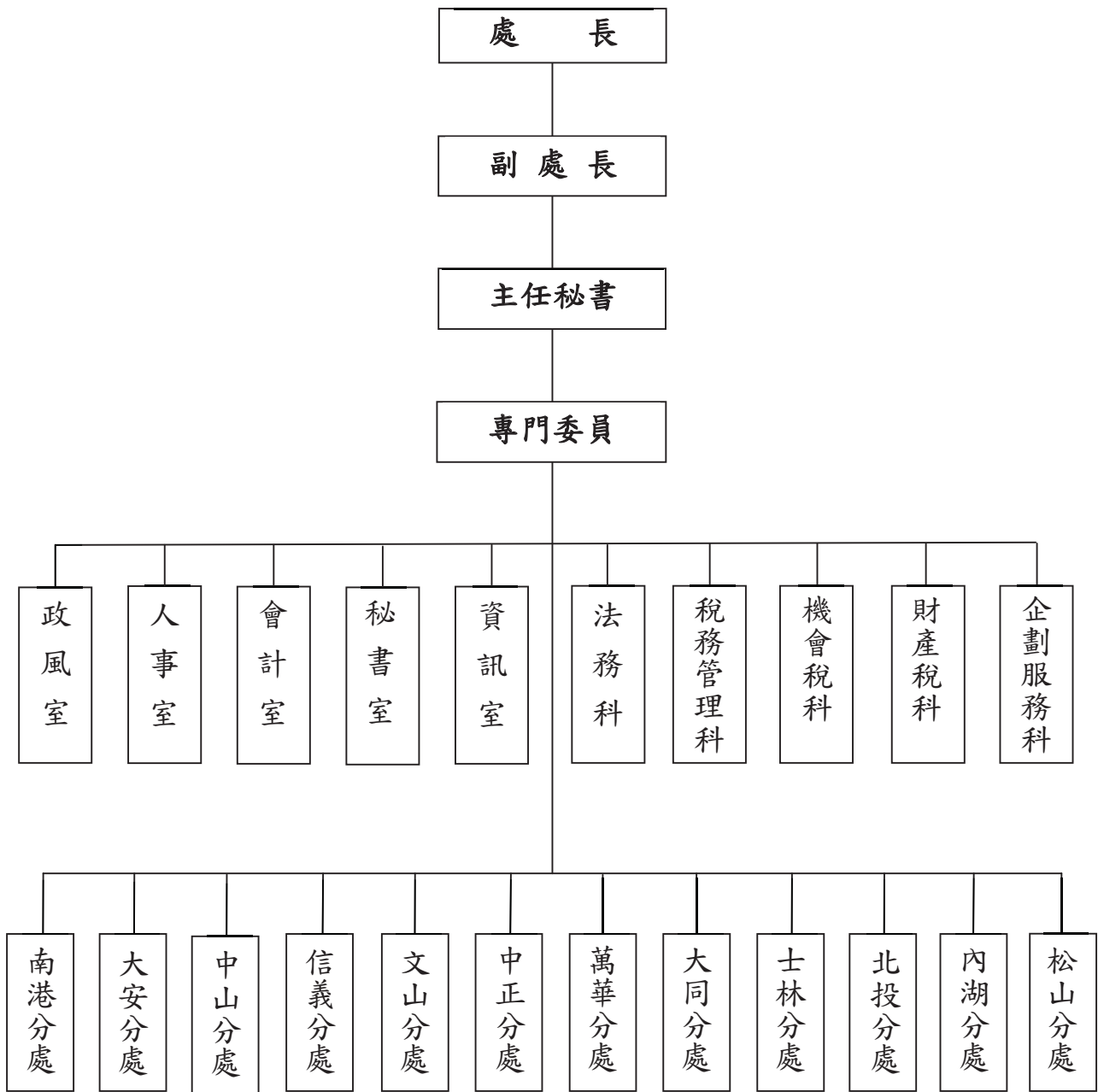

三、人事

本處編制員額 846 人，民國 109 年 12 月底現有職員 730 人。現有人員按學歷別分析，研究所畢業者 109 人占 14.9%，大專畢業者 598 人占 81.9%，高中(職)畢業者 23 人占 3.2%；按考試及格別來看，其中高等考試及格者 202 人占 27.7%，普通考試及格者 69 人占 9.5%，特種考試及格者 255 人占 34.9%，升等考試及格者 148 人占 20.3%，初等考試及格者 48 人占 6.6%，其他考試及格者 7 人占 1.0%，依其他法令進用者 1 人占 0.1%；按年齡別分，20 歲至 29 歲 114 人占 15.6%，30 歲至 39 歲 199 人占 27.3%，40 歲至 49 歲 178 人占 24.4%，50 歲至 59 歲 196 人占 26.8%，60 歲以上 43 人占 5.9%，平均年齡為 42.4 歲。

現職人員年齡及性別
109 年 12 月底

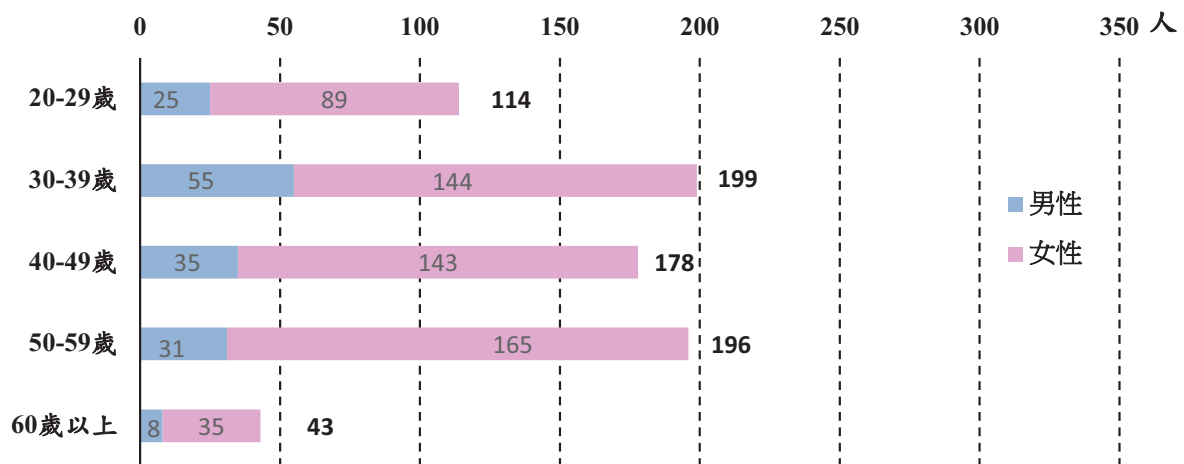

現職人員學歷別
109 年 12 月底



表 19 本處人事概況
(一)法定員額與現有員額
109 年 12 月底

單位：人

職 稱	Position	法定員額 Budget Staff		現有員額	備 註
		職 等	員 額	Actual Staff	
總 計	Total		846	730	本表法定員額係奉 臺北市政府 93 年 7 月 30 日府法三字第 09312725300 號令 核定之員額。
處 長	Director	第 十 一 職 等	1	1	
副 處 長	Deputy Director	第 十 職 等	2	2	
主 任 秘 書	Chief Secretary	第 九 職 等	1	1	
專 門 委 員	Senior Specialist	第 九 職 等	2	2	
科 長	Section Chief	第 八 職 等	5	5	
分 處 主 任	Manager, Branch	第 八 至 九 職 等	13	12	
主 任	Chief	第 八 職 等	2	2	
秘 書	Secretary	第 七 至 八 職 等	3	2	
督 導	Inspector	第 七 至 八 職 等	3	1	
審 核 員	Revenue Assessor	第 七 至 八 職 等	19	18	
專 員	Specialist	第 七 至 八 職 等	1	1	
股 長	Sub-section Chief	第 七 職 等	62	61	
分 析 師	Systems Analyst	第 七 職 等	2	2	
設 計 師	Systems Designer	第 五 或 六 至 七 職 等	14	13	
管 理 師	Systems Coordinator	第 五 或 六 至 七 職 等	4	4	
助 理 設 計 師	Assistant Systems Designer	第 三 至 五 職 等	6	4	
助 理 管 理 師	Assistant Systems Coordinator	第 三 至 五 職 等	1	—	
稅 務 員	Revenue Officer	第 五 或 六 至 七 職 等	344	317	
助 理 稅 務 員	Revenue Assistant	第 三 至 五 職 等	167	143	
科 員	Section Assistant	第 五 或 六 至 七 職 等	6	6	
辦 事 員	Senior Clerk	第 三 至 五 職 等	19	18	
書 記	Clerk	第 一 至 三 職 等	124	73	

續下頁

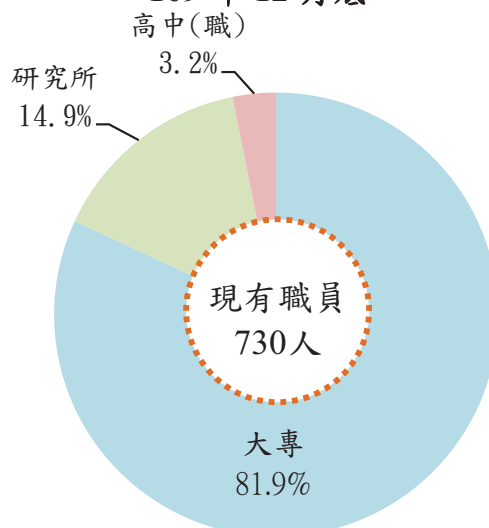
表 19 本處人事概況(續 1)

(一)法定員額與現有員額

109 年 12 月底

單位：人

職 稱 Position	法定員額 Budget Staff		現有員額 Actual Staff	備 註	
	職 等	員 額			
會計室 Accounting office	會計主任 Chief Accounting Officer	第 八 職 等	1	1	
	專員 Specialist	第 七 至 八 職 等	1	1	
	股長 Sub- section Chief	第 七 職 等	4	4	
	科員 Section Assistant	第 五 或 六 至 七 職 等	11	11	
	辦事員 Senior Clerk	第 三 至 五 職 等	1	1	
	書記 Clerk	第 一 至 三 職 等	2	1	
人 事 室 Personnel Office	主任 Chief Personnel Officer	第 八 職 等	1	1	
	專員 Specialist	第 七 至 八 職 等	1	1	
	股長 Sub- section Chief	第 七 職 等	3	3	
	科員 Section Assistant	第 五 或 六 至 七 職 等	8	7	
	助理員 Assistant	第 四 至 五 職 等	2	2	(內 1 人得列 薦任)
	書記 Clerk	第 一 至 三 職 等	1	1	
政 風 室 Government Ethics Office	主任 Chief Government Ethics Officer	第 八 職 等	1	1	
	股長 Sub- section Chief	第 七 職 等	2	2	
	科員 Section Assistant	第 五 或 六 至 七 職 等	4	3	
	辦事員 Senior Clerk	第 三 至 五 職 等	1	1	
	書記 Clerk	第 一 至 三 職 等	1	1	

資料來源：依據本處人事室資料編製。

表 19 本處人事概況(續 2)
(二)年齡與職等、性別
109 年 12 月底

單位：人

年 齡 age	官 等 Official Classes					性 別 Sex		
	共 計	10-14 職 等	6-9 職 等	1-5 職 等	雇 員	共 計	男	女
	Total	Selected Appointment	Recommended Appointment	Delegated Appointment	Assistant Clerk	Total	Male	Female
總 計 Grand Total	730	3	414	313	—	730	154	576
20 歲 - 29 歲	114	—	44	70	—	114	25	89
30 歲 - 39 歲	199	—	99	100	—	199	55	144
40 歲 - 49 歲	178	—	104	74	—	178	35	143
50 歲 - 59 歲	196	1	142	53	—	196	31	165
60 歲 以上	43	2	25	16	—	43	8	35

(三)學歷及考試
109 年 12 月底

單位：人

學 歷 及 考 試 別 Educational & Examination	共 計 Total	10-14 職等 Selected Appointment	6-9 職等 recommended Appointment	1-5 職等 Delegated Appointment	雇 員 Assistant Clerk
(1) 學歷 Education	730	3	414	313	—
研 究 所 Graduate School	109	1	79	29	—
大 專 Junior College	598	2	330	266	—
高 中 (職) Senior High School	23	—	5	18	—
國 (初) 中 及 以 下 Junior High School and Under	—	—	—	—	—
(2) 考試 Examination	730	3	414	313	—
高 等 考 試 Senior Civil Service Exam	202	—	179	23	—
普 通 考 試 Junior Civil Service Exam	69	—	—	69	—
特 種 考 試 Special Civil Service Exam	255	—	102	153	—
升 等 考 試 Rank Promotion Service Exam	148	3	129	16	—
初 等 考 試 Elementary Civil Service Exam	48	—	—	48	—
其 他 考 試 Other Civil Service Exam	7	—	4	3	—
依 其 他 法 令 進 用 By Other Means	1	—	—	1	—

表 19 本處人事概況(續 3 完)

(四)年 資

109 年 12 月底

單位：人

年 資 Seniority	共 計 Total	10-14 職等 Selected Appointment	6-9 職等 Recommended Appointment	1-5 職等 Delegated Appointment	雇 員 Assistant Clerk
總 計 Grand Total	730	3	414	313	—
5 年 以 下	227	—	87	140	—
6 年— 9 年	117	—	55	62	—
10 年—14 年	97	—	54	43	—
15 年—19 年	57	—	34	23	—
20 年—24 年	68	—	48	20	—
25 年—29 年	113	—	95	18	—
30 年 以 上	51	3	41	7	—

(五)工 作 類 別

109 年 12 月底

單位：人

工 作 類 別 Job	共 計 Total	10-14 職等 Selected Appointment	6-9 職等 Recommended Appointment	1-5 職等 Delegated Appointment	雇 員 Assistant Clerk
總 計 Grand Total	730	3	414	313	—
行 政	75	—	11	64	—
財 政	586	3	356	227	—
人 事	15	—	10	5	—
會 計	19	—	16	3	—
雇 員	—	—	—	—	—
資 訊 處 理	27	—	15	12	—
政 風	8	—	6	2	—
安 全 保 防	—	—	—	—	—

表 20 本處歲出預決算數^{①②}

單位：新臺幣元

年度及科目別	預 算		決 算		決算數 占預算數 之比率 % (2/1)×100
	金 額 (1)	%	金 額 (2)	%	
100 年 度	924,158,185	100.00	915,283,662	100.00	99.04
101 年 度	926,239,026	100.00	898,931,066	100.00	97.05
102 年 度	937,691,092	100.00	916,073,419	100.00	97.69
103 年 度	928,468,874	100.00	918,028,505	100.00	98.88
104 年 度	974,283,556	100.00	949,010,297	100.00	97.41
105 年 度	924,717,371	100.00	910,775,252	100.00	98.49
106 年 度	923,301,505	100.00	909,997,555	100.00	98.56
107 年 度	1,005,175,664	100.00	992,359,020	100.00	98.72
108 年 度	983,278,000	100.00	955,037,035	100.00	97.13
109 年 度	1,054,941,000	100.00	1,029,892,526	100.00	97.63
一般行政	837,222,000	79.36	820,523,248	79.67	98.01
行政管理	837,222,000	79.36	820,523,248	79.67	98.01
稅捐稽徵業務	111,611,000	10.58	104,996,816	10.19	94.07
財產稅稽徵	24,631,000	2.33	24,316,142	2.36	98.72
機會稅稽徵	21,953,000	2.08	20,060,876	1.95	91.38
稅務管理	27,537,000	2.61	23,805,639	2.31	86.45
違章及行政救濟	802,000	0.08	446,618	0.04	55.69
電子處理資料	36,688,000	3.48	36,367,541	3.53	99.13
建築及設備	102,256,000	9.69	100,520,962	9.76	98.30
土地購置	100,000	0.01	—	—	—
營建工程	101,798,000	9.65	100,163,062	9.73	98.39
交通及運輸設備	—	—	—	—	--
其他設備	358,000	0.03	357,900	0.03	99.97
接受補助建設支出	3,852,000	0.37	3,851,500	0.37	99.99
接受中央各部會補助 建設支出	3,852,000	0.37	3,851,500	0.37	99.99

資料來源：依據審計部臺北市審計處審核決算審定書編製。

附註：①本表未包括統籌科目。

②109年度決算數尚未經審計部臺北市審計處審定。

中華民國 109 年度
臺北市稅捐統計年報

出版機關：臺北市稅捐稽徵處

發行人：倪永祖

編輯：臺北市稅捐稽徵處會計室

地址：臺北市中正區北平東路 7 之 2 號

電話：(02)23949211 分機 341

網址：www.tpctax.gov.taipei

創刊日期：中華民國 42 年 2 月

出版日期：中華民國 110 年 3 月

出刊頻率：年刊

本刊登載於本處網站

依法納稅是義務

合法節稅是權利

主動退稅是責任

