

中華民國108年度
臺北市稅捐統計年報

YEARBOOK OF MUNICIPAL TAX
STATISTICS OF TAIPEI CITY
2019



臺北市稅捐稽徵處
TAIPEI CITY **R**EVENUE **S**ERVICE
109年3月編製

編 製 說 明

- 一、本刊之編製，旨在提供本處稽徵業務執行與成果資料，以為公務計畫、執行、考核及財務管理上之參考。
- 二、本刊資料內容包括稅收概況、稅收統計、稅源及其他、行政組織等 4 大項。
- 三、本刊所稱「年度」係指政府會計年度，採曆年制(當年 1 月 1 日至同年 12 月 31 日)。
- 四、本刊數字因尾數四捨五入，故部分總數與細項之間，或有未能吻合情事，計算時仍以原始數據計算。
- 五、本刊所有符號「—」表示無數值，「--」表示無意義數值，「...」表示數值不明或尚未產生資料，「0」表示有數值而不及半單位，數字前加(-)者表示退稅或減免數，(+)者表示增加數，「Ⓘ」表示修正數。
- 六、本刊以前各期數字，若與本期有出入者，以本期所列數字為準。

目 次

壹、稅收概況

一、108 年度稅收概況	2
二、近 10 年稅收	3
三、地價稅	4
四、土地增值稅	5
五、房屋稅	6
六、使用牌照稅	7
七、契稅	8
八、印花稅	9
九、娛樂稅	10

貳、稅收統計

表 1 各項稅捐徵績比較	12
表 2 歷年各項稅捐預算數、查定數與實徵數	
(一)總計	14
(二)稅課收入	
1. 合計	16
2. 地價稅	18
3. 土地增值稅	20
4. 房屋稅	22
5. 使用牌照稅	24
6. 契稅	26
7. 印花稅	28
8. 娛樂稅	30

CONTENTS

I. Analysis of Revenues from Taxes

A. Tax Revenues in 2019	2
B. Tax Revenues in Nearly 10 Years	3
C. Land Value Tax	4
D. Land Value Increment Tax	5
E. House Tax	6
F. Vehicle License Tax	7
G. Deed Tax	8
H. Stamp Tax	9
I. Amusement Tax	10

II. Tax Revenue Statistics

Table 1. Net Tax Revenues Compare	12
Table 2. Budget Amount, Audited Amount and Actual Collection in Recent Years	
(I) Grand Total	14
(II) Revenues from Taxes	
1. Total	16
2. Land Value Tax	18
3. Land Value Increment Tax	20
4. House Tax	22
5. Vehicle License Tax	24
6. Deed Tax	26
7. Stamp Tax	28
8. Amusement Tax	30

9. 九年國民義務教育附徵教育捐

(1)小計	32
(2)房屋稅	34
(3)娛樂稅	36
(三)工程受益費	38
(四)罰鍰收入	40
表 3 各項稅捐納庫數	
(一)歷年別	42
(二)稅目別	44
表 4 歷年各項稅捐實徵淨額及指數	46
表 5 本處各項稅捐稽徵成本	50

參、稅源及其他

表 6 地價稅稅源	52
表 7 土地增值稅稅源	54
表 8 房屋稅稅源	56
表 9 使用牌照稅稅源	60
表 10 契稅稅源	62
表 11 印花稅稅源	64
表 12 娛樂稅稅源	66
表 13 違章漏稅案件處理及財務罰鍰執行情形	68
表 14 各項稅捐滯納案件移送執行情形	74
表 15 查(核)定開徵數及未徵數情形	76
表 16 各項稅捐現行稅率表	84

9. Education Surtax	
(1) Subtotal	32
(2) House Tax	34
(3) Amusement Tax	36
(III) Construction Benefit Fee	38
(IV) Punitive Fine Revenue	40
Table 3. Taxation Forwarded to Treasury	
(I) Fiscal Year	42
(II) Item of Tax	44
Table 4. Net Amount Remitted and Index in Recent Years	46
Table 5. Cost of Tax Levying	50

III. Tax Sources and Others

Table 6. Sources of Land Value Tax	52
Table 7. Sources of Land Value Increment Tax	54
Table 8. Sources of House Tax	56
Table 9. Sources of Vehicle License Tax	60
Table 10. Sources of Deed Tax	62
Table 11. Sources of Stamp Tax	64
Table 12. Sources of Amusement Tax	66
Table 13. The Execution of Cases of Tax Omission and Punitive Fines	68
Table 14. The Status of Delayed Case Transferred to Execution	74
Table 15. The Management of Opening Collection for Assessed(Verified) and of Tax Not Collected	76
Table 16. Current Tax Rates for Taxation	84

表 17 各項稅捐劃解分配率	92
----------------	----

表 18 本處各項稅捐稽徵工作流程圖

(一)地價稅	93
(二)土地增值稅	94
(三)房屋稅	95
(四)使用牌照稅	96
(五)契稅	97
(六)印花稅	98
(七)娛樂稅	99
(八)支票退稅	100

肆、行政組織

一、沿革 (附圖)	102
二、組織 (附圖)	105
三、人事 (附圖)	107

表 19 本處人事概況

(一)法定員額與現有員額	108
(二)年齡與職等、性別	110
(三)學歷及考試	110
(四)年資	111
(五)工作類別	111

表 20 本處歲出預決算數	112
---------------	-----

Table 17. The Distribution Rates of Tax	92
Table 18. Work Flow Chart	
(I) Land Value Tax	93
(II) Land Value Increment Tax	94
(III) House Tax	95
(IV) Vehicle License Tax	96
(V) Deed Tax	97
(VI) Stamp Tax	98
(VII) Amusement Tax	99
(VIII) Check Refund	100

IV. Administrative Organization

A. The History	102
B. Organization	105
C. Personnel	107
Table 19. Personnel Statistic	
(I) Personnel Management & Present Personnel	108
(II) By Age & Official Class & Sex	110
(III) By Educational Attainment & Recruitment Way	110
(IV) By Length of Service	111
(V) Work Type	111
Table 20. Budget and Closed Account of Expenditures	112

壹、稅收概況

I . Analysis of Revenues from Taxes

一、108 年度稅收概況

108 年度本市地方稅稅收實徵淨額 746.41 億元，較預算數 726.17 億元，超出 20.24 億元，年度預算達成率 102.8%，各項稅收與預算數比較，除地價稅及房屋稅因社會住宅興辦及公益出租人出租房屋減免稅收，以及使用牌照稅因免稅案件增加，致稅收較預算數短少外，其餘各稅皆較預算數超出，其中以土地增值稅較預算數超出 18.83 億元最多，主要係因有多筆特殊大額稅款及本市土地公告現值調升所致，其次為印花稅較預算數超出 5.4 億元。此外，契稅及娛樂稅收分別較預算數超出 1.07 億元及 0.11 億元。(詳表 1、圖 1)

表 1 108 年度地方稅稅課收入

單位：新臺幣億元

稅目別	預算數 (1)	實徵淨額 (2)	較預算數超出(或短少)		預算達成率(%) (5)=(2)/(1)*100
			金額 (3)=(2)-(1)	百分比(%) (4)=(3)/(1)*100	
稅 課 收 入	726.17	746.41	20.24	2.8	102.8
地 價 稅	276.10	272.66	-3.44	-1.2	98.8
土 地 增 值 稅	162.00	180.83	18.83	11.6	111.6
房 屋 稅	149.10	147.95	-1.15	-0.8	99.2
使 用 牌 照 稅	75.66	75.08	-0.58	-0.8	99.2
契 稅	15.40	16.47	1.07	6.9	106.9
印 花 稅	45.34	50.74	5.40	11.9	111.9
娛 樂 稅	2.57	2.68	0.11	4.2	104.2

圖 1 108 年度稅收實徵淨額各稅比重

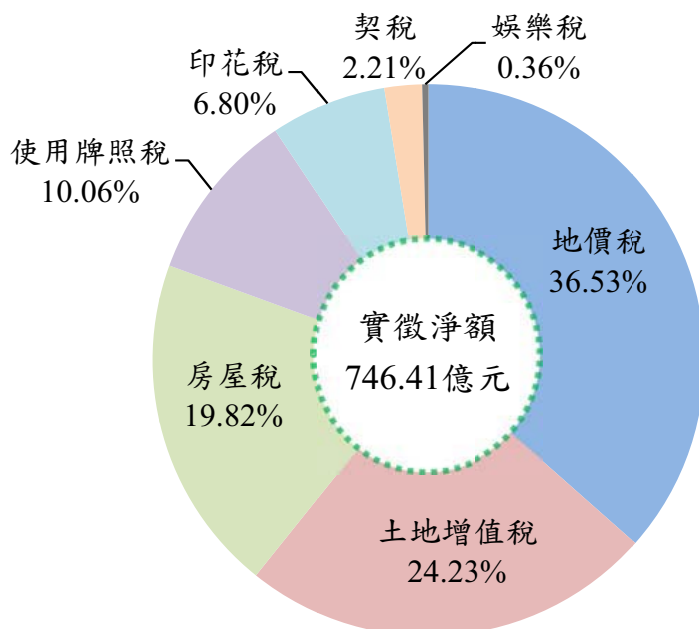

二、近 10 年稅收

近 10 年本市地方稅稅收實徵淨額大致呈現上升趨勢，此外，僅 106 年度及 107 年度稅收較預算數短少，其餘均較預算數超出。106 年度稅收較預算數短少主要係因本市土地公告現值平均調降，107 年度則係因本市土地公告現值及公告地價平均調降。另 104 年度為近 10 年稅收超出預算數最多，主要係因 104 年調漲土地公告現值及 105 年 1 月 1 日起實施房地合一課徵所得稅制度影響，有多筆大面積土地移轉。(詳表 2、圖 2)

表 2 近 10 年稅課收入

單位：新臺幣億元

年度別	預算數	實徵淨額	較預算數超出(或短少)		實徵淨額與上年度增減比較	
			金額	百分比(%)	金額	百分比(%)
99	527.10	608.45	81.35	15.4	--	--
100	562.68	619.99	57.31	10.2	11.54	1.9
101	610.50	621.89	11.39	1.9	1.90	0.3
102	604.30	663.11	58.81	9.7	41.22	6.6
103	630.75	672.91	42.16	6.7	9.80	1.5
104	650.75	768.23	117.48	18.1	95.32	14.2
105	715.47	753.22	37.75	5.3	-15.01	-2.0
106	750.14	748.89	-1.25	-0.2	-4.33	-0.6
107	752.20	718.15	-34.05	-4.5	-30.74	-4.1
108	726.17	746.41	20.24	2.8	28.26	3.9

圖 2 近 10 年稅課收入預算數與實徵淨額

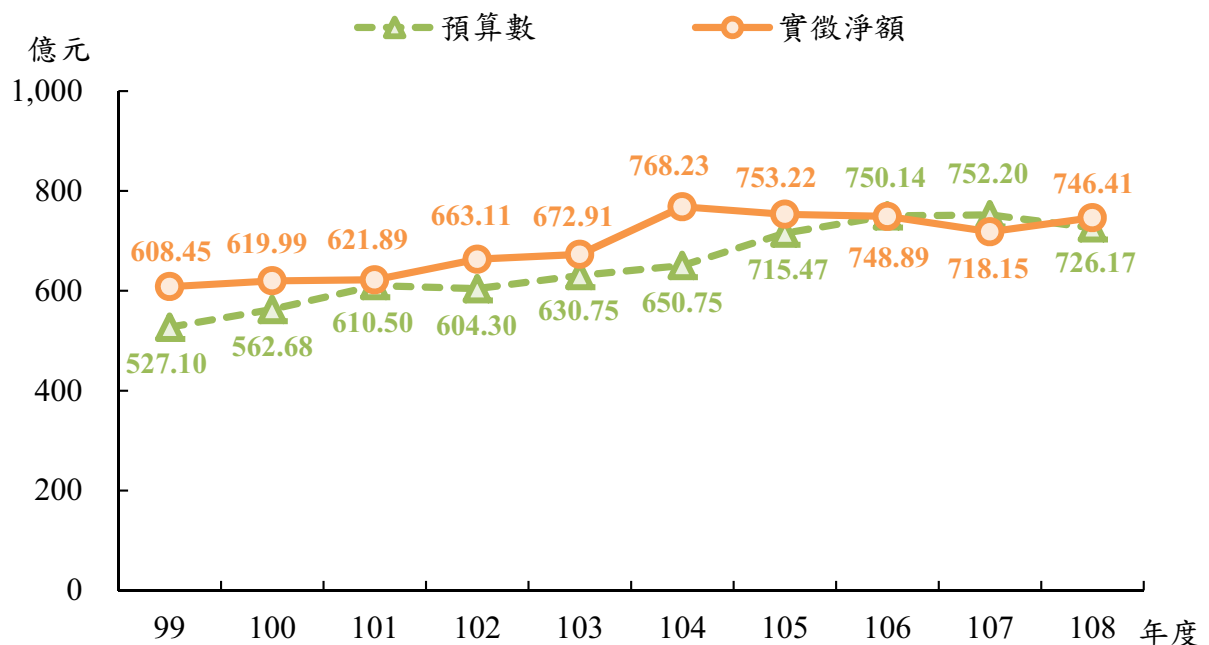

三、地價稅

108 年度實徵淨額 272.66 億元，較預算數 276.1 億元短少 3.44 億元 (-1.2%)；與上年度實徵淨額 276.43 億元比較，減少 3.77 億元，負成長 1.4%。108 年度因本市社會住宅興辦及公益出租人出租房屋減免地價稅追溯自 106 年起適用，致稅收較預算數短少且較上年度減少。(詳圖 3)

地價稅稅源若以課稅面積觀察，以一般土地 2,615.86 公頃，占 52.4% 最多，其次為自用住宅用地 2,155.6 公頃，占 43.18%，其餘依次為公共設施保留地占 2.23%，工礦業等用地占 2.18%。(詳圖 4)

圖 3 近 10 年地價稅預算數與實徵淨額



圖 4 108 年度地價稅稅源



四、土地增值稅

108 年度實徵淨額 180.83 億元，較預算數 162 億元超出 18.83 億元 (11.6%)；與上年度實徵淨額 154.55 億元比較，增加 26.28 億元，成長 17%。108 年度因有多筆特殊大額稅款，且本市土地公告現值平均調升 0.8%，致稅收較預算數超出且較上年度增加。(詳圖 5)

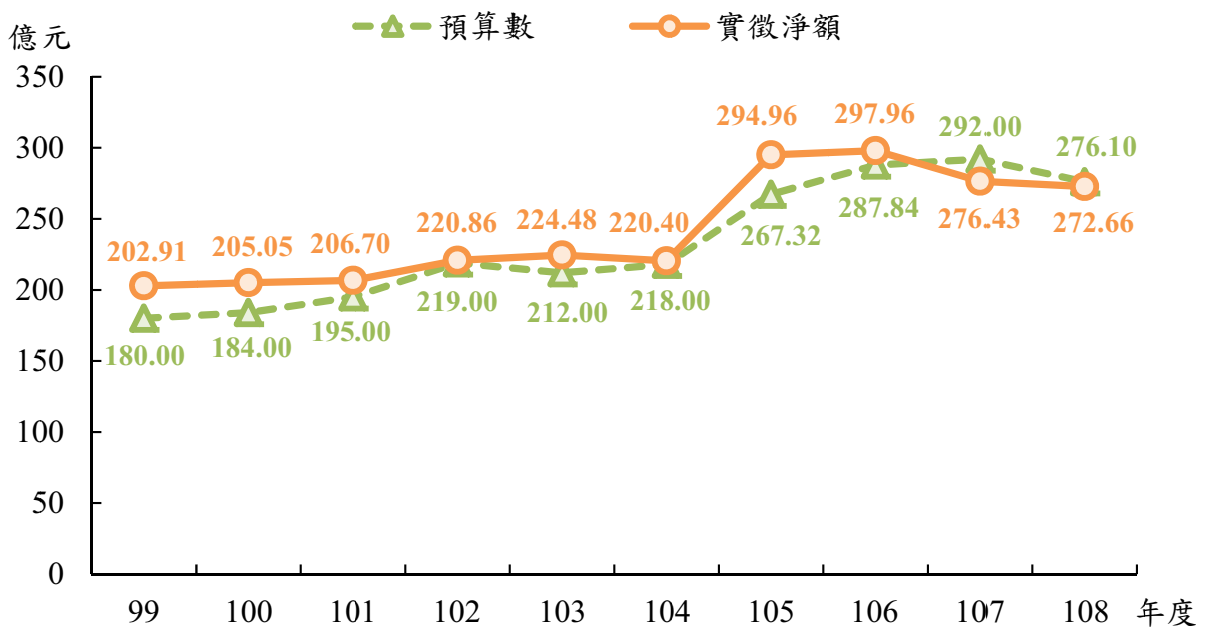
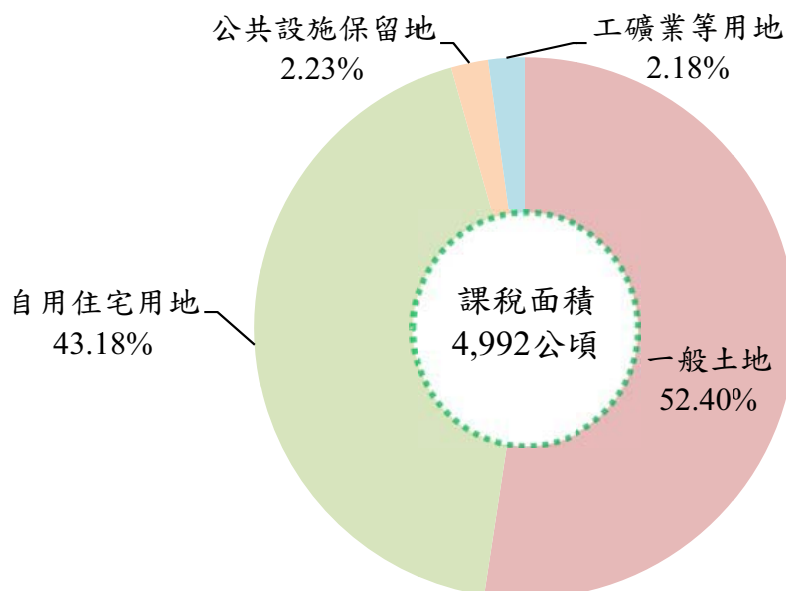
土地增值稅稅源若以稅率別的課稅面積觀察，以免稅地 158 萬 8,763 平方公尺，占 64.02%最多，其次為一般用地 68 萬 2,057 平方公尺，占 27.48%，自用住宅用地則為 21 萬 843 平方公尺，占 8.5%。(詳圖 6)

圖 5 近 10 年土地增值稅預算數與實徵淨額



圖 6 108 年度土地增值稅稅源-稅率別



五、房屋稅

108 年度實徵淨額 147.95 億元，較預算數 149.1 億元短少 1.15 億元(-0.8%)；與上年度實徵淨額 144.32 億元比較，增加 3.63 億元，成長 2.5%。108 年度因辦理本市社會住宅及公益出租人減免房屋稅業務，致稅收較預算數短少；另加強房屋稅籍與使用情形清查、積極清理欠稅，致稅收較上年度增加。(詳圖 7)

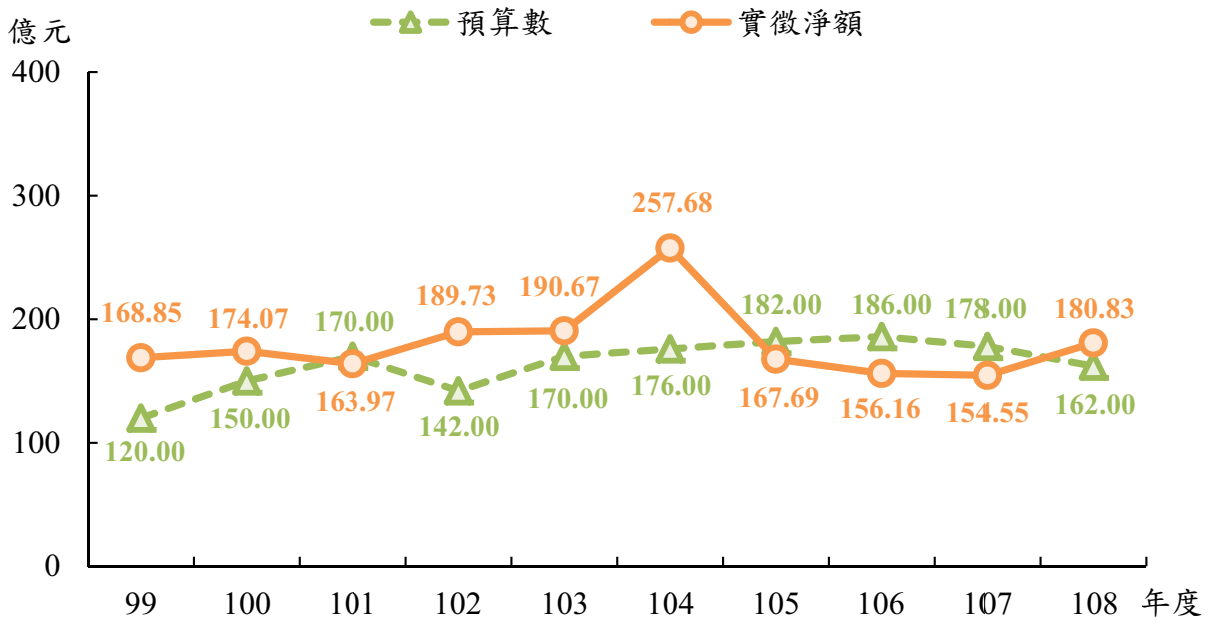
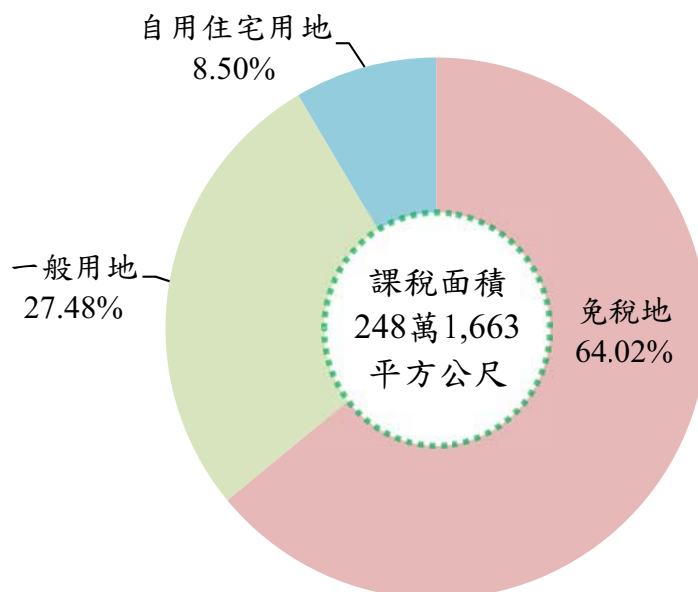
房屋稅稅源若以房屋構造別的課稅面積觀察，以鋼筋混凝土及預鑄造 1 億 5,793 萬平方公尺最多，占 77.57%，其次為鋼骨混凝土造 2,825 萬平方公尺，占 13.88%，再次為加強磚造 1,275 萬平方公尺，占 6.26%。(詳圖 8)

圖 7 近 10 年房屋稅預算數與實徵淨額



圖 8 108 年度房屋稅稅源-構造別



六、使用牌照稅

108 年度實徵淨額 75.08 億元，較預算數 75.66 億元短少 0.58 億元(-0.8%)；與上年度實徵淨額 75.02 億元比較，增加 0.06 億元，成長 0.1%。108 年度因免稅案件增加，致稅收較預算數短少；另因積極辦理免稅案件清查及欠稅清理，致稅收較上年度略為增加。(詳圖 9)

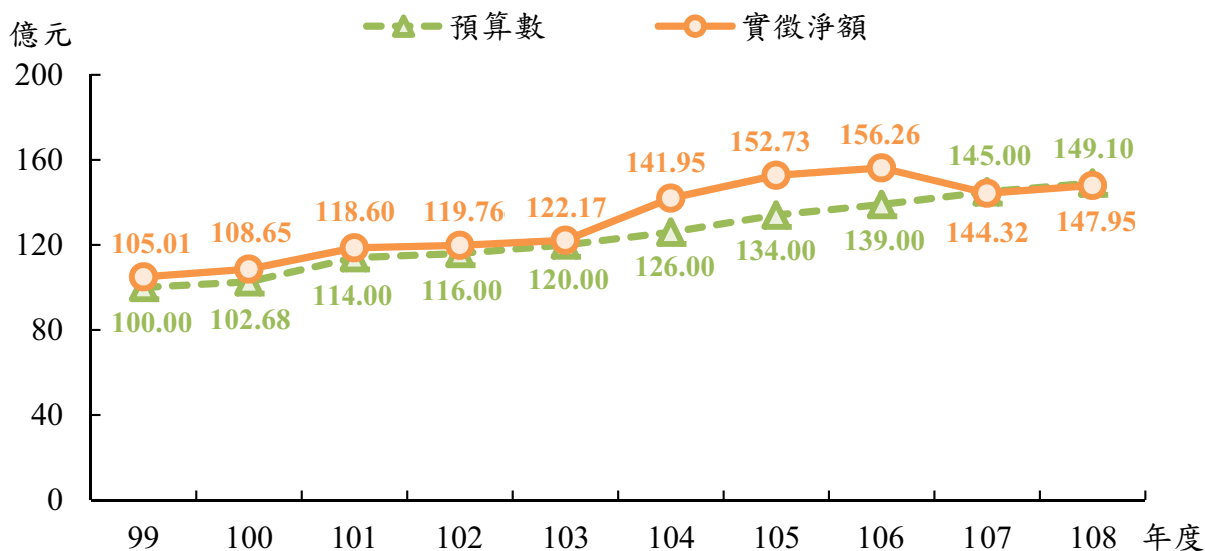
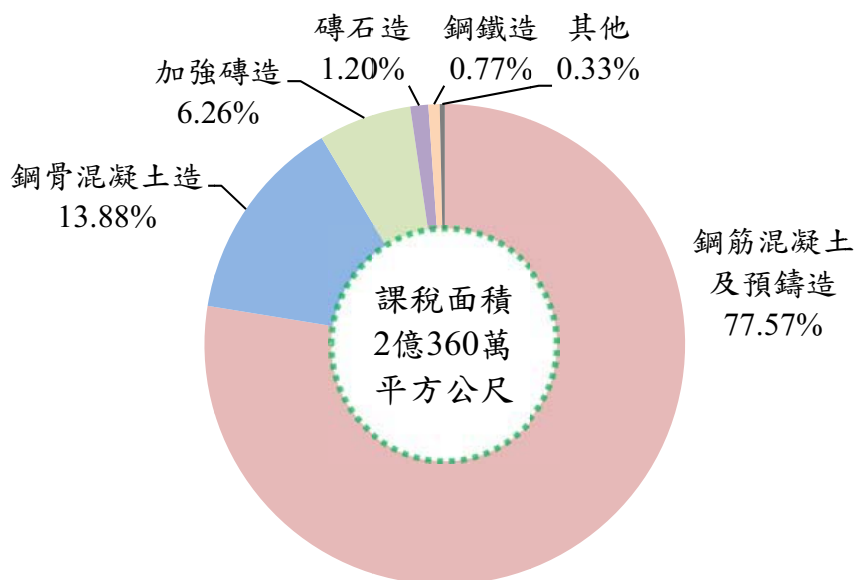
使用牌照稅稅源若以件數觀察，以小客車 80 萬 6,757 件最多，占 83.17%，其次為貨車 10 萬 3,697 件，占 10.69%，其餘依次為機車占 5.17%，大客車占 0.97%。(詳圖 10)

圖 9 近 10 年使用牌照稅預算數與實徵淨額



圖 10 108 年度使用牌照稅稅源



七、契稅

108 年度實徵淨額 16.47 億元，較預算數 15.4 億元超出 1.07 億元(6.9%)；與上年度實徵淨額 15.49 億元比較，增加 0.98 億元，成長 6.3%。108 年度因契稅申報移轉件數較多，致稅收較預算數超出且較上年度增加。(詳圖 11)

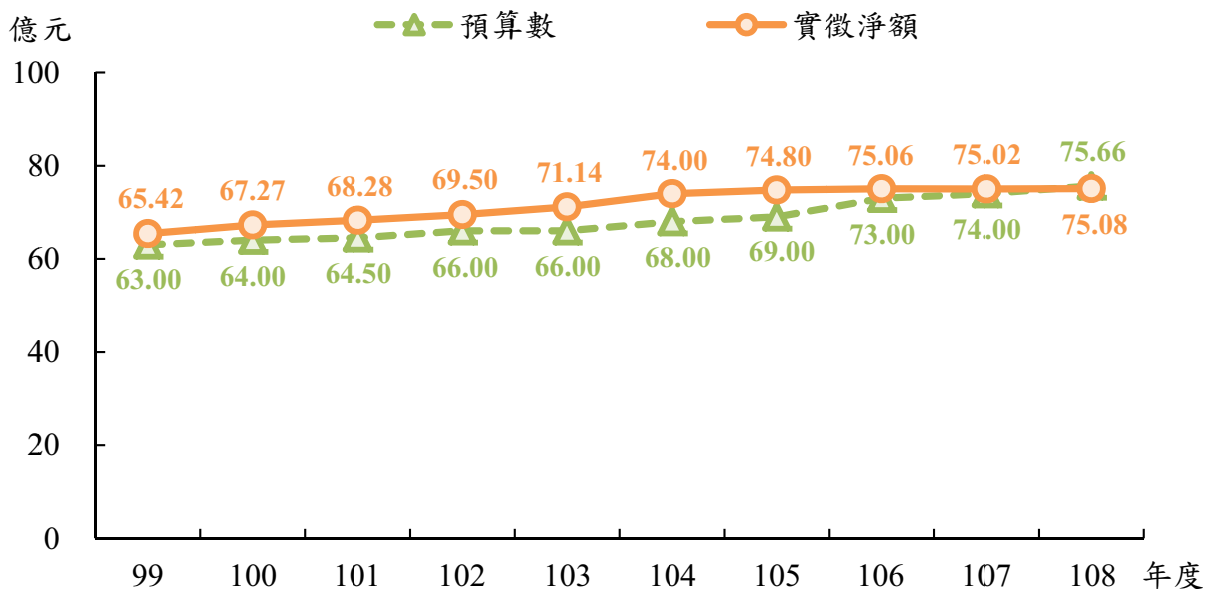
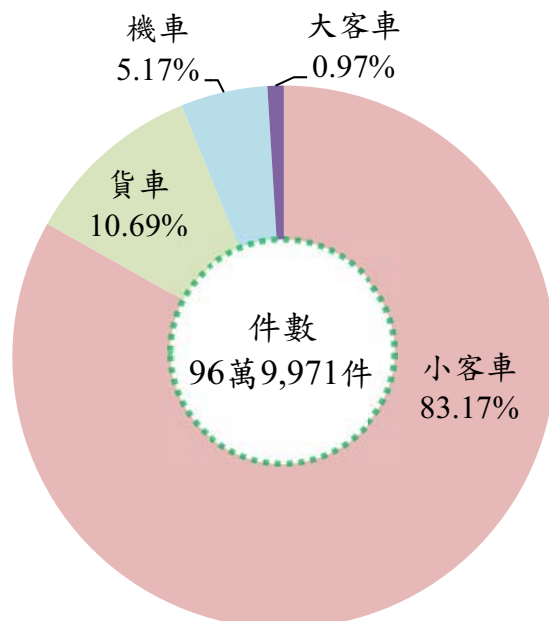
契稅稅源若以件數觀察，以買賣契 3 萬 733 件最多，占 77.54%，其次為贈與契 7,474 件，占 18.86%，再次為交換契 1,402 件，占 3.54%。(詳圖 12)

圖 11 近 10 年契稅預算數與實徵淨額



圖 12 108 年度契稅稅源



八、印花稅

108 年度實徵淨額 50.74 億元，較預算數 45.34 億元超出 5.4 億元(11.9%)；與上年度實徵淨額 49.61 億元比較，增加 1.13 億元，成長 2.3%。108 年度因執行印花稅應稅憑證檢查作業及積極輔導納稅義務人依法繳納印花稅，致稅收較預算數超出且較上年度增加。(詳圖 13)

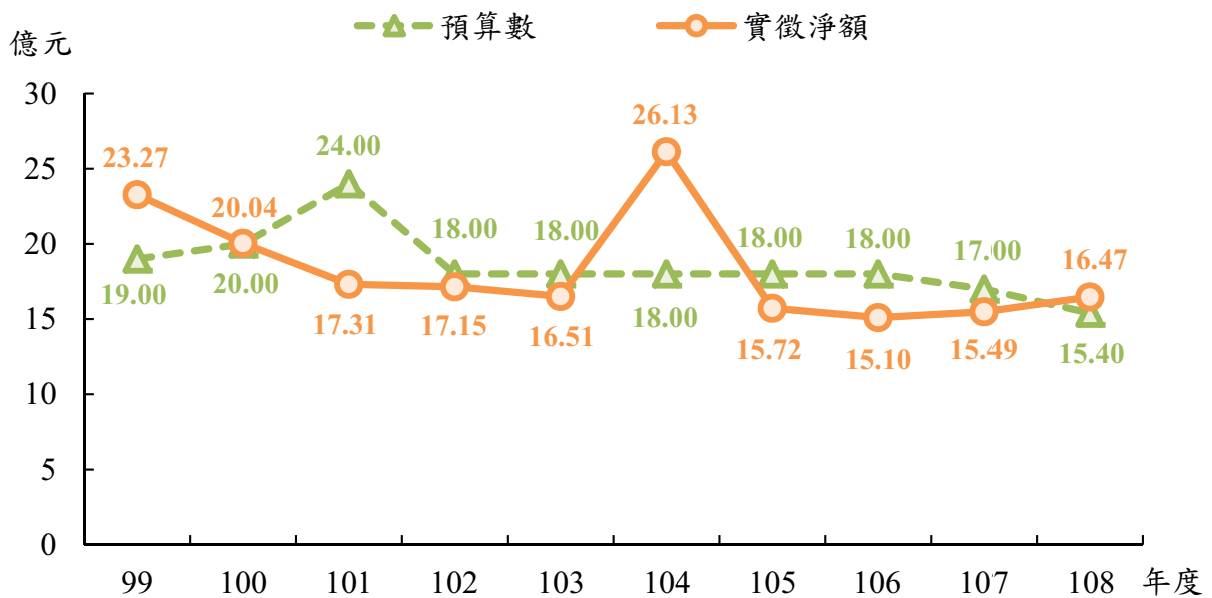
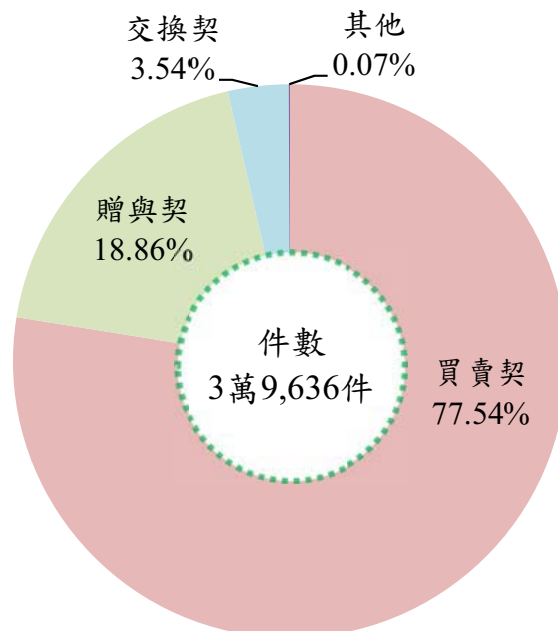
印花稅稅源實徵數以金融業 16.33 億元最多，占 32.17%，其次為保險業 9.13 億元，占 17.98，再次為承攬契據 6.28 億元，占 12.37%。(詳圖 14)

圖 13 近 10 年印花稅預算數與實徵淨額



圖 14 108 年度印花稅稅源



九、娛樂稅

108 年度實徵淨額 2.68 億元，較預算數 2.57 億元超出 0.11 億元(4.2%)；與上年度實徵淨額 2.73 億元比較，減少 0.05 億元，負成長 1.8%。108 年度因臨時性娛樂活動較預期增多，致稅收較預算數超出；另因無大型的臨時性娛樂活動，致稅收較上年度減少。(詳圖 15)

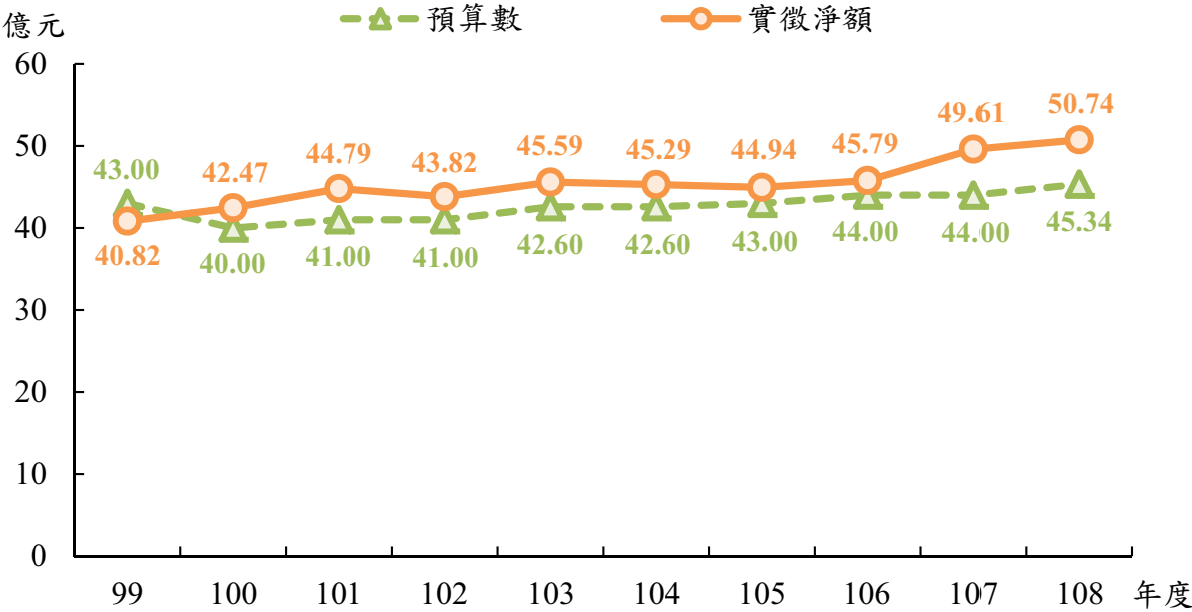
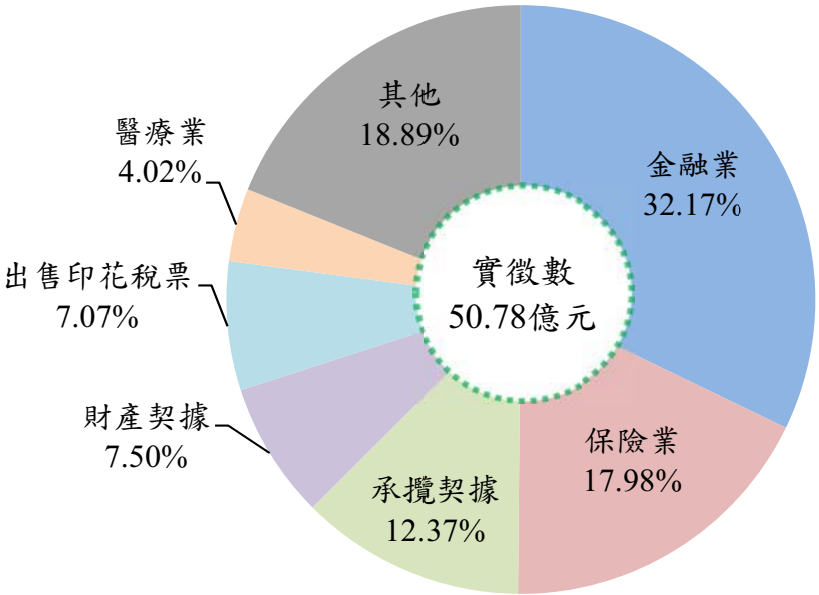
娛樂稅稅源若以實徵數觀察，以臨時公演 8,437 萬元最多，占 31.51%，其次為視聽演唱業 6,994 萬元，占 26.12%，再次為電影 5,386 萬元，占 20.11%。(詳圖 16)

圖 15 近 10 年娛樂稅預算數與實徵淨額



圖 16 108 年度娛樂稅稅源



貳、稅收統計

II . Tax Revenue Statistics

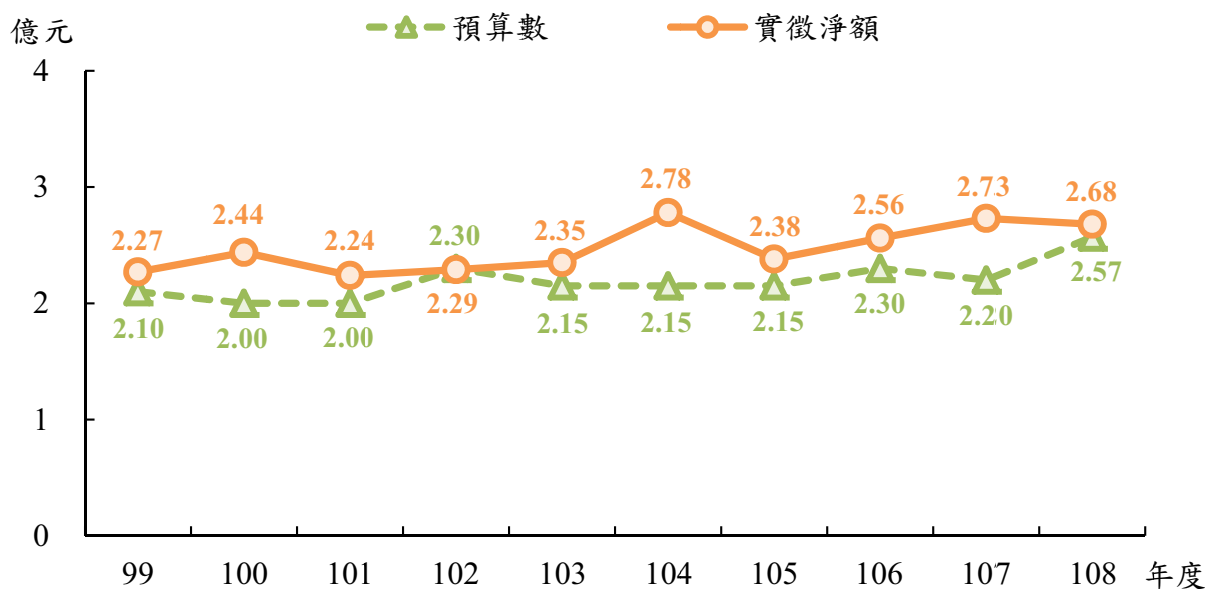
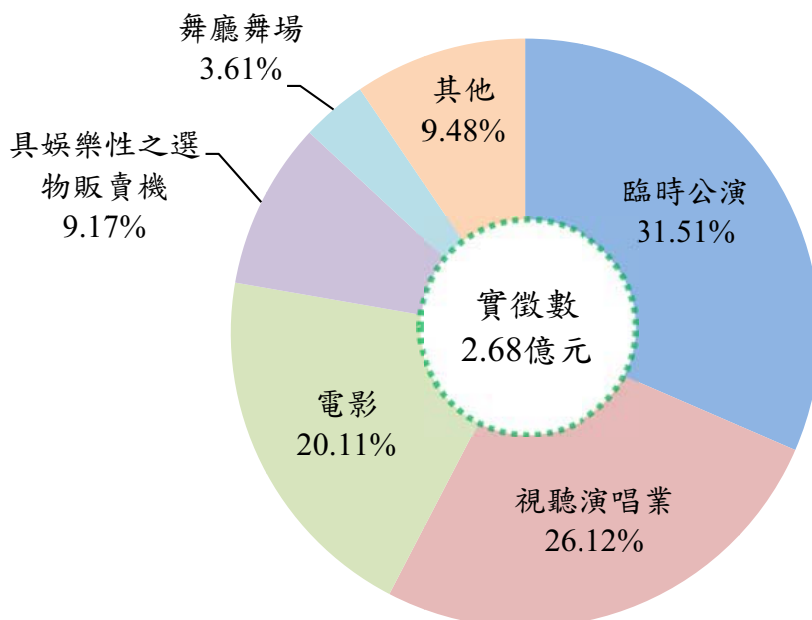
表 1 各項稅捐徵績比較

單位：新臺幣元

稅目別 Item of Tax	108 年 度			
	預算數 Budget Amount	查定數① Audited Amount	實徵數 Actual Collection	退還以前 年度歲入款 Tax Income Returned
總 計 Grand Total	72,712,000,000	77,781,428,378	75,194,102,689	431,761,321
稅 課 收 入 Revenues from Taxes	72,617,000,000	77,268,501,040	75,062,531,760	421,440,127
地 價 稅 Land Value Tax	27,610,000,000	28,340,231,748	27,484,179,451	218,764,457
土 地 增 值 稅 Land Value Increment Tax	16,200,000,000	18,953,630,319	18,248,960,029	165,555,069
房 屋 稅 House Tax	14,910,000,000	14,978,856,931	14,822,435,985	27,047,842
使 用 牌 照 稅 Vehicle License Tax	7,566,000,000	7,930,568,581	7,512,359,770	4,077,694
契 稅 Deed Tax	1,540,000,000	1,677,642,146	1,650,385,663	3,511,366
印 花 稅 Stamp Tax	4,534,000,000	5,103,606,258	5,076,359,813	2,424,394
娛 樂 稅 Amusement Tax	257,000,000	283,962,818	267,848,810	49,910
教 育 捐 Education Surtax	—	2,239	2,239	9,395
工 程 受 益 費 Construction Benefit Fee	—	—	—	—
罰 鍰 收 入 Punitive Fine Revenue	95,000,000	512,927,338	131,570,929	10,321,194

資料來源：依據本處徵課會計報告編製。

附 註：①查定數包括以前年度結轉數。

Table 1. Net Tax Revenues Compare

Unit : N.T.\$

FY 2019			108 年度與 107 年度比較 Compare FY2019 with FY2018		
實徵淨額 Net Actual Collection	實徵數 占預算數 % Actual Collection/ Budget Amount	實徵淨額 占預算數 % Net Actual Collection/ Budget Amount	107 年度 實徵淨額 Net Actual Collection FY 2018	增減數 Amount	增減 %
74,762,341,368	103.4	102.8	71,904,073,033	2,858,268,335	4.0
74,641,091,633	103.4	102.8	71,814,730,730	2,826,360,903	3.9
27,265,414,994	99.5	98.8	27,643,082,730	-377,667,736	-1.4
18,083,404,960	112.6	111.6	15,455,085,224	2,628,319,736	17.0
14,795,388,143	99.4	99.2	14,431,943,554	363,444,589	2.5
7,508,282,076	99.3	99.2	7,502,433,000	5,849,076	0.1
1,646,874,297	107.2	106.9	1,548,817,735	98,056,562	6.3
5,073,935,419	112.0	111.9	4,960,597,686	113,337,733	2.3
267,798,900	104.2	104.2	272,770,801	-4,971,901	-1.8
-7,156	--	--	—	-7,156	--
—	--	--	—	—	--
121,249,735	138.5	127.6	89,342,303	31,907,432	35.7

表 2 歷年各項稅捐預算數、查定數與實徵數

(一)總計①

單位：新臺幣元

年度(月)別 Fiscal Year (Month)	預算數 Budget Amount (A)	查定數 Audited Amount		
		合計 Total	本年度 Current FY	以前年度② Previous FY
99 年度 FY 2010	52,865,000,000	65,873,934,825	61,521,291,170	4,352,643,655
100 年度 FY 2011	56,422,260,000	65,754,247,039	61,847,950,043	3,906,296,996
101 年度 FY 2012	61,185,000,000	65,905,662,486	62,733,494,186	3,172,168,300
102 年度 FY 2013	60,561,000,000	69,598,903,684	66,719,824,179	2,879,079,505
103 年度 FY 2014	63,179,000,000	70,613,134,428	67,876,534,672	2,736,599,756
104 年度 FY 2015	65,189,000,000	80,029,271,522	77,287,400,028	2,741,871,494
105 年度 FY 2016	71,652,000,000	78,999,201,336	76,240,367,240	2,758,834,096
106 年度 FY 2017	75,112,000,000	78,516,005,877	75,465,418,591	3,050,587,286
107 年度 FY 2018	75,309,000,000	75,199,685,514	71,989,300,681	3,210,384,833
108 年度 FY 2019	72,712,000,000	77,781,428,378	74,910,059,094	2,871,369,284
1 月 Jan.	2,784,215,000	5,694,417,926	2,850,997,627	2,843,420,299
2 月 Feb.	1,246,848,000	1,226,890,453	1,240,384,402	- 13,493,949
3 月 Mar.	2,862,637,000	2,502,868,180	2,499,569,758	3,298,422
4 月 Apr.	4,763,228,000	8,295,319,482	8,331,304,326	- 35,984,844
5 月 May	13,808,594,000	16,497,055,553	16,492,433,390	4,622,163
6 月 June	7,251,512,000	3,059,183,827	3,055,713,682	3,470,145
7 月 July	2,313,984,000	2,944,298,861	2,927,882,597	16,416,264
8 月 Aug.	2,164,119,000	1,590,221,132	1,567,548,882	22,672,250
9 月 Sep.	2,106,035,000	2,509,570,874	2,507,521,067	2,049,807
10 月 Oct.	1,773,002,000	2,553,879,558	2,537,257,458	16,622,100
11 月 Nov.	17,265,626,000	28,317,002,892	28,315,559,483	1,443,409
12 月 Dec.	14,372,200,000	2,590,719,640	2,583,886,422	6,833,218

資料來源：依據本處徵課會計報告編製。

附註：①總計=稅課收入+工程受益費+罰鍰收入。

②包括以前年度結轉數。

Table 2. Budget Amount, Audited Amount and Actual Collection
in Recent Years

(I) Grand Total ①

Unit : N.T.\$

實徵數 Actual Collection ③			退還以前年度 歲入款 Tax Income Returned (4)	實徵淨額 Net Actual Collection (1-4=5)	實徵淨額 占預算數 % Net Actual Collection /Budge Amount (5/A)×100
合計 Total (2+3=1)	本年度 Current FY (2)	以前年度 Previous FY (3)			
61,412,898,686	59,915,978,897	1,496,919,789	507,663,766	60,905,234,920	115.2
62,364,742,945	60,525,743,015	1,838,999,930	205,300,912	62,159,442,033	110.2
62,751,393,789	61,392,970,041	1,358,423,748	444,487,791	62,306,905,998	101.8
66,673,882,137	65,467,820,238	1,206,061,899	233,351,037	66,440,531,100	109.7
67,721,827,234	66,736,988,776	984,838,458	328,817,075	67,393,010,159	106.7
77,243,428,036	76,180,207,363	1,063,220,673	325,010,445	76,918,417,591	118.0
75,770,755,206	74,606,116,613	1,164,638,593	361,094,755	75,409,660,451	105.2
75,368,503,602	73,939,299,085	1,429,204,517	376,250,693	74,992,252,909	99.8
72,306,590,399	70,709,743,482	1,596,846,917	402,517,366	71,904,073,033	95.5
75,194,102,689	73,882,211,159	1,311,891,530	431,761,321	74,762,341,368	102.8
2,798,515,480	2,384,344,141	414,171,339	61,543,617	2,736,971,863	98.3
1,326,750,697	1,233,154,569	93,596,128	53,071,002	1,273,679,695	102.2
2,552,702,895	2,450,681,837	102,021,058	26,402,136	2,526,300,759	88.3
6,027,910,517	5,893,970,624	133,939,893	33,285,819	5,994,624,698	125.9
13,684,939,364	13,618,893,906	66,045,458	111,339,967	13,573,599,397	98.3
7,265,652,367	7,221,575,830	44,076,537	41,873,933	7,223,778,434	99.6
3,274,087,583	3,131,750,771	142,336,812	30,091,357	3,243,996,226	140.2
2,312,628,477	2,153,497,096	159,131,381	20,836,772	2,291,791,705	105.9
2,474,422,594	2,448,165,268	26,257,326	7,483,217	2,466,939,377	117.1
2,486,052,775	2,442,688,194	43,364,581	22,872,887	2,463,179,888	138.9
16,614,284,587	16,561,807,635	52,476,952	9,951,061	16,604,333,526	96.2
14,376,155,353	14,341,681,288	34,474,065	13,009,553	14,363,145,800	99.9

附註：③99年度至107年度實徵數未含實物抵繳稅款(以遞延收入入帳)。

表 2 歷年各項稅捐預算數、查定數與實徵數 (續1)

(二)稅課收入

1. 合計

單位：新臺幣元

年度(月)別 Fiscal Year (Month)	預算數 Budget Amount (A)	查定數 Audited Amount		
		合計 Total	本年度 Current FY	以前年度② Previous FY
99 年度 FY 2010	52,710,000,000	65,326,212,670	61,317,097,584	4,009,115,086
100 年度 FY 2011	56,268,260,000	65,190,790,529	61,714,468,538	3,476,321,991
101 年度 FY 2012	61,050,000,000	65,409,563,052	62,634,837,985	2,774,725,067
102 年度 FY 2013	60,430,000,000	69,105,259,084	66,618,323,432	2,486,935,652
103 年度 FY 2014	63,075,000,000	70,184,841,864	67,802,361,337	2,382,480,527
104 年度 FY 2015	65,075,000,000	79,673,033,591	77,226,086,170	2,446,947,421
105 年度 FY 2016	71,547,000,000	78,640,203,299	76,167,306,395	2,472,896,904
106 年度 FY 2017	75,014,000,000	78,126,006,033	75,383,120,344	2,742,885,689
107 年度 FY 2018	75,220,000,000	74,772,122,371	71,883,024,959	2,889,097,412
108 年度 FY 2019	72,617,000,000	77,268,501,040	74,782,367,568	2,486,133,472
1 月 Jan.	2,775,532,000	5,358,486,048	2,844,910,238	2,513,575,810
2 月 Feb.	1,240,701,000	1,219,128,175	1,236,721,979	- 17,593,804
3 月 Mar.	2,855,228,000	2,446,602,668	2,450,567,649	- 3,964,981
4 月 Apr.	4,758,866,000	8,283,692,135	8,325,883,454	- 42,191,319
5 月 May	13,796,201,000	16,481,585,293	16,483,695,425	- 2,110,132
6 月 June	7,240,015,000	3,048,369,720	3,047,797,122	572,598
7 月 July	2,304,238,000	2,933,545,786	2,919,108,375	14,437,411
8 月 Aug.	2,156,937,000	1,571,943,235	1,563,123,495	8,819,740
9 月 Sep.	2,099,735,000	2,501,474,672	2,501,040,396	434,276
10 月 Oct.	1,767,751,000	2,543,876,466	2,529,385,790	14,490,676
11 月 Nov.	17,259,116,000	28,307,506,301	28,308,145,683	- 639,382
12 月 Dec.	14,362,680,000	2,572,290,541	2,571,987,962	302,579

Table 2. Budget Amount, Audited Amount and Actual Collection
in Recent Years (Cont. 1)

(II) Revenues from Taxes

1. Total

Unit : N.T.\$

實徵數 Actual Collection ③			退還以前年度 歲入款 Tax Income Returned (4)	實徵淨額 Net Actual Collection (1-4=5)	實徵淨額 占預算數 % Net Actual Collection /Budge Amount (5/A)×100
合計 Total (2+3=1)	本年度 Current FY (2)	以前年度 Previous FY (3)			
61,246,934,737	59,853,800,575	1,393,134,162	402,019,755	60,844,914,982	115.4
62,176,573,002	60,466,079,308	1,710,493,694	177,305,299	61,999,267,703	110.2
62,620,652,883	61,349,810,533	1,270,842,350	431,514,478	62,189,138,405	101.9
66,530,700,040	65,412,535,691	1,118,164,349	219,980,597	66,310,719,443	109.7
67,616,183,545	66,695,912,290	920,271,255	325,059,274	67,291,124,271	106.7
77,142,165,141	76,138,178,495	1,003,986,646	318,801,340	76,823,363,801	118.1
75,678,277,878	74,562,224,169	1,116,053,709	356,466,666	75,321,811,212	105.3
75,257,918,192	73,885,767,803	1,372,150,389	369,058,135	74,888,860,057	99.8
72,200,364,344	70,660,086,558	1,540,277,786	385,633,614	71,814,730,730	95.5
75,062,531,760	73,836,040,873	1,226,490,887	421,440,127	74,641,091,633	102.8
2,786,543,266	2,383,462,001	403,081,265	60,754,789	2,725,788,477	98.2
1,319,854,115	1,232,319,664	87,534,451	51,371,729	1,268,482,386	102.2
2,541,435,132	2,448,729,488	92,705,644	24,823,586	2,516,611,546	88.1
6,018,157,109	5,892,667,054	125,490,055	31,830,114	5,986,326,995	125.8
13,669,165,065	13,611,785,086	57,379,979	109,474,935	13,559,690,130	98.3
7,255,355,857	7,216,133,273	39,222,584	40,590,537	7,214,765,320	99.7
3,264,840,010	3,126,607,812	138,232,198	29,850,691	3,234,989,319	140.4
2,294,741,601	2,150,769,106	143,972,495	20,599,787	2,274,141,814	105.4
2,468,995,355	2,445,567,981	23,427,374	7,407,897	2,461,587,458	117.2
2,478,215,600	2,438,443,905	39,771,695	22,650,917	2,455,564,683	138.9
16,605,525,907	16,556,466,661	49,059,246	9,456,271	16,596,069,636	96.2
14,359,702,743	14,333,088,842	26,613,901	12,628,874	14,347,073,869	99.9

表 2 歷年各項稅捐預算數、查定數與實徵數 (續2)

(二)稅課收入

2. 地價稅

單位：新臺幣元

年度(月)別 Fiscal Year (Month)	預算數 Budget Amount (A)	查定數 Audited Amount		
		合計 Total	本年度 Current FY	以前年度② Previous FY
99 年度 FY 2010	18,000,000,000	22,108,091,007	20,315,591,574	1,792,499,433
100 年度 FY 2011	18,400,000,000	21,729,735,988	20,213,024,931	1,516,711,057
101 年度 FY 2012	19,500,000,000	21,916,615,715	20,793,949,827	1,122,665,888
102 年度 FY 2013	21,900,000,000	23,134,506,730	22,091,728,224	1,042,778,506
103 年度 FY 2014	21,200,000,000	23,465,985,406	22,555,658,532	910,326,874
104 年度 FY 2015	21,800,000,000	23,120,367,032	22,199,044,067	921,322,965
105 年度 FY 2016	26,732,000,000	30,901,381,720	29,936,501,857	964,879,863
106 年度 FY 2017	28,784,000,000	31,076,070,002	29,772,493,181	1,303,576,821
107 年度 FY 2018	29,200,000,000	28,856,388,971	27,634,421,674	1,221,967,297
108 年度 FY 2019	27,610,000,000	28,340,231,748	27,321,260,314	1,018,971,434
1 月 Jan.	115,586,000	1,085,949,186	6,445,769	1,079,503,417
2 月 Feb.	39,678,000	475,922	1,536,967	- 1,061,045
3 月 Mar.	90,353,000	959,502	4,567,938	- 3,608,436
4 月 Apr.	52,321,000	-38,281,087	4,629,082	- 42,910,169
5 月 May	45,515,000	3,979,141	6,064,477	- 2,085,336
6 月 June	23,671,000	5,389,981	11,386,215	- 5,996,234
7 月 July	45,155,000	14,474,845	15,313,513	- 838,668
8 月 Aug.	23,841,000	36,740,054	36,543,096	196,958
9 月 Sep.	49,555,000	6,125,851	9,983,156	- 3,857,305
10 月 Oct.	352,041,000	500,121,547	498,945,817	1,175,730
11 月 Nov.	14,615,817,000	26,044,591,935	26,044,770,274	- 178,339
12 月 Dec.	12,156,467,000	679,704,871	681,074,010	- 1,369,139

Table 2. Budget Amount, Audited Amount and Actual Collection
in Recent Years (Cont. 2)

(II) Revenues from Taxes

2. Land Value Tax

Unit : N.T.\$

實徵數 Actual Collection ③			退還以前年度 歲入款 Tax Income Returned (4)	實徵淨額 Net Actual Collection (1-4=5)	實徵淨額 占預算數 % Net Actual Collection /Budge Amount (5/A)×100
合計 Total (2+3=1)	本年度 Current FY (2)	以前年度 Previous FY (3)			
20,332,765,697	19,623,815,795	708,949,902	41,724,158	20,291,041,539	112.7
20,534,137,009	19,743,790,367	790,346,642	28,928,504	20,505,208,505	111.4
20,748,021,644	20,243,111,064	504,910,580	77,497,739	20,670,523,905	106.0
22,143,481,947	21,644,233,803	499,248,144	57,150,883	22,086,331,064	100.9
22,520,360,611	22,125,335,251	395,025,360	72,405,760	22,447,954,851	105.9
22,089,792,483	21,715,846,880	373,945,603	49,642,280	22,040,150,203	101.1
29,519,660,662	29,085,483,331	434,177,331	24,121,082	29,495,539,580	110.3
29,837,828,096	29,173,528,221	664,299,875	41,814,851	29,796,013,245	103.5
27,752,119,561	27,086,769,421	665,350,140	109,036,831	27,643,082,730	94.7
27,484,179,451	26,963,746,926	520,432,525	218,764,457	27,265,414,994	98.8
98,526,862	3,164,849	95,362,013	12,231,234	86,295,628	74.7
38,868,217	1,338,267	37,529,950	21,751,289	17,116,928	43.1
46,377,302	5,397,862	40,979,440	9,606,468	36,770,834	40.7
85,034,777	5,238,886	79,795,891	12,218,302	72,816,475	139.2
39,416,469	3,352,072	36,064,397	78,914,831	-39,498,362	--
19,226,930	3,522,424	15,704,506	22,041,812	-2,814,882	--
70,230,053	12,182,422	58,047,631	14,858,408	55,371,645	122.6
130,628,927	12,795,328	117,833,599	14,879,294	115,749,633	485.5
19,042,842	10,871,809	8,171,033	3,522,633	15,520,209	31.3
531,977,517	516,845,548	15,131,969	14,685,859	517,291,658	146.9
14,149,157,449	14,140,164,083	8,993,366	5,577,983	14,143,579,466	96.8
12,255,692,106	12,248,873,376	6,818,730	8,476,344	12,247,215,762	100.7

表 2 歷年各項稅捐預算數、查定數與實徵數 (續3)

(二)稅課收入

3. 土地增值稅

單位：新臺幣元

年度(月)別 Fiscal Year (Month)	預算數 Budget Amount (A)	查定數 Audited Amount		
		合計 Total	本年度 Current FY	以前年度② Previous FY
99 年度 FY 2010	12,000,000,000	18,231,273,864	17,212,755,478	1,018,518,386
100 年度 FY 2011	15,000,000,000	18,530,330,855	17,550,051,311	980,279,544
101 年度 FY 2012	17,000,000,000	17,566,789,041	16,633,841,191	932,947,850
102 年度 FY 2013	14,200,000,000	20,013,739,423	19,214,772,442	798,966,981
103 年度 FY 2014	17,000,000,000	20,373,582,528	19,505,216,701	868,365,827
104 年度 FY 2015	17,600,000,000	26,935,057,700	25,913,549,898	1,021,507,802
105 年度 FY 2016	18,200,000,000	17,991,803,151	17,041,289,028	950,514,123
106 年度 FY 2017	18,600,000,000	16,891,442,654	16,105,230,681	786,211,973
107 年度 FY 2018	17,800,000,000	16,501,257,601	15,551,153,284	950,104,317
108 年度 FY 2019	16,200,000,000	18,953,630,319	18,229,766,920	723,863,399
1 月 Jan.	1,697,760,000	2,554,327,375	1,810,665,558	743,661,817
2 月 Feb.	915,300,000	954,737,130	970,296,077	- 15,558,947
3 月 Mar.	1,378,620,000	1,139,602,870	1,141,641,951	- 2,039,081
4 月 Apr.	1,049,760,000	1,859,010,587	1,859,788,397	- 777,810
5 月 May	1,475,820,000	1,413,102,406	1,414,117,445	- 1,015,039
6 月 June	1,276,560,000	1,924,648,086	1,925,243,493	- 595,407
7 月 July	1,210,140,000	1,922,667,261	1,922,118,820	548,441
8 月 Aug.	1,618,380,000	1,273,176,200	1,273,601,413	- 425,213
9 月 Sep.	1,148,580,000	1,588,280,271	1,589,281,954	- 1,001,683
10 月 Oct.	1,049,760,000	1,345,879,249	1,343,366,676	2,512,573
11 月 Nov.	1,506,600,000	1,389,591,539	1,390,366,529	- 774,990
12 月 Dec.	1,872,720,000	1,588,607,345	1,589,278,607	-671,262

Table 2. Budget Amount, Audited Amount and Actual Collection
in Recent Years (Cont. 3)

(II) Revenues from Taxes

3. Land Value Increment Tax

Unit : N.T.\$

實徵數 Actual Collection ③			退還以前年度 歲入款 Tax Income Returned (4)	實徵淨額 Net Actual Collection (1-4=5)	實徵淨額 占預算數 % Net Actual Collection /Budge Amount (5/A)×100
合計 Total (2+3=1)	本年度 Current FY (2)	以前年度 Previous FY (3)			
17,088,982,865	16,718,462,793	370,520,072	204,092,581	16,884,890,284	140.7
17,528,534,334	16,992,903,207	535,631,127	121,268,101	17,407,266,233	116.0
16,674,777,843	16,137,848,941	536,928,902	277,563,791	16,397,214,052	96.5
19,103,840,213	18,728,768,054	375,072,159	131,046,359	18,972,793,854	133.6
19,303,115,028	19,066,215,194	236,899,834	236,107,832	19,067,007,196	112.2
26,011,486,168	25,568,874,128	442,612,040	243,621,242	25,767,864,926	146.4
17,030,416,543	16,552,918,087	477,498,456	261,093,403	16,769,323,140	92.1
15,868,966,932	15,458,249,801	410,717,131	252,906,867	15,616,060,065	84.0
15,715,752,141	15,158,360,989	557,391,152	260,666,917	15,455,085,224	86.8
18,248,960,029	17,871,349,698	377,610,331	165,555,069	18,083,404,960	111.6
1,615,962,853	1,405,094,559	210,868,294	44,669,052	1,571,293,801	92.6
1,018,001,597	984,167,450	33,834,147	24,951,597	993,050,000	108.5
1,182,598,690	1,149,730,378	32,868,312	13,758,769	1,168,839,921	84.8
1,886,964,756	1,862,308,841	24,655,915	16,845,190	1,870,119,566	178.1
1,462,820,011	1,458,879,162	3,940,849	14,962,302	1,447,857,709	98.1
1,348,347,077	1,340,852,648	7,494,429	15,950,597	1,332,396,480	104.4
1,977,118,827	1,966,659,013	10,459,814	12,598,442	1,964,520,385	162.3
1,776,170,094	1,774,506,895	1,663,199	4,564,423	1,771,605,671	109.5
1,438,065,910	1,435,998,782	2,067,128	3,341,225	1,434,724,685	124.9
1,515,226,629	1,508,823,648	6,402,981	7,628,576	1,507,598,053	143.6
1,257,521,891	1,226,659,553	30,862,338	3,009,917	1,254,511,974	83.3
1,770,161,694	1,757,668,769	12,492,925	3,274,979	1,766,886,715	94.3

表 2 歷年各項稅捐預算數、查定數與實徵數 (續4)

(二)稅課收入

4. 房屋稅

單位：新臺幣元

年度(月)別 Fiscal Year (Month)	預算數 Budget Amount (A)	查定數 Audited Amount		
		合計 Total	本年度 Current FY	以前年度② Previous FY
99 年度 FY 2010	10,000,000,000	11,216,744,220	10,584,535,806	632,208,414
100 年度 FY 2011	10,268,260,000	11,195,589,644	10,724,497,031	471,092,613
101 年度 FY 2012	11,400,000,000	12,145,931,799	11,853,364,805	292,566,994
102 年度 FY 2013	11,600,000,000	12,242,328,975	11,981,068,357	261,260,618
103 年度 FY 2014	12,000,000,000	12,425,932,774	12,183,993,065	241,939,709
104 年度 FY 2015	12,600,000,000	14,438,403,941	14,239,602,056	198,801,885
105 年度 FY 2016	13,400,000,000	15,548,887,181	15,318,647,735	230,239,446
106 年度 FY 2017	13,900,000,000	15,878,783,473	15,669,043,618	209,739,855
107 年度 FY 2018	14,500,000,000	14,635,288,200	14,446,665,050	188,623,150
108 年度 FY 2019	14,910,000,000	14,978,856,931	14,781,326,243	197,530,688
1 月 Jan.	25,347,000	218,366,646	20,156,034	198,210,612
2 月 Feb.	25,347,000	18,196,655	18,471,594	- 274,939
3 月 Mar.	29,820,000	17,905,500	17,931,940	- 26,440
4 月 Apr.	159,537,000	368,357,890	368,695,367	- 337,477
5 月 May	8,682,093,000	13,434,975,335	13,435,187,532	- 212,197
6 月 June	5,604,669,000	814,061,286	813,921,175	140,111
7 月 July	59,640,000	-181,545	-151,928	- 29,617
8 月 Aug.	114,807,000	2,971,809	2,894,286	77,523
9 月 Sep.	52,185,000	2,439,505	3,514,519	- 1,075,014
10 月 Oct.	65,604,000	30,167,385	29,104,198	1,063,187
11 月 Nov.	37,275,000	27,752,647	27,995,521	- 242,874
12 月 Dec.	53,676,000	43,843,818	43,606,005	237,813

Table 2. Budget Amount, Audited Amount and Actual Collection
in Recent Years (Cont. 4)

(II) Revenues from Taxes

4. House Tax

Unit : N.T.\$

實徵數 Actual Collection ③			退還以前年度 歲入款 Tax Income Returned (4)	實徵淨額 Net Actual Collection (1-4=5)	實徵淨額 占預算數 % Net Actual Collection /Budge Amount (5/A)×100
合計 Total (2+3=1)	本年度 Current FY (2)	以前年度 Previous FY (3)			
10,627,295,631	10,486,926,494	140,369,137	126,758,102	10,500,537,529	105.0
10,873,867,433	10,640,949,149	232,918,284	8,744,070	10,865,123,363	105.8
11,869,544,305	11,765,750,542	103,793,763	9,609,521	11,859,934,784	104.0
11,997,380,436	11,884,758,971	112,621,465	21,333,121	11,976,047,315	103.2
12,221,541,822	12,093,853,815	127,688,007	4,407,746	12,217,134,076	101.8
14,203,137,405	14,137,990,927	65,146,478	8,028,056	14,195,109,349	112.7
15,328,339,244	15,236,454,042	91,885,202	55,785,281	15,272,553,963	114.0
15,687,184,947	15,592,900,040	94,284,907	61,577,451	15,625,607,496	112.4
14,437,015,400	14,377,465,301	59,550,099	5,071,846	14,431,943,554	99.5
14,822,435,985	14,722,014,520	100,421,465	27,047,842	14,795,388,143	99.2
30,446,111	16,897,359	13,548,752	490,364	29,955,747	118.2
19,727,102	15,845,350	3,881,752	3,668,651	16,058,451	63.4
21,873,168	17,969,257	3,903,911	830,354	21,042,814	70.6
376,727,684	371,443,455	5,284,229	1,665,267	375,062,417	235.1
8,473,965,420	8,470,012,837	3,952,583	13,227,760	8,460,737,660	97.5
5,521,884,679	5,519,881,647	2,003,032	2,413,184	5,519,471,495	98.5
142,368,485	91,925,932	50,442,553	2,181,936	140,186,549	235.1
43,273,540	40,630,946	2,642,594	910,664	42,362,876	36.9
47,696,841	45,885,889	1,810,952	302,309	47,394,532	90.8
59,791,635	54,905,036	4,886,599	149,713	59,641,922	90.9
36,936,829	32,208,314	4,728,515	482,488	36,454,341	97.8
47,744,491	44,408,498	3,335,993	725,152	47,019,339	87.6

表 2 歷年各項稅捐預算數、查定數與實徵數 (續5)

(二)稅課收入

5. 使用牌照稅

單位：新臺幣元

年度(月)別 Fiscal Year (Month)	預算數 Budget Amount (A)	查定數 Audited Amount		
		合計 Total	本年度 Current FY	以前年度② Previous FY
99 年度 FY 2010	6,300,000,000	7,057,513,192	6,557,727,685	499,785,507
100 年度 FY 2011	6,400,000,000	7,172,227,550	6,720,258,884	451,968,666
101 年度 FY 2012	6,450,000,000	7,210,013,827	6,833,694,476	376,319,351
102 年度 FY 2013	6,600,000,000	7,286,652,627	6,966,480,016	320,172,611
103 年度 FY 2014	6,600,000,000	7,407,801,179	7,137,466,677	270,334,502
104 年度 FY 2015	6,800,000,000	7,689,616,970	7,436,140,040	253,476,930
105 年度 FY 2016	6,900,000,000	7,810,668,145	7,525,219,941	285,448,204
106 年度 FY 2017	7,300,000,000	7,859,805,423	7,542,552,703	317,252,720
107 年度 FY 2018	7,400,000,000	7,924,669,207	7,572,035,153	352,634,054
108 年度 FY 2019	7,566,000,000	7,930,568,581	7,512,037,790	418,530,791
1 月 Jan.	118,525,000	536,706,591	117,843,854	418,862,737
2 月 Feb.	92,101,000	63,181,895	63,597,528	- 415,633
3 月 Mar.	487,910,000	429,342,832	429,252,555	90,277
4 月 Apr.	3,310,097,000	5,802,859,825	5,802,887,853	- 28,028
5 月 May	2,779,540,000	666,929,286	666,974,109	- 44,823
6 月 June	76,944,000	5,555,176	5,672,566	- 117,390
7 月 July	123,132,000	24,050,748	23,803,997	246,751
8 月 Aug.	86,633,000	-5,795,762	-5,706,195	- 89,567
9 月 Sep.	36,869,000	11,771,336	12,207,056	- 435,720
10 月 Oct.	95,638,000	387,910,463	387,411,075	499,388
11 月 Nov.	338,360,000	9,353,227	9,259,013	94,214
12 月 Dec.	20,251,000	-1,297,036	-1,165,621	- 131,415

Table 2. Budget Amount, Audited Amount and Actual Collection
in Recent Years (Cont. 5)

(II) Revenues from Taxes

5. Vehicle License Tax

Unit : N.T.\$

實徵數 Actual Collection ③			退還以前年度 歲入款 Tax Income Returned (4)	實徵淨額 Net Actual Collection (1-4=5)	實徵淨額 占預算數 % Net Actual Collection /Budge Amount (5/A)×100
合計 Total (2+3=1)	本年度 Current FY (2)	以前年度 Previous FY (3)			
6,555,896,936	6,423,796,664	132,100,272	13,827,036	6,542,069,900	103.8
6,734,678,663	6,623,516,937	111,161,726	7,912,188	6,726,766,475	105.1
6,833,177,948	6,746,233,733	86,944,215	5,451,652	6,827,726,296	105.9
6,955,441,436	6,877,052,975	78,388,461	5,347,283	6,950,094,153	105.3
7,118,817,681	7,040,294,793	78,522,888	4,939,003	7,113,878,678	107.8
7,403,407,388	7,323,486,127	79,921,261	3,706,191	7,399,701,197	108.8
7,484,074,599	7,402,428,814	81,645,785	3,914,641	7,480,159,958	108.4
7,509,640,047	7,420,360,586	89,279,461	3,868,134	7,505,771,913	102.8
7,508,024,520	7,412,614,465	95,410,055	5,591,520	7,502,433,000	101.4
7,512,359,770	7,395,795,225	116,564,545	4,077,694	7,508,282,076	99.2
134,500,241	107,934,369	26,565,872	1,217,452	133,282,789	112.5
73,107,996	61,653,932	11,454,064	354,204	72,753,792	79.0
434,024,485	421,128,611	12,895,874	73,383	433,951,102	88.9
3,367,971,004	3,354,764,484	13,206,520	899,949	3,367,071,055	101.7
2,745,214,260	2,732,555,477	12,658,783	554,485	2,744,659,775	98.7
70,078,890	61,850,375	8,228,515	140,633	69,938,257	90.9
96,681,031	86,534,148	10,146,883	67,213	96,613,818	78.5
72,375,407	66,861,638	5,513,769	74,360	72,301,047	83.5
61,376,852	57,081,050	4,295,802	112,676	61,264,176	166.2
105,894,766	101,726,599	4,168,167	92,007	105,802,759	110.6
329,245,760	325,404,664	3,841,096	347,497	328,898,263	97.2
21,889,078	18,299,878	3,589,200	143,835	21,745,243	107.4

表 2 歷年各項稅捐預算數、查定數與實徵數 (續6)

(二)稅課收入

6. 契稅

單位：新臺幣元

年度(月)別 Fiscal Year (Month)	預算數 Budget Amount (A)	查定數 Audited Amount		
		合計 Total	本年度 Current FY	以前年度② Previous FY
99 年度 FY 2010	1,900,000,000	2,354,950,169	2,335,370,733	19,579,436
100 年度 FY 2011	2,000,000,000	2,024,703,077	2,004,885,156	19,817,921
101 年度 FY 2012	2,400,000,000	1,801,127,687	1,789,084,593	12,043,094
102 年度 FY 2013	1,800,000,000	1,734,852,208	1,715,325,749	19,526,459
103 年度 FY 2014	1,800,000,000	1,681,135,183	1,666,281,819	14,853,364
104 年度 FY 2015	1,800,000,000	2,635,476,618	2,615,259,099	20,217,519
105 年度 FY 2016	1,800,000,000	1,610,624,175	1,605,091,654	5,532,521
106 年度 FY 2017	1,800,000,000	1,540,948,039	1,518,313,118	22,634,921
107 年度 FY 2018	1,700,000,000	1,576,218,448	1,557,178,616	19,039,832
108 年度 FY 2019	1,540,000,000	1,677,642,146	1,655,600,974	22,041,172
1 月 Jan.	129,943,000	168,267,964	146,535,882	21,732,082
2 月 Feb.	86,098,000	85,428,389	85,561,676	- 133,287
3 月 Mar.	137,519,000	102,137,250	102,181,738	- 44,488
4 月 Apr.	98,872,000	127,183,615	127,196,462	- 12,847
5 月 May	141,185,000	190,339,376	190,337,405	1,971
6 月 June	150,224,000	158,574,904	158,371,987	202,917
7 月 July	153,395,000	192,895,382	192,598,808	296,574
8 月 Aug.	130,555,000	114,341,073	114,336,015	5,058
9 月 Sep.	115,688,000	115,765,340	115,793,120	- 27,780
10 月 Oct.	98,746,000	148,851,272	148,835,390	15,882
11 月 Nov.	156,704,000	130,552,497	130,547,899	4,598
12 月 Dec.	141,071,000	143,305,084	143,304,592	492

Table 2. Budget Amount, Audited Amount and Actual Collection
in Recent Years (Cont. 6)

(II) Revenues from Taxes

6.Deed Tax

Unit : N.T.\$

實徵數 Actual Collection ③			退還以前年度 歲入款 Tax Income Returned (4)	實徵淨額 Net Actual Collection (1-4=5)	實徵淨額 占預算數 % Net Actual Collection /Budge Amount (5/A)×100
合計 Total (2+3=1)	本年度 Current FY (2)	以前年度 Previous FY (3)			
2,331,574,422	2,314,250,777	17,323,645	4,427,193	2,327,147,229	122.5
2,009,354,997	1,990,445,604	18,909,393	5,023,858	2,004,331,139	100.2
1,779,320,448	1,767,832,856	11,487,592	48,554,638	1,730,765,810	72.1
1,718,308,296	1,699,547,000	18,761,296	3,357,047	1,714,951,249	95.3
1,656,050,355	1,641,731,846	14,318,509	5,414,521	1,650,635,834	91.7
2,619,757,703	2,599,963,241	19,794,462	6,636,420	2,613,121,283	145.2
1,582,985,477	1,577,826,873	5,158,604	10,726,625	1,572,258,852	87.3
1,514,720,163	1,492,438,414	22,281,749	4,214,800	1,510,505,363	83.9
1,553,242,722	1,534,689,401	18,553,321	4,424,987	1,548,817,735	91.1
1,650,385,663	1,628,835,264	21,550,399	3,511,366	1,646,874,297	106.9
152,784,634	132,111,522	20,673,112	287,254	152,497,380	117.4
74,309,749	74,355,451	-45,702	564,270	73,745,479	85.7
112,230,899	111,933,493	297,406	543,998	111,686,901	81.2
122,826,099	122,768,958	57,141	78,057	122,748,042	124.1
181,666,528	181,652,737	13,791	1,639,257	180,027,271	127.5
162,595,127	162,579,365	15,762	31,536	162,563,591	108.2
191,142,008	191,029,040	112,968	115,060	191,026,948	124.5
117,118,740	116,745,531	373,209	—	117,118,740	89.7
125,684,002	125,678,770	5,232	123,944	125,560,058	108.5
136,944,167	136,910,285	33,882	94,762	136,849,405	138.6
129,051,022	129,042,022	9,000	25,008	129,026,014	82.3
144,032,688	144,028,090	4,598	8,220	144,024,468	102.1

表 2 歷年各項稅捐預算數、查定數與實徵數 (續7)

(二)稅課收入

7. 印花稅

單位：新臺幣元

年度(月)別 Fiscal Year (Month)	預算數 Budget Amount (A)	查定數 Audited Amount		
		合計 Total	本年度 Current FY	以前年度② Previous FY
99 年度 FY 2010	4,300,000,000	4,104,312,940	4,082,135,308	22,177,632
100 年度 FY 2011	4,000,000,000	4,276,000,815	4,256,320,858	19,679,957
101 年度 FY 2012	4,100,000,000	4,528,289,507	4,503,633,420	24,656,087
102 年度 FY 2013	4,100,000,000	4,450,816,446	4,420,195,497	30,620,949
103 年度 FY 2014	4,260,000,000	4,582,705,985	4,517,168,088	65,537,897
104 年度 FY 2015	4,260,000,000	4,564,573,534	4,544,318,777	20,254,757
105 年度 FY 2016	4,300,000,000	4,525,491,724	4,500,617,981	24,873,743
106 年度 FY 2017	4,400,000,000	4,608,481,500	4,518,125,272	90,356,228
107 年度 FY 2018	4,400,000,000	4,991,010,102	4,848,047,340	142,962,762
108 年度 FY 2019	4,534,000,000	5,103,606,258	5,013,048,444	90,557,814
1 月 Jan.	667,137,000	755,242,204	718,274,698	36,967,506
2 月 Feb.	64,255,000	75,903,240	76,090,238	- 186,998
3 月 Mar.	711,927,000	731,780,853	730,075,600	1,705,253
4 月 Apr.	72,142,000	144,105,189	142,229,233	1,875,956
5 月 May	640,765,000	750,008,808	748,763,516	1,245,292
6 月 June	88,086,000	114,841,036	107,907,668	6,933,368
7 月 July	693,755,000	758,211,647	743,995,875	14,215,772
8 月 Aug.	152,025,000	127,043,141	117,987,926	9,055,215
9 月 Sep.	676,872,000	757,153,988	750,301,198	6,852,790
10 月 Oct.	83,850,000	106,267,903	97,064,999	9,202,904
11 月 Nov.	582,850,000	685,989,081	685,531,072	458,009
12 月 Dec.	100,336,000	97,059,168	94,826,421	2,232,747

Table 2. Budget Amount, Audited Amount and Actual Collection
in Recent Years (Cont. 7)

(II) Revenues from Taxes

7. Stamp Tax

Unit : N.T.\$

實徵數 Actual Collection ③			退還以前年度 歲入款 Tax Income Returned (4)	實徵淨額 Net Actual Collection (1-4=5)	實徵淨額 占預算數 % Net Actual Collection /Budge Amount (5/A)×100
合計 Total (2+3=1)	本年度 Current FY (2)	以前年度 Previous FY (3)			
4,082,809,119	4,061,562,012	21,247,107	492,895	4,082,316,224	94.9
4,251,545,414	4,232,189,023	19,356,391	4,783,867	4,246,761,547	106.2
4,490,891,015	4,466,449,592	24,441,423	12,319,234	4,478,571,781	109.2
4,383,222,779	4,352,816,494	30,406,285	1,721,851	4,381,500,928	106.9
4,561,138,863	4,495,847,841	65,291,022	1,542,838	4,559,596,025	107.0
4,536,481,104	4,516,226,347	20,254,757	7,140,578	4,529,340,526	106.3
4,494,834,400	4,470,080,858	24,753,542	805,052	4,494,029,348	104.5
4,582,909,637	4,492,881,740	90,027,897	4,189,004	4,578,720,633	104.1
4,961,433,626	4,818,601,110	142,832,516	835,940	4,960,597,686	112.7
5,076,359,813	4,987,841,599	88,518,214	2,424,394	5,073,935,419	111.9
729,435,849	693,979,924	35,455,925	1,847,765	727,588,084	109.1
77,591,200	76,881,954	709,246	78,511	77,512,689	120.6
719,383,172	717,779,428	1,603,744	10,614	719,372,558	101.0
156,307,342	153,866,863	2,440,479	123,349	156,183,993	216.5
743,839,693	743,142,371	697,322	174,300	743,665,393	116.1
107,793,548	102,096,916	5,696,632	—	107,793,548	122.4
765,871,724	756,904,343	8,967,381	18,447	765,853,277	110.4
135,345,466	119,461,574	15,883,892	152,920	135,192,546	88.9
753,476,257	746,453,794	7,022,463	5,110	753,471,147	111.3
107,983,971	98,895,120	9,088,851	—	107,983,971	128.8
680,005,054	679,416,948	588,106	13,378	679,991,676	116.7
99,326,537	98,962,364	364,173	—	99,326,537	99.0

表 2 歷年各項稅捐預算數、查定數與實徵數 (續8)

(二)稅課收入

8. 娛樂稅

單位：新臺幣元

年度(月)別 Fiscal Year (Month)	預算數 Budget Amount (A)	查定數 Audited Amount		
		合計 Total	本年度 Current FY	以前年度② Previous FY
99 年度 FY 2010	210,000,000	248,327,528	228,981,000	19,346,528
100 年度 FY 2011	200,000,000	259,975,890	245,430,367	14,545,523
101 年度 FY 2012	200,000,000	239,594,695	227,269,673	12,325,022
102 年度 FY 2013	230,000,000	241,617,104	228,753,147	12,863,957
103 年度 FY 2014	215,000,000	247,274,144	236,576,455	10,697,689
104 年度 FY 2015	215,000,000	289,194,798	278,172,233	11,022,565
105 年度 FY 2016	215,000,000	251,001,805	239,938,199	11,063,606
106 年度 FY 2017	230,000,000	270,417,166	257,361,771	13,055,395
107 年度 FY 2018	220,000,000	287,287,603	273,523,842	13,763,761
108 年度 FY 2019	257,000,000	283,962,818	269,326,883	14,635,935
1 月 Jan.	21,234,000	39,623,843	24,988,443	14,635,400
2 月 Feb.	17,922,000	21,204,944	21,167,899	37,045
3 月 Mar.	19,079,000	24,873,861	24,915,927	- 42,066
4 月 Apr.	16,137,000	20,456,116	20,457,060	- 944
5 月 May	31,283,000	22,250,941	22,250,941	—
6 月 June	19,861,000	25,299,251	25,294,018	5,233
7 月 July	19,021,000	21,427,448	21,429,290	-1,842
8 月 Aug.	30,696,000	23,466,720	23,466,954	-234
9 月 Sep.	19,986,000	19,938,381	19,959,393	- 21,012
10 月 Oct.	22,112,000	24,678,647	24,657,635	21,012
11 月 Nov.	21,510,000	19,675,375	19,675,375	—
12 月 Dec.	18,159,000	21,067,291	21,063,948	3,343

Table 2. Budget Amount, Audited Amount and Actual Collection
in Recent Years (Cont. 8)

(II) Revenues from Taxes

8. Amusement Tax

Unit : N.T.\$

實 徵 數 Actual Collection ③		退還以前年度 歲入款 Tax Income Returned (4)	實 徵 淨 額 Net Actual Collection (1-4=5)	實徵淨額 占預算數 % Net Actual Collection /Budge Amount (5/A)×100	
合 計 Total (2+3=1)	本 年 度 Current FY (2)				以 前 年 度 Previous FY (3)
226,941,170	224,986,040	1,955,130	68,614	226,872,556	108.0
244,111,111	242,285,021	1,826,090	303,664	243,807,447	121.9
224,615,319	222,583,805	2,031,514	477,451	224,137,868	112.1
228,951,423	225,358,394	3,593,029	24,053	228,927,370	99.5
235,077,518	232,633,550	2,443,968	202,710	234,874,808	109.2
278,102,890	275,790,845	2,312,045	24,607	278,078,283	129.3
237,963,515	237,032,164	931,351	20,582	237,942,933	110.7
256,668,370	255,409,001	1,259,369	487,028	256,181,342	111.4
272,776,374	271,585,871	1,190,503	5,573	272,770,801	124.0
267,848,810	266,457,641	1,391,169	49,910	267,798,900	104.2
24,886,716	24,279,419	607,297	11,668	24,875,048	117.1
18,246,015	18,077,260	168,755	3,207	18,242,808	101.8
24,947,416	24,790,459	156,957	—	24,947,416	130.8
22,325,447	22,275,567	49,880	—	22,325,447	138.3
22,242,684	22,190,430	52,254	2,000	22,240,684	71.1
25,429,606	25,349,898	79,708	3,724	25,425,882	128.0
21,427,882	21,372,914	54,968	11,185	21,416,697	112.6
19,829,427	19,767,194	62,233	18,126	19,811,301	64.5
23,652,651	23,597,887	54,764	—	23,652,651	118.3
20,396,915	20,337,669	59,246	—	20,396,915	92.2
23,607,902	23,571,077	36,825	—	23,607,902	109.8
20,856,149	20,847,867	8,282	—	20,856,149	114.9

表 2 歷年各項稅捐預算數、查定數與實徵數 (續9)

(二)稅課收入

9. 九年國民義務教育附徵教育捐

單位：新臺幣元

(1)小計

年度(月)別 Fiscal Year (Month)	預算數 Budget Amount (A)	查定數 Audited Amount		
		合計 Total	本年度 Current FY	以前年度② Previous FY
99 年度 FY 2010	—	4,999,750	—	4,999,750
100 年度 FY 2011	—	2,226,710	—	2,226,710
101 年度 FY 2012	—	1,200,781	—	1,200,781
102 年度 FY 2013	—	745,571	—	745,571
103 年度 FY 2014	—	424,665	—	424,665
104 年度 FY 2015	—	342,998	—	342,998
105 年度 FY 2016	—	345,398	—	345,398
106 年度 FY 2017	—	57,776	—	57,776
107 年度 FY 2018	—	2,239	—	2,239
108 年度 FY 2019	—	2,239	—	2,239
1 月 Jan.	—	2,239	—	2,239
2 月 Feb.	—	—	—	—
3 月 Mar.	—	—	—	—
4 月 Apr.	—	—	—	—
5 月 May	—	—	—	—
6 月 June	—	—	—	—
7 月 July	—	—	—	—
8 月 Aug.	—	—	—	—
9 月 Sep.	—	—	—	—
10 月 Oct.	—	—	—	—
11 月 Nov.	—	—	—	—
12 月 Dec.	—	—	—	—

Table 2. Budget Amount, Audited Amount and Actual Collection
in Recent Years (Cont. 9)

(II) Revenues from Taxes

9. Education Surtax

(1)Subtotal

Unit : N.T.\$

實徵數 Actual Collection ③			退還以前年度 歲入款 Tax Income Returned (4)	實徵淨額 Net Actual Collection (1-4=5)	實徵淨額 占預算數 % Net Actual Collection /Budge Amount (5/A)×100
合計 Total (2+3=1)	本年度 Current FY (2)	以前年度 Previous FY (3)			
668,897	—	668,897	10,629,176	- 9,960,279	--
344,041	—	344,041	341,047	2,994	--
304,361	—	304,361	40,452	263,909	--
73,510	—	73,510	—	73,510	--
81,667	—	81,667	38,864	42,803	--
—	—	—	1,966	- 1,966	--
3,438	—	3,438	—	3,438	--
—	—	—	—	—	--
—	—	—	—	—	--
2,239	—	2,239	9,395	-7,156	--
—	—	—	—	—	--
2,239	—	2,239	—	2,239	--
—	—	—	—	—	--
—	—	—	—	—	--
—	—	—	—	—	--
—	—	—	9,051	-9,051	--
—	—	—	—	—	--
—	—	—	—	—	--
—	—	—	—	—	--
—	—	—	—	—	--
—	—	—	—	—	--
—	—	—	344	-344	--

表 2 歷年各項稅捐預算數、查定數與實徵數 (續10)

(二)稅課收入

9. 九年國民義務教育附徵教育捐

單位：新臺幣元

(2)房屋稅

年度(月)別 Fiscal Year (Month)	預算數 Budget Amount (A)	查定數 Audited Amount		
		合計 Total	本年度 Current FY	以前年度② Previous FY
99 年度 FY 2010	—	4,894,676	—	4,894,676
100 年度 FY 2011	—	2,213,603	—	2,213,603
101 年度 FY 2012	—	1,200,781	—	1,200,781
102 年度 FY 2013	—	745,571	—	745,571
103 年度 FY 2014	—	424,665	—	424,665
104 年度 FY 2015	—	342,998	—	342,998
105 年度 FY 2016	—	345,398	—	345,398
106 年度 FY 2017	—	57,776	—	57,776
107 年度 FY 2018	—	2,239	—	2,239
108 年度 FY 2019	—	2,239	—	2,239
1 月 Jan.	—	2,239	—	2,239
2 月 Feb.	—	—	—	—
3 月 Mar.	—	—	—	—
4 月 Apr.	—	—	—	—
5 月 May	—	—	—	—
6 月 June	—	—	—	—
7 月 July	—	—	—	—
8 月 Aug.	—	—	—	—
9 月 Sep.	—	—	—	—
10 月 Oct.	—	—	—	—
11 月 Nov.	—	—	—	—
12 月 Dec.	—	—	—	—

Table 2. Budget Amount, Audited Amount and Actual Collection
in Recent Years (Cont. 10)

(II) Revenues from Taxes

9. Education Surtax

(2) House Tax

Unit : N.T.\$

實 徵 數 Actual Collection ③			退還以前年度 歲入款 Tax Income Returned (4)	實 徵 淨 額 Net Actual Collection (1-4=5)	實徵淨額 占預算數 % Net Actual Collection /Budge Amount (5/A)×100
合 計 Total (2+3=1)	本 年 度 Current FY (2)	以 前 年 度 Previous FY (3)			
664,650	—	664,650	10,629,176	- 9,964,526	--
344,041	—	344,041	341,047	2,994	--
304,361	—	304,361	40,452	263,909	--
73,510	—	73,510	—	73,510	--
81,667	—	81,667	38,864	42,803	--
—	—	—	1,966	- 1,966	--
3,438	—	3,438	—	3,438	--
—	—	—	—	—	--
—	—	—	—	—	--
2,239	—	2,239	9,395	-7,156	--
—	—	—	—	—	--
2,239	—	2,239	—	2,239	--
—	—	—	—	—	--
—	—	—	—	—	--
—	—	—	—	—	--
—	—	—	9,051	-9,051	--
—	—	—	—	—	--
—	—	—	—	—	--
—	—	—	—	—	--
—	—	—	—	—	--
—	—	—	—	—	--
—	—	—	344	-344	--

表 2 歷年各項稅捐預算數、查定數與實徵數 (續11)

(二)稅課收入

9. 九年國民義務教育附徵教育捐

單位：新臺幣元

(3)娛樂稅

年度(月)別 Fiscal Year (Month)	預算數 Budget Amount (A)	查定數 Audited Amount		
		合計 Total	本年度 Current FY	以前年度② Previous FY
99 年度 FY 2010	—	105,074	—	105,074
100 年度 FY 2011	—	13,107	—	13,107
101 年度 FY 2012	—	—	—	—
102 年度 FY 2013	—	—	—	—
103 年度 FY 2014	—	—	—	—
104 年度 FY 2015	—	—	—	—
105 年度 FY 2016	—	—	—	—
106 年度 FY 2017	—	—	—	—
107 年度 FY 2018	—	—	—	—
108 年度 FY 2019	—	—	—	—
1 月 Jan.	—	—	—	—
2 月 Feb.	—	—	—	—
3 月 Mar.	—	—	—	—
4 月 Apr.	—	—	—	—
5 月 May	—	—	—	—
6 月 June	—	—	—	—
7 月 July	—	—	—	—
8 月 Aug.	—	—	—	—
9 月 Sep.	—	—	—	—
10 月 Oct.	—	—	—	—
11 月 Nov.	—	—	—	—
12 月 Dec.	—	—	—	—

表 2 歷年各項稅捐預算數、查定數與實徵數 (續12)

(三)工程受益費

單位：新臺幣元

年度(月)別 Fiscal Year (Month)	預算數 Budget Amount (A)	查定數 Audited Amount		
		合計 Total	本年度 Current FY	以前年度② Previous FY
99 年度 FY 2010	—	—	—	—
100 年度 FY 2011	—	42,197	—	42,197
101 年度 FY 2012	—	—	—	—
102 年度 FY 2013	—	—	—	—
103 年度 FY 2014	—	—	—	—
104 年度 FY 2015	—	—	—	—
105 年度 FY 2016	—	—	—	—
106 年度 FY 2017	—	—	—	—
107 年度 FY 2018	—	—	—	—
108 年度 FY 2019	—	—	—	—
1 月 Jan.	—	—	—	—
2 月 Feb.	—	—	—	—
3 月 Mar.	—	—	—	—
4 月 Apr.	—	—	—	—
5 月 May	—	—	—	—
6 月 June	—	—	—	—
7 月 July	—	—	—	—
8 月 Aug.	—	—	—	—
9 月 Sep.	—	—	—	—
10 月 Oct.	—	—	—	—
11 月 Nov.	—	—	—	—
12 月 Dec.	—	—	—	—

表 2 歷年各項稅捐預算數、查定數與實徵數 (續13)

(四)罰鍰收入

單位：新臺幣元

年度(月)別 Fiscal Year (Month)	預算數 Budget Amount (A)	查定數 Audited Amount		
		合計 Total	本年度 Current FY	以前年度② Previous FY
99 年度 FY 2010	155,000,000	547,722,155	204,193,586	343,528,569
100 年度 FY 2011	154,000,000	563,414,313	133,481,505	429,932,808
101 年度 FY 2012	135,000,000	496,099,434	98,656,201	397,443,233
102 年度 FY 2013	131,000,000	493,644,600	101,500,747	392,143,853
103 年度 FY 2014	104,000,000	428,292,564	74,173,335	354,119,229
104 年度 FY 2015	114,000,000	356,237,931	61,313,858	294,924,073
105 年度 FY 2016	105,000,000	358,998,037	73,060,845	285,937,192
106 年度 FY 2017	98,000,000	389,999,844	82,298,247	307,701,597
107 年度 FY 2018	89,000,000	427,563,143	106,275,722	321,287,421
108 年度 FY 2019	95,000,000	512,927,338	127,691,526	385,235,812
1 月 Jan.	8,683,000	335,931,878	6,087,389	329,844,489
2 月 Feb.	6,147,000	7,762,278	3,662,423	4,099,855
3 月 Mar.	7,409,000	56,265,512	49,002,109	7,263,403
4 月 Apr.	4,362,000	11,627,347	5,420,872	6,206,475
5 月 May	12,393,000	15,470,260	8,737,965	6,732,295
6 月 June	11,497,000	10,814,107	7,916,560	2,897,547
7 月 July	9,746,000	10,753,075	8,774,222	1,978,853
8 月 Aug.	7,182,000	18,277,897	4,425,387	13,852,510
9 月 Sep.	6,300,000	8,096,202	6,480,671	1,615,531
10 月 Oct.	5,251,000	10,003,092	7,871,668	2,131,424
11 月 Nov.	6,510,000	9,496,591	7,413,800	2,082,791
12 月 Dec.	9,520,000	18,429,099	11,898,460	6,530,639

Table 2. Budget Amount, Audited Amount and Actual Collection
in Recent Years (Cont. 13)

(IV) Punitive Fine Revenue

Unit : N.T.\$

實徵數 Actual Collection ③			退還以前年度 歲入款 Tax Income Returned (4)	實徵淨額 Net Actual Collection (1-4=5)	實徵淨額 占預算數 % Net Actual Collection /Budge Amount (5/A)×100
合計 Total (2+3=1)	本年度 Current FY (2)	以前年度 Previous FY (3)			
165,963,949	62,178,322	103,785,627	105,644,011	60,319,938	38.9
188,127,746	59,663,707	128,464,039	27,995,613	160,132,133	104.0
130,740,906	43,159,508	87,581,398	12,973,313	117,767,593	87.2
143,182,097	55,284,547	87,897,550	13,370,440	129,811,657	99.1
105,643,689	41,076,486	64,567,203	3,757,801	101,885,888	98.0
101,262,895	42,028,868	59,234,027	6,209,105	95,053,790	83.4
92,477,328	43,892,444	48,584,884	4,628,089	87,849,239	83.7
110,585,410	53,531,282	57,054,128	7,192,558	103,392,852	105.5
106,226,055	49,656,924	56,569,131	16,883,752	89,342,303	100.4
131,570,929	46,170,286	85,400,643	10,321,194	121,249,735	127.6
11,972,214	882,140	11,090,074	788,828	11,183,386	128.8
6,896,582	834,905	6,061,677	1,699,273	5,197,309	84.6
11,267,763	1,952,349	9,315,414	1,578,550	9,689,213	130.8
9,753,408	1,303,570	8,449,838	1,455,705	8,297,703	190.2
15,774,299	7,108,820	8,665,479	1,865,032	13,909,267	112.2
10,296,510	5,442,557	4,853,953	1,283,396	9,013,114	78.4
9,247,573	5,142,959	4,104,614	240,666	9,006,907	92.4
17,886,876	2,727,990	15,158,886	236,985	17,649,891	245.8
5,427,239	2,597,287	2,829,952	75,320	5,351,919	85.0
7,837,175	4,244,289	3,592,886	221,970	7,615,205	145.0
8,758,680	5,340,974	3,417,706	494,790	8,263,890	126.9
16,452,610	8,592,446	7,860,164	380,679	16,071,931	168.8

表 3 各項稅捐納庫數

(一)歷年別

單位：新臺幣元

年 度 (月) 別 Fiscal Year (Month)	實 徵 數 ① Actual Collection	納 庫 數	
		合 計 Total	國 庫 Nation Treasury
99 年 度 FY 2010 ③	61,412,898,686	61,412,898,686	—
100 年 度 FY 2011	62,364,742,945	62,364,742,945	—
101 年 度 FY 2012 ④	62,751,393,789	62,751,393,789	—
102 年 度 FY 2013 ⑤	66,673,882,137	66,673,882,137	—
103 年 度 FY 2014	67,721,827,234	67,721,827,234	—
104 年 度 FY 2015 ⑥	77,243,428,036	77,243,428,036	—
105 年 度 FY 2016 ⑦	75,770,755,206	75,770,755,206	—
106 年 度 FY 2017 ⑧	75,368,503,602	75,368,503,602	—
107 年 度 FY 2018	72,306,590,399	72,306,590,399	—
108 年 度 FY 2019	75,194,102,689	75,194,102,689	—
1 月 Jan.	2,798,515,480	2,571,236,239	—
2 月 Feb.	1,326,750,697	1,350,766,043	—
3 月 Mar.	2,552,702,895	2,247,125,215	—
4 月 Apr.	6,027,910,517	5,213,514,840	—
5 月 May	13,684,939,364	11,767,614,337	—
6 月 June	7,265,652,367	10,267,713,702	—
7 月 July	3,274,087,583	3,182,489,544	—
8 月 Aug.	2,312,628,477	2,376,268,214	—
9 月 Sep.	2,474,422,594	2,620,776,407	—
10 月 Oct.	2,486,052,775	1,998,804,301	—
11 月 Nov.	16,614,284,587	11,522,234,131	—
12 月 Dec.	14,376,155,353	20,075,559,716	—

資料來源：依據本處徵課會計報告編製。

附 註：①99年度至107年度實徵數未含實物抵繳稅款(以遞延收入入帳)。

②年度之未納庫數係歷年實物抵繳稅款累計數。

③以前年度實物抵繳34,323元於99年度變賣納庫。

④101年度未納庫數含實物抵繳343,584元。

Table 3. Taxation Forwarded to Treasury

(I) Fiscal Year

Unit : N.T.\$

Pay to Treasury			未納庫數 Unpay to Treasury ②
中央統籌專戶 Distribution of Central Gov't	重建基金庫 Reconstruction Fund	市庫 The Municipal Treasury	
—	—	61,412,898,686	59,145,876
—	—	62,364,742,945	59,145,876
—	—	62,751,393,789	59,489,460
—	—	66,673,882,137	59,451,157
—	—	67,721,827,234	59,451,157
—	—	77,243,428,036	59,396,611
—	—	75,770,755,206	60,060,477
—	—	75,368,503,602	60,040,250
—	—	72,306,590,399	60,040,250
—	—	75,194,102,689	60,040,250
—	—	2,571,236,239	227,279,241
—	—	1,350,766,043	203,263,895
—	—	2,247,125,215	508,841,575
—	—	5,213,514,840	1,323,237,252
—	—	11,767,614,337	3,240,562,279
—	—	10,267,713,702	238,500,944
—	—	3,182,489,544	330,098,983
—	—	2,376,268,214	266,459,246
—	—	2,620,776,407	120,105,433
—	—	1,998,804,301	607,353,907
—	—	11,522,234,131	5,699,404,363
—	—	20,075,559,716	—

附註：⑤以前年度實物抵繳38,303元於102年度變賣納庫。

⑥以前年度實物抵繳54,546元於104年度變賣納庫。

⑦105年度未納庫數含實物抵繳663,866元。

⑧以前年度實物抵繳20,227元於106年度註銷。

表 3 各項稅捐納庫數(續)

(二)稅目別
108年度

單位：新臺幣元

稅目別 Item of Tax	實徵數 Actual Collection	納庫數 Pay to Treasury			
		合計 Total	國庫 The Nation Treasury	中央統籌專戶 Distribution of Central Gov't	重建基金庫 Reconstruction Fund
總計 Grand Total	75,194,102,689	75,194,102,689	—	—	—
稅課收入 Revenues from Taxes	75,062,531,760	75,062,531,760	—	—	—
地價稅 Land Value Tax	27,484,179,451	27,484,179,451	—	—	—
土地增值稅 Land value Increment Tax	18,248,960,029	18,248,960,029	—	—	—
房屋稅 House Tax	14,822,435,985	14,822,435,985	—	—	—
使用牌照稅 Vehicle License Tax	7,512,359,770	7,512,359,770	—	—	—
契稅 Deed Tax	1,650,385,663	1,650,385,663	—	—	—
印花稅 Stamp Tax	5,076,359,813	5,076,359,813	—	—	—
娛樂稅 Amusement Tax	267,848,810	267,848,810	—	—	—
教育捐 Education Surtax	2,239	2,239	—	—	—
工程受益費 Construction Benefit Fee	—	—	—	—	—
罰鍰收入 Punitive Fine Revenue	131,570,929	131,570,929	—	—	—

Table 3. Taxation Forwarded to Treasury (Cont.)

(II) Item of Tax				
FY 2019				
Unit : N.T.\$				
退還以前年度歲入款 Tax Income Returned				
市 庫 The Municipal Treasury	合 計 Total	國 庫 The Nation Treasury	中央統籌專戶 Distribution of Central Gov't	市 庫 The Municipal Treasury
75,194,102,689	431,761,321	—	—	431,761,321
75,062,531,760	421,440,127	—	—	421,440,127
27,484,179,451	218,764,457	—	—	218,764,457
18,248,960,029	165,555,069	—	—	165,555,069
14,822,435,985	27,047,842	—	—	27,047,842
7,512,359,770	4,077,694	—	—	4,077,694
1,650,385,663	3,511,366	—	—	3,511,366
5,076,359,813	2,424,394	—	—	2,424,394
267,848,810	49,910	—	—	49,910
2,239	9,395	—	—	9,395
—	—	—	—	—
131,570,929	10,321,194	—	—	10,321,194

表 4 歷年各項稅捐實徵淨額及指數

基 比：105年度=100

環 比：上年度=100

分 配 比：各年度總計=100

單位：新臺幣千元

稅 目 別 Item of Tax	99年度 FY2010	100年度 FY2011			分配比 Shares	101年度
	實徵淨額 Net Actual Collection	實徵淨額 Net Actual Collection	指數 Index			實徵淨額 Net Actual Collection
			基 比 Fixed Index	環 比 Link Index		
總 計 Grand Total	60,905,235	62,159,442	82.4	102.1	100.0	62,306,906
稅 課 收 入 Revenues from Taxes	60,844,915	61,999,268	82.3	101.9	99.7	62,189,138
地 價 稅 Land Value Tax	20,291,042	20,505,209	69.5	101.1	33.0	20,670,524
土地增值稅 Land Value Increment Tax	16,884,890	17,407,266	103.8	103.1	28.0	16,397,214
房 屋 稅 House Tax	10,500,537	10,865,123	71.1	103.5	17.5	11,859,935
使用牌照稅 Vehicle License Tax	6,542,070	6,726,767	89.9	102.8	10.8	6,827,726
契 稅 Deed Tax	2,327,147	2,004,331	127.5	86.1	3.2	1,730,766
印 花 稅 Stamp Tax	4,082,316	4,246,762	94.5	104.0	6.8	4,478,571
娛 樂 稅 Amusement Tax	226,873	243,807	102.5	107.5	0.4	224,138
教 育 捐 Education Surtax	-9,960	3	100.0	--	0.0	264
工 程 受 益 費 Construction Benefit Fee	--	42	--	--	0.0	--
罰 鍰 收 入 Punitive Fine Revenue	60,320	160,132	182.3	265.5	0.3	117,768

資料來源：依據本處徵課會計報告編製。

Table 4. Net Amount Remitted and Index in Recent Years

Fixed Index:FY2016=100

Link Index:Last Year=100

Shares:Total=100

Unit:N.T.\$1,000

FY 2012			102年度 FY2013				103年度 FY2014				
指數 Index		分配比 Shares	實徵淨額 Net Actual Collection	指數 Index		分配比 Shares	實徵淨額 Net Actual Collection	指數 Index		分配比 Shares	
基 比 Fixed Index	環 比 Link Index			基 比 Fixed Index	環 比 Link Index			基 比 Fixed Index	環 比 Link Index		
82.6	100.2	100.0	66,440,531	88.1	106.6	100.0	67,393,010	89.4	101.4	100.0	
82.6	100.3	99.8	66,310,719	88.0	106.6	99.8	67,291,124	89.3	101.5	99.8	
70.1	100.8	33.2	22,086,331	74.9	106.8	33.2	22,447,955	76.1	101.6	33.3	
97.8	94.2	26.3	18,972,794	113.1	115.7	28.6	19,067,007	113.7	100.5	28.3	
77.7	109.2	19.0	11,976,047	78.4	101.0	18.0	12,217,134	80.0	102.0	18.1	
91.3	101.5	10.9	6,950,094	92.9	101.8	10.5	7,113,878	95.1	102.4	10.6	
110.1	86.4	2.8	1,714,951	109.1	99.1	2.6	1,650,636	105.0	96.2	2.4	
99.7	105.5	7.2	4,381,501	97.5	97.8	6.6	4,559,596	101.5	104.1	6.8	
94.2	91.9	0.4	228,927	96.2	102.1	0.3	234,875	98.7	102.6	0.3	
--	--	0.0	74	--	28.0	0.0	43	--	58.1	0.0	
--	--	--	--	--	--	--	--	--	--	--	
134.1	73.5	0.2	129,812	147.8	110.2	0.2	101,886	116.0	78.5	0.2	

表 4 歷年各項稅捐實徵淨額及指數 (續)

基 比：105年度=100

環 比：上年度=100

分 配 比：各年度總計=100

單位：新臺幣千元

稅目別 Item of Tax	104年度 FY2015				105年度 FY2016				106年度
	實徵淨額 Net Actual Collection	指數 Index		分配比 Shares	實徵淨額 Net Actual Collection	指數 Index		分配比 Shares	實徵淨額 Net Actual Collection
		基比 Fixed Index	環比 Link Index			基比 Fixed Index	環比 Link Index		
總 計 Grand Total	76,918,418	102.0	114.1	100.0	75,409,660	100.0	98.0	100.0	74,992,253
稅 課 收 入 Revenues from Taxes	76,823,364	102.0	114.2	99.9	75,321,811	100.0	98.0	99.9	74,888,860
地 價 稅 Land Value Tax	22,040,150	74.7	98.2	28.6	29,495,540	100.0	133.8	39.1	29,796,013
土地增值稅 Land Value Increment Tax	25,767,865	153.7	135.1	33.5	16,769,323	100.0	65.1	22.2	15,616,060
房 屋 稅 House Tax	14,195,110	92.9	116.2	18.5	15,272,554	100.0	107.6	20.3	15,625,607
使用牌照稅 Vehicle License Tax	7,399,701	98.9	104.0	9.6	7,480,160	100.0	101.1	9.9	7,505,772
契 稅 Deed Tax	2,613,121	166.2	158.3	3.4	1,572,259	100.0	60.2	2.1	1,510,505
印 花 稅 Stamp Tax	4,529,341	100.8	99.3	5.9	4,494,029	100.0	99.2	6.0	4,578,721
娛 樂 稅 Amusement Tax	278,078	116.9	118.4	0.4	237,943	100.0	85.6	0.3	256,181
教 育 捐 Education Surtax	-2	--	--	-0.0	3	100.0	--	0.0	--
工 程 受 益 費 Construction Benefit Fee	--	--	--	--	--	--	--	--	--
罰 鍰 收 入 Punitive Fine Revenue	95,054	108.2	93.3	0.1	87,849	100.0	92.4	0.1	103,393

Table 4. Net Amount Remitted and Index
in Recent Years (Cont.)

Fixed Index:FY2016=100

Link Index>Last Year=100

Shares:Total=100

Unit:N.T.\$1,000

FY 2017			107年度 FY2018				108年度 FY2019			
指數 Index		分配比 Shares	實徵淨額 Net Actual Collection	指數 Index		分配比 Shares	實徵淨額 Net Actual Collection	指數 Index		分配比 Shares
基比 Fixed Index	環比 Link Index			基比 Fixed Index	環比 Link Index			基比 Fixed Index	環比 Link Index	
99.4	99.4	100.0	71,904,073	95.4	95.9	100.0	74,762,341	99.1	104.0	100.0
99.4	99.4	99.9	71,814,731	95.3	95.9	99.9	74,641,092	99.1	103.9	99.8
101.0	101.0	39.8	27,643,083	93.7	92.8	38.4	27,265,415	92.4	98.6	36.5
93.1	93.1	20.8	15,455,085	92.2	99.0	21.5	18,083,405	107.8	117.0	24.2
102.3	102.3	20.9	14,431,944	94.5	92.4	20.1	14,795,388	96.9	102.5	19.8
100.3	100.3	10.0	7,502,433	100.3	100.0	10.4	7,508,282	100.4	100.1	10.0
96.1	96.1	2.0	1,548,818	98.5	102.5	2.2	1,646,874	104.7	106.3	2.2
101.9	101.9	6.1	4,960,598	110.4	108.3	6.9	5,073,935	112.9	102.3	6.8
107.7	107.7	0.3	272,771	114.6	106.5	0.4	267,799	112.5	98.2	0.4
--	--	--	--	--	--	--	-7	--	--	-0.0
--	--	--	--	--	--	--	--	--	--	--
117.7	117.7	0.1	89,342	101.7	86.4	0.1	121,250	138.0	135.7	0.2

表 5 本處各項稅捐稽徵成本①②

Table 5. Cost of Tax Levying ①②

年度及稅目別 Fiscal Year & Item of Tax	實徵淨額 (千元) Net Actual Collection (N.T.\$1000) (1)	實支經費 (元) Expense (N.T.\$) (2)	每千元成本 (元) Cost of \$1,000 (2)/(1)
99 年度 FY 2010	60,844,915	899,839,885	14.7891
100 年度 FY 2011	61,999,268	888,513,303	14.3310
101 年度 FY 2012	62,189,138	893,122,419	14.3614
102 年度 FY 2013	66,310,719	904,340,532	13.6379
103 年度 FY 2014	67,291,124	915,806,028	13.6096
104 年度 FY 2015	76,823,364	915,744,460	11.9201
105 年度 FY 2016	75,321,811	909,238,030	12.0714
106 年度 FY 2017	74,888,860	909,823,616	12.1490
107 年度 FY 2018	71,814,731	952,598,068	13.2647
108 年度 FY 2019	74,641,092	934,424,003	12.5189
地價稅 Land Value Tax	27,265,415	267,340,842	9.8051
土地增值稅 Land Value Increment Tax	18,083,405	189,253,833	10.4656
房屋稅 House Tax	14,795,381	261,283,973	17.6598
使用牌照稅 Vehicle License Tax	7,508,282	108,091,800	14.3963
契稅 Deed Tax	1,646,874	42,770,808	25.9709
印花稅 Stamp Tax	5,073,935	35,688,931	7.0338
娛樂稅 Amusement Tax	267,799	29,993,816	112.0013

資料來源：依據本處會計室資料編製。

附註：①依據財政部賦稅署擬訂之各稅稽徵成本計算方式一致性規定說明書之編算原則核計。

②房屋稅與娛樂稅實徵淨額含九年國民義務教育附徵教育捐。

參、稅源及其他

III . Tax Sources and Others

表 6 地價稅稅源

單位 { 面積：公頃
金額：新臺幣千元

年別及稅地種類別 Year & Classification			戶 數 No. of House	筆 數 Plots
104	年	度 FY2015	881,734	1,960,793
105	年	度 FY2016	889,256	1,982,838
106	年	度 FY2017	894,347	2,002,314
107	年	度 FY2018	898,348	2,011,112
108	年	度 FY2019	904,929	2,037,214
公	有	Public	564	138,736
一	般	土地 Regular Land	541	125,319
自	用	住宅用地 Self-use Residence Land	11	170
工	礦	業等用地 Specific Business Land	—	203
公	共	設施保留地 Land Reserved for Public Facilities	12	13,044
私	有	Private	904,365	1,898,478
一	般	土地 Regular Land	385,611	844,098
第	一	級 Level 1	382,296	805,494
第	二	級 Level 2	2,894	26,521
第	三	級 Level 3	206	2,680
第	四	級 Level 4	81	1,166
第	五	級 Level 5	36	640
第	六	級 Level 6	98	7,597
自	用	住宅用地 Self-use Residence Land	515,780	970,763
都	市	土地 Urban Land	515,780	970,763
非	都	市土地 Non-Urban Land	—	—
工	礦	業等用地 Specific Business Land	51	2,453
公	共	設施保留地 Land Reserved for Public Facilities	2,923	81,164

資料來源：依據本處財產稅科資料編製。

Table 6. Sources of Land Value Tax

Unit: {Area : Hectare Amount : N.T.\$1,000		
課 稅 面 積 Taxed Area	課 稅 地 價 Taxed Land Value	地 價 稅 額 Land Value Tax
4,952.6736	2,242,518,610	22,048,902
4,957.1873	2,999,585,466	29,681,879
4,976.3728	3,006,897,174	29,221,409
4,987.6353	2,838,088,758	27,369,465
4,991.6602	2,834,791,609	27,214,179
317.4395	222,945,731	2,164,441
293.5237	213,484,940	2,134,849
19.1081	6,867,290	13,735
0.1411	74,190	742
4.6666	2,519,311	15,116
4,674.2208	2,611,845,878	25,049,737
2,322.3393	1,283,727,032	21,822,357
1,546.4114	780,754,836	7,807,372
362.7578	191,022,726	2,389,621
82.9890	51,980,165	872,136
44.3304	35,881,988	777,725
31.8500	23,275,154	614,981
254.0007	200,812,164	9,360,523
2,147.2237	1,246,566,259	2,492,806
2,147.2237	1,246,566,259	2,492,806
—	—	—
97.8274	61,317,977	613,179
106.8303	20,234,610	121,394

表 7 土地增值稅稅源

單位 { 面積：公頃
金額：新臺幣千元

年度及稅率別 Fiscal Year & Rate of Tax	筆數 Plots	面積 Area	移轉現值 Present Value of Transfer	調整後原地價 Originally Declared Value After Adjustment
99 年 度 FY2010	138,294	509.0032	440,310,323	305,753,138
100 年 度 FY2011	127,170	436.1678	382,853,776	252,580,246
101 年 度 FY2012	102,169	334.1813	321,992,197	193,999,469
102 年 度 FY2013	105,050	324.0251	353,553,228	200,038,953
103 年 度 FY2014	96,178	301.5794	325,747,728	167,132,088
104 年 度 FY2015	88,557	286.3694	387,856,294	203,230,575
105 年 度 FY2016	65,045	236.5065	279,654,799	133,872,812
106 年 度 FY2017	71,049	198.6735	281,709,632	151,960,124
107 年 度 FY2018	79,637	198.1483	303,567,449	167,427,420
108 年 度 FY2019	87,361	248.1663	410,398,441	243,123,765
自用住宅用地 Self-use Residence Land	10,405	21.0843	57,076,812	23,786,642
一般用地 Regular Land	41,139	68.2057	160,217,455	91,622,055
稅率20% Rate 20%	31,345	45.4755	108,315,513	77,720,200
稅率30% Rate 30%	4,155	9.5631	25,611,189	11,152,510
稅率40% Rate 40%	5,630	13.1671	26,290,754	2,749,345
其他 Others	9	—	—	—
免稅地 Exempt Land	35,817	158.8763	193,104,174	127,715,069
公有土地 Public Land	1,055	13.9082	66,087,259	10,273,063
私有土地 Private Land	34,762	144.9681	127,016,914	117,442,006

資料來源：依據本處財產稅科資料編製。

附註：①102年度起含免稅地相關資料。

Table 7. Sources of Land Value Increment Tax

Unit: { Area : Hectare
Amount : N.T.\$1,000

改良土地費用 Land Improvement Cost	漲價總數額 Cross Amount of Land Value Increment	查定稅額① Assessment Tax	增繳地價稅① Supplemental Payment of Land Value Tax	減徵稅額① Reduction	應納稅額 Tax Payable
1,429,814	133,127,371	19,232,065	773,734	861,337	17,596,994
659,623	129,613,907	18,695,238	727,894	646,878	17,320,466
261,858	127,730,870	17,406,309	705,764	550,475	16,150,070
335,014	157,067,733	38,289,539	817,989	441,657	20,368,311
1,607,913	159,997,437	38,641,701	949,642	1,379,617	20,962,675
345,072	186,858,703	43,430,844	1,086,187	5,124,784	25,848,413
146,513	147,350,302	34,705,263	899,960	4,026,857	19,311,984
1,461,131	131,041,097	29,631,748	797,583	3,304,118	16,097,535
464,050	138,580,833	32,031,477	904,214	4,378,326	16,343,859
291,287	195,287,706	49,073,367	1,032,030	5,642,126	18,291,222
8,695	33,281,476	3,328,143	162,302	27,679	3,136,423
263,832	68,331,569	16,548,029	750,625	1,889,213	15,154,798
677	30,594,636	6,118,915	255,506	24,151	5,834,983
881	14,457,798	3,204,471	145,635	145,691	2,925,414
262,274	23,279,135	7,223,968	349,479	1,719,371	6,393,731
—	—	676	5	—	671
18,761	93,674,661	29,197,195	119,103	3,725,234	0
—	55,816,455	17,914,992	35,764	1,667,754	—
18,761	37,858,206	11,282,203	83,339	2,057,480	0

表 8 房 屋 稅 稅 源

單位 { 面積：平方公尺
金額：新臺幣千元

年度別、構造及使用別 Fiscal Year & Structure & Use	合計 Total		
	戶數 Number of House	面積 Area	現值 Value
104 年 度 FY2015	1,144,671	194,102,485	967,614,468
105 年 度 FY2016	1,151,272	196,212,276	1,008,671,546
106 年 度 FY2017	1,160,099	217,697,937	1,052,151,144
107 年 度 FY2018	1,177,773	200,725,288	995,341,415
108 年 度 FY2019	1,186,669	203,598,164	1,031,376,580
住 家 用 Residence	782,310	83,517,815	387,961,375
營 業 用 Business	158,904	35,980,798	272,088,712
非住家非營業用 Non-Residence、Non-Business	51,546	17,389,244	102,800,967
全部免稅及部份免稅 Exempt House	193,909	66,710,306	268,525,525
鋼 骨 混 凝 土 造 Steeled Concrete	41,055	28,254,407	354,443,833
住 家 用 Residence	21,372	3,901,029	94,091,544
營 業 用 Business	10,885	9,245,236	131,477,916
非住家非營業用 Non-Residence、Non-Business	5,777	5,008,589	45,648,405
全部免稅及部份免稅 Exempt House	3,021	10,099,552	83,225,969
鋼 筋 混 凝 土 及 預 鑄 造 Concrete&Reinforced Prefabricated	988,104	157,927,597	657,067,381
住 家 用 Residence	711,753	72,978,964	285,636,582
營 業 用 Business	123,311	23,618,707	136,448,630
非住家非營業用 Non-Residence、Non-Business	42,988	11,896,076	56,522,793
全部免稅及部份免稅 Exempt House	110,052	49,433,850	178,459,376
鋼 筋 混 凝 土 加 強 磚 造 Ferroconcrete Brick	109,907	12,745,166	15,275,497
住 家 用 Residence	41,355	5,553,044	6,914,538
營 業 用 Business	17,317	2,121,411	3,002,008
非住家非營業用 Non-Residence、Non-Business	1,731	303,029	410,849
全部免稅及部份免稅 Exempt House	49,504	4,767,682	4,948,102
鋼 鐵 造 Metal	8,062	1,563,581	2,036,711
住 家 用 Residence	2,864	430,685	580,883
營 業 用 Business	2,056	572,476	754,597
非住家非營業用 Non-Residence、Non-Business	450	107,079	142,109
全部免稅及部份免稅 Exempt House	2,692	453,341	559,122

資料來源：依據本處財產稅科資料編製。

Table 8. Sources of House Tax

Unit: $\begin{cases} \text{Area : m}^2 \\ \text{Amount : N.T. \$1,000} \end{cases}$

公有 Public			私有 Private		
戶數 Number of House	面積 Area	現值 Value	戶數 Number of House	面積 Area	現值 Value
23,165	25,083,249	104,999,438	1,121,506	169,019,236	862,615,030
23,043	25,770,665	113,535,160	1,128,229	170,441,611	895,136,387
22,958	25,931,035	114,339,119	1,137,141	191,766,902	937,812,025
22,951	26,221,622	114,302,970	1,154,822	174,503,666	881,038,446
22,988	26,705,919	119,788,212	1,163,681	176,892,244	911,588,368
3,787	390,068	1,508,565	778,523	83,127,747	386,452,811
1,345	1,486,637	10,743,301	157,559	34,494,161	261,345,412
536	1,988,727	6,660,994	51,010	15,400,517	96,139,974
17,320	22,840,487	100,875,354	176,589	43,869,818	167,650,172
786	4,864,063	39,565,531	40,269	23,390,344	314,878,302
78	10,351	102,242	21,294	3,890,678	93,989,301
183	372,060	3,287,221	10,702	8,873,176	128,190,694
71	346,615	1,559,877	5,706	4,661,974	44,088,528
454	4,135,037	34,616,190	2,567	5,964,515	48,609,779
15,711	20,505,238	78,634,473	972,393	137,422,359	578,432,908
3,486	361,588	1,385,672	708,267	72,617,376	284,250,911
965	1,066,653	7,380,595	122,346	22,552,054	129,068,035
426	1,631,337	5,086,037	42,562	10,264,738	51,436,757
10,834	17,445,660	64,782,170	99,218	31,988,190	113,677,206
2,008	699,073	953,079	107,899	12,046,093	14,322,419
111	10,840	13,259	41,244	5,542,204	6,901,279
86	28,848	49,984	17,231	2,092,563	2,952,024
23	5,798	7,800	1,708	297,230	403,049
1,788	653,586	882,036	47,716	4,114,097	4,066,067
222	133,163	226,193	7,840	1,430,419	1,810,519
3	339	548	2,861	430,346	580,335
14	3,542	9,063	2,042	568,934	745,535
5	1,966	3,645	445	105,113	138,464
200	127,316	212,937	2,492	326,025	346,185

表 8 房 屋 稅 稅 源 (續)

單位 { 面積：平方公尺
金額：新臺幣千元

年度別、構造及使用別 Fiscal Year & Structure & Use	合 計 Total		
	戶 數 Number of House	面 積 Area	現 值 Value
磚 石 造 Brick	28,995	2,440,059	2,185,689
住 家 用 Residence	4,672	609,715	696,687
營 業 用 Business	4,107	342,792	348,987
非住家非營業用 Non-Residence、Non-Business	484	63,444	68,370
全部免稅及部份免稅 Exempt House	19,732	1,424,108	1,071,645
啫 咕 石 造 Lo-Ko Stone	435	25,089	15,052
住 家 用 Residence	20	1,992	1,666
營 業 用 Business	77	3,593	2,773
非住家非營業用 Non-Residence、Non-Business	10	948	672
全部免稅及部份免稅 Exempt House	328	18,555	9,941
卵 石 混 凝 土 造 Concrete & Pebble	51	6,055	4,611
住 家 用 Residence	13	2,327	2,102
營 業 用 Business	1	227	125
非住家非營業用 Non-Residence、Non-Business	2	467	358
全部免稅及部份免稅 Exempt House	35	3,034	2,026
木 造 Wood	8,479	539,419	341,766
住 家 用 Residence	257	38,695	36,382
營 業 用 Business	1,133	73,174	53,233
非住家非營業用 Non-Residence、Non-Business	102	9,433	7,304
全部免稅及部份免稅 Exempt House	6,987	418,117	244,847
土 磚 造 Earthen Brick	1,387	88,636	5,325
住 家 用 Residence	4	1,364	991
營 業 用 Business	10	1,235	182
非住家非營業用 Non-Residence、Non-Business	—	—	—
全部免稅及部份免稅 Exempt House	1,373	86,037	4,152
竹 造 Bamboo	194	8,157	716
住 家 用 Residence	—	—	—
營 業 用 Business	7	1,949	262
非住家非營業用 Non-Residence、Non-Business	2	180	108
全部免稅及部份免稅 Exempt House	185	6,028	346

Table 8. Sources of House Tax (Cont.)

 Unit: $\left\{ \begin{array}{l} \text{Area : m}^2 \\ \text{Amount : N.T. \$1,000} \end{array} \right.$

公有 Public			私有 Private		
戶數 Number of House	面積 Area	現值 Value	戶數 Number of House	面積 Area	現值 Value
2,139	326,887	298,915	26,856	2,113,172	1,886,774
74	4,482	5,396	4,598	605,233	691,291
50	10,784	12,405	4,057	332,007	336,582
9	2,766	3,522	475	60,678	64,848
2,006	308,854	277,592	17,726	1,115,254	794,054
20	1,231	703	415	23,857	14,348
—	—	—	20	1,992	1,666
—	—	—	77	3,593	2,773
—	—	—	10	948	672
20	1,231	703	308	17,324	9,238
1	136	58	50	5,919	4,553
1	136	58	12	2,191	2,044
—	—	—	1	227	125
—	—	—	2	467	358
—	—	—	35	3,034	2,026
2,081	175,279	109,232	6,398	364,139	232,534
34	2,332	1,390	223	36,363	34,992
47	4,750	4,033	1,086	68,424	49,200
2	244	113	100	9,189	7,191
1,998	167,953	103,696	4,989	250,164	141,150
14	595	19	1,373	88,041	5,305
—	—	—	4	1,364	991
—	—	—	10	1,235	182
—	—	—	—	—	—
14	595	19	1,359	85,442	4,132
6	255	10	188	7,902	706
—	—	—	—	—	—
—	—	—	7	1,949	262
—	—	—	2	180	108
6	255	10	179	5,773	336

表 9 使用牌照稅稅源 ① ②

單位：件數

年 度 (月) 別 Fiscal Year (Month)			合 計 Grand Total		小客車③ Sedan	
			應 稅 Taxable	免 稅 Exempt	應 稅 Taxable	免 稅 Exempt
99	年 度	FY2010	760,699	17,301	654,886	16,779
100	年 度	FY2011	785,192	14,007	675,588	13,311
101	年 度	FY2012	807,716	17,117	693,474	16,256
102	年 度	FY2013	830,876	17,321	711,151	16,698
103	年 度	FY2014	879,372	16,690	746,060	15,827
104	年 度	FY2015	917,529	16,843	777,147	16,216
105	年 度	FY2016	933,409	16,994	787,565	16,421
106	年 度	FY2017	944,399	16,610	791,710	16,206
107	年 度	FY2018	955,715	15,913	798,716	15,356
108	年 度	FY2019	969,971	14,598	806,757	14,350
1	月	Jan.	21,979	1,334	18,692	1,306
2	月	Feb.	12,676	799	10,707	793
3	月	Mar.	55,775	1,408	45,655	1,391
4	月	Apr.	352,686	1,398	295,991	1,389
5	月	May	332,643	1,157	284,284	1,139
6	月	June	9,483	1,121	7,921	1,097
7	月	July	18,140	892	14,742	888
8	月	Aug.	13,482	572	10,694	569
9	月	Sep.	12,726	1,186	10,354	1,128
10	月	Oct.	28,738	1,730	20,706	1,691
11	月	Nov.	104,439	636	81,764	633
12	月	Dec.	7,204	2,365	5,247	2,326

資料來源：依據本處機會稅科資料編製。

附 註：①本表臨時牌照、試車牌照及外賓車輛不予計列。

②102年以前件數為本年度實徵件數，103年起件數為本年度實徵件數+以前年度實徵件數。

③小客車、大客車、貨車中均分為自用與營業用，自用全年開徵1次。營業用分兩期開徵。

Table 9. Sources of Vehicle License Tax ① ②

Unit : Case

大客車③ Bus		貨車③ Truck		機車 Motorcycle	
應 稅 Taxable	免 稅 Exempt	應 稅 Taxable	免 稅 Exempt	應 稅 Taxable	免 稅 Exempt
7,535	318	88,809	171	9,469	33
7,961	520	90,583	154	11,060	22
8,237	643	92,732	197	13,273	21
8,485	423	93,267	164	17,973	36
9,161	528	100,464	311	23,687	24
9,871	155	101,822	437	28,689	35
9,742	178	102,994	365	33,108	30
9,559	158	103,195	217	39,935	29
9,065	214	103,088	307	44,846	36
9,369	70	103,697	153	50,148	25
312	22	1,630	5	1,345	1
176	—	1,021	6	772	—
280	4	4,174	6	5,666	7
2,707	—	32,013	4	21,975	5
1,396	11	33,997	5	12,966	2
140	15	439	8	983	1
179	—	1,574	4	1,645	—
223	—	1,418	1	1,147	2
200	4	1,178	54	994	—
2,300	1	4,879	37	853	1
1,259	—	20,478	1	938	2
197	13	896	22	864	4

表 10 契 稅 稅 源 ①

金額單位：新臺幣千元

年 度 別 Fiscal Year		合 計 Total		買 賣 契 Sale		典 權 契 Mortgage	
		件 數 Cases	契 價 Deed Value	件 數 Cases	契 價 Deed Value	件 數 Cases	契 價 Deed Value
99	年 度 FY2010	75,298	40,464,169	66,392	37,287,407	1	0
100	年 度 FY2011	61,336	35,197,097	51,816	31,575,261	1	133
101	年 度 FY2012	51,933	31,062,867	41,217	27,193,643	—	—
102	年 度 FY2013	51,550	29,279,464	41,398	25,134,588	1	513
103	年 度 FY2014	43,604	29,226,966	32,877	25,239,643	—	—
104	年 度 FY2015	41,172	50,288,879	29,966	36,035,849	—	—
105	年 度 FY2016	31,325	27,820,341	23,458	23,474,523	—	—
106	年 度 FY2017	33,465	28,339,512	25,328	23,640,584	1	34
107	年 度 FY2018	37,454	28,180,318	29,101	23,785,949	2	712
108	年 度 FY2019	39,636	31,061,531	30,733	25,016,452	—	—
1月至3月	Cumulative Jan.-Mar.	9,603	6,075,796	6,472	5,027,388	—	—
1月至6月	Cumulative Jan.-June	20,016	15,928,587	14,750	11,651,983	—	—
1月至9月	Cumulative Jan.-Sep.	29,748	23,793,111	22,680	18,597,900	—	—
1月至12月	Cumulative Jan.-Dec.	39,636	31,061,531	30,733	25,016,452	—	—

資料來源：依據本處財產稅科資料編製。

附 註：①本表件數含應稅與免稅。

Table 10. Sources of Deed Tax ①

Unit : N.T.\$1,000

交換契 Exchange		贈與契 Donation		分割契 Division		占有契 Staking	
件數 Cases	契價 Deed Value	件數 Cases	契價 Deed Value	件數 Cases	契價 Deed Value	件數 Cases	契價 Deed Value
894	815,303	7,914	2,207,685	97	153,774	—	—
1,117	1,120,083	8,350	2,490,558	52	11,062	—	—
1,178	1,079,514	9,474	2,771,281	64	18,429	—	—
864	1,283,123	9,215	2,783,729	72	77,512	—	—
779	1,050,449	9,818	2,815,271	130	121,602	—	—
1,271	10,627,430	9,856	3,313,263	79	312,337	—	—
846	2,121,748	6,937	2,189,943	84	34,126	—	—
814	2,373,479	7,285	2,317,342	36	8,059	1	13
1,025	2,308,488	7,256	1,991,725	70	93,444	—	—
1,402	4,158,329	7,474	1,876,000	27	10,750	—	—
286	421,216	2,841	626,615	4	576	—	—
844	3,216,756	4,403	1,049,931	19	9,918	—	—
1,218	3,737,716	5,827	1,447,525	23	9,970	—	—
1,402	4,158,329	7,474	1,876,000	27	10,750	—	—

表 11 印花稅稅源 ①

單位：新臺幣千元

年 度 別 Fiscal Year	合 計① Total	出 售 印 花 稅 票 Taxes Stamps	總	
			金融業 Finance	保 險 業 Insurance
99 年 度 FY2010	4,061,562	565,080	1,138,041	575,952
100 年 度 FY2011	4,232,189	514,547	1,175,596	616,064
101 年 度 FY2012	4,466,450	477,820	1,182,223	684,628
102 年 度 FY2013	4,381,501	448,112	1,223,112	706,812
103 年 度 FY2014	4,559,596	481,664	1,294,717	747,219
104 年 度 FY2015	4,529,341	462,108	1,336,906	784,326
年 度 別 Fiscal Year	合 計① Total	出 售 印 花 稅 票 Taxes Stamps	金融業 Finance	保 險 業 Insurance
105 年 度 FY2016	4,494,029	457,681	1,350,707	811,200
106 年 度 FY2017	4,458,982	391,169	1,388,677	848,806
107 年 度 FY2018	4,964,329	429,306	1,530,400	991,558
108 年 度 FY2019	5,077,541	358,850	1,633,444	913,147
1月至3月 Cumulative Jan.-Mar.	1,526,432	82,501	553,155	305,403
1月至6月 Cumulative Jan.-June	2,534,574	167,977	820,597	453,985
1月至9月 Cumulative Jan.-Sep.	4,189,767	297,782	1,364,143	774,724
1月至12月 Cumulative Jan.-Dec.	5,077,541	358,850	1,633,444	913,147

資料來源：依據本處機會稅科資料編製。

附 註：①102年至105年為本年度實徵淨額，其餘年度為本年度實徵數。

Table 11. Sources of Stamp Tax ①

Unit : N.T.\$1,000

繳					Total Payment	違章補繳 Payment on Tax Evasion
傳播業 Broadcasting	公用事業 Utilities	承攬契據 Construction agreements	財產契據 Real Estate Deed	其他 Others		
2,035	22,504	391,806	330,777	1,035,364	3	
1,978	23,682	500,736	315,310	1,084,271	5	
1,926	23,304	629,040	283,867	1,183,611	31	
1,815	26,789	537,595	324,602	1,112,238	427	
1,837	16,084	609,806	309,045	1,098,995	230	
1,781	19,936	429,019	421,329	1,073,594	342	

醫療業 Medical Industry	傳播業 Broadcasting	營建業 Construction	公用事業 Utilities	承攬契據 Construction agreements	財產契據 Real Estate Deed	其他 Others
165,500	1,714	33,683	28,150	457,769	322,703	864,923
172,347	1,604	33,412	34,452	488,171	312,498	787,846
185,549	1,625	44,549	31,234	538,484	328,526	883,098
203,972	1,600	60,953	38,827	628,318	380,841	857,590
65,836	529	18,822	16,407	124,572	83,792	275,415
99,663	800	26,376	22,215	338,796	177,516	426,649
169,083	1,370	47,548	33,520	495,492	285,667	720,437
203,972	1,600	60,953	38,827	628,318	380,841	857,590

表 12 娛 樂 稅 稅 源

單位：家、件數

年 度 (月) 別 Fiscal Year (Month)	合 計 Total	電 影 Movies	歌 廳 Sing Halls	撞 球 場 Billiards Halls	保 齡 球 Bowling Alleys
99 年 度 FY2010	1,671	36	1	—	—
100 年 度 FY2011	1,677	36	1	—	—
101 年 度 FY2012	1,624	37	1	—	—
102 年 度 FY2013	1,615	37	1	—	—
103 年 度 FY2014	1,549	37	2	—	—
104 年 度 FY2015	1,490	36	2	—	—
105 年 度 FY2016	1,545	37	2	—	—
106 年 度 FY2017	1,883	38	2	—	—
107 年 度 FY2018	2,264	36	2	—	—
108 年 度 FY2019	2,284	34	3	—	—
1 月 Jan.	2,265	36	2	—	—
2 月 Feb.	2,193	35	2	—	—
3 月 Mar.	2,090	35	2	—	—
4 月 Apr.	2,189	35	2	—	—
5 月 May	2,243	35	2	—	—
6 月 June	2,238	35	3	—	—
7 月 July	2,248	35	3	—	—
8 月 Aug.	2,228	35	3	—	—
9 月 Sep.	2,283	35	3	—	—
10 月 Oct.	2,391	35	3	—	—
11 月 Nov.	2,275	34	3	—	—
12 月 Dec.	2,284	34	3	—	—

資料來源：依據本處機會稅科資料編製。

Table 12. Sources of Amusement Tax

Unit : Case

高爾夫球 練習場 Golf	舞廳(場) Dance Halls	電子遊戲機 Electric Toys	有節目餐飲業 Entertainment Restaurants	MTV等視聽業 MTV Audiovisual Services	臨時公演 Temp. Public Shows	其他 Others
14	28	70	37	1,143	73	269
14	26	68	36	1,158	78	260
16	21	65	37	1,102	89	256
19	22	53	41	1,065	127	250
17	22	54	42	1,009	120	246
14	22	54	45	951	122	244
12	21	56	48	916	172	281
12	21	62	46	885	289	528
9	22	52	45	898	277	923
9	21	57	45	882	255	978
9	22	52	45	893	281	925
9	23	52	44	903	188	937
9	23	54	45	882	105	935
9	22	57	44	881	181	958
9	22	55	45	873	239	963
9	22	55	44	865	245	960
9	22	55	44	861	253	966
9	22	57	42	876	206	978
9	22	59	45	875	243	992
9	22	58	45	882	361	976
9	21	58	45	880	248	977
9	21	57	45	882	255	978

表 13 違章漏稅案件處理及財務罰鍰執行情形

單位 { 件數：件
金額：新臺幣千元

年度及稅目別 Fiscal Year & Item of Tax	受理情形 Cases Accepted			本 期
	合 計 Total	上 期 未 結 件 數 Cases Pending of Last Term	本 期 受 理 件 數 Cases Accepted in This Term	依 法 免 議 件 數 ^① Cases Not Indictable by Law
99 年 度 FY2010	14,445	147	14,298	576
100 年 度 FY2011	7,936	260	7,676	542
101 年 度 FY2012	6,042	72	5,970	382
102 年 度 FY2013	5,635	44	5,591	289
103 年 度 FY2014	3,597	61	3,536	221
104 年 度 FY2015	6,958	28	6,930	193
105 年 度 FY2016	9,103	119	8,984	204
106 年 度 FY2017	17,677	118	17,559	204
107 年 度 FY2018	21,358	49	21,309	1,616
108 年 度 FY2019	11,916	212	11,704	—
地 價 稅 Land Value Tax	—	—	—	—
土 地 增 值 稅 Land Value Increment Tax	4	1	3	—
房 屋 稅 House Tax	—	—	—	—
使 用 牌 照 稅 Vehicle License Tax	11,875	208	11,667	—
契 稅 Deed Tax	—	—	—	—
印 花 稅 Stamp Tax	14	2	12	—
娛 樂 稅 Amusement Tax	23	1	22	—

資料來源：依據本處稅務管理科資料編製。

附 註：①107年度以前依法免議件數含依法併案及依法註銷件數。

②107年度以前結案為移送駁回或撤回，含撤案及退案。

Table 13. The Execution of Cases of Tax Omission and Punitive Fines

Unit: { Case
N.T.\$1,000

審理情形 Interrogated in This Term					
依法併 案件數 Cases Consolidated	依法註 銷件數 Cases Cancelled	依法免 罰件數 Cases Fine Free	處罰 Fined		未結 件數 Cases Pending
			件數 Cases	金額 Amount	
...	...	2,976	10,633	230,263	260
...	...	1,034	6,288	101,053	72
...	...	726	4,890	81,560	44
...	...	387	4,898	68,455	61
...	...	268	3,080	49,005	28
...	...	559	6,087	40,910	119
...	...	1,761	7,020	43,564	118
...	...	4,732	12,692	64,583	49
...	...	4,296	15,252	81,174	194
—	194	1,251	10,445	99,323	26
—	—	—	—	—	—
—	—	1	3	44,710	—
—	—	—	—	—	—
—	191	1,246	10,412	53,594	26
—	—	—	—	—	—
—	2	1	11	176	—
—	1	3	19	843	—

表 13 違章漏稅案件處理及財務罰鍰執行情形 (續1)

單位 { 件數：件
金額：新臺幣千元

年度及稅目別 Fiscal Year & Item of Tax	本期繳納及移送情形 Fine Paid and Transferred to Administrative Enforcement Agency in This Term					
	合計 Total		自行繳納 Paid Voluntarily		移送執行 Transferred to Execute	
	件數 Cases	金額 Amount	件數 Cases	金額 Amount	件數 Cases	金額 Amount
99 年 度 FY2010	13,542	253,119	4,703	42,138	8,839	210,981
100 年 度 FY2011	13,282	213,703	4,897	31,559	8,385	182,144
101 年 度 FY2012	11,727	178,053	4,092	23,740	7,635	154,313
102 年 度 FY2013	11,152	162,532	3,543	27,326	7,609	135,206
103 年 度 FY2014	7,755	131,268	1,671	11,301	6,084	119,967
104 年 度 FY2015	5,805	85,539	796	3,118	5,009	82,421
105 年 度 FY2016	7,440	93,590	1,007	1,670	6,433	91,920
106 年 度 FY2017	6,740	61,607	1,346	1,248	5,394	60,359
107 年 度 FY2018	16,375	103,070	2,692	1,247	13,683	101,823
108 年 度 FY2019	15,450	108,709	4,042	17,140	11,408	91,568
地 價 稅 Land Value Tax	—	—	—	—	—	—
土 地 增 值 稅 Land Value Increment Tax	2	131	2	131	—	—
房 屋 稅 House Tax	—	—	—	—	—	—
使 用 牌 照 稅 Vehicle License Tax	15,417	107,382	4,012	16,008	11,405	91,373
契 稅 Deed Tax	—	—	—	—	—	—
印 花 稅 Stamp Tax	10	176	9	157	1	18
娛 樂 稅 Amusement Tax	21	1,020	19	843	2	177

Table 13. The Execution of Cases of Tax Omission and Punitive Fines(Cont.1)

Unit: { Case
N.T.\$1,000

更正註銷案件 Revised or Cancelled		本期執行情形 Executed in This Term			
		合計 Total		移送繳納 Fined Paid	
件數 Cases	金額 Amount	件數 Cases	金額 Amount	件數 Cases	金額 Amount
-1,745	15,011	6,478	148,069	1,750	31,268
-1,890	38,177	9,270	219,195	2,118	41,503
-3,553	1,865	6,560	150,690	1,816	32,995
6	33,485	6,996	136,684	1,938	29,024
1,783	35,519	6,881	127,183	1,877	28,647
2,093	57,071	5,540	118,027	1,376	21,416
15	419	5,360	80,991	1,560	16,011
11	158	4,971	72,232	1,677	12,953
5	17	8,260	76,826	3,150	15,947
287	2,674	11,405	95,737	4,281	22,114
—	—	—	—	—	—
—	—	—	—	—	—
—	—	—	—	—	—
284	2,421	11,401	95,312	4,280	21,880
—	—	—	—	—	—
1	237	1	233	1	233
2	15	3	192	—	—

表 13 違章漏稅案件處理及財務罰鍰執行情形 (續2完)

單位 { 件數：件
金額：新臺幣千元

年度及稅目別 Fiscal Year & Item of Tax	本期執行情形 Executed in This Term					
	發給執行憑證 Giving Execution Evidence		撤案 Withdrawn		退案 Rejected	
	件數 Cases	金額 Amount	件數 Cases	金額 Amount	件數 Cases	金額 Amount
99 年 度 FY2010	4,584	113,901
100 年 度 FY2011	7,019	173,858
101 年 度 FY2012	4,616	114,427
102 年 度 FY2013	4,976	105,960
103 年 度 FY2014	4,927	97,115
104 年 度 FY2015	4,129	95,819
105 年 度 FY2016	3,763	64,543
106 年 度 FY2017	3,184	58,151
107 年 度 FY2018	5,010	60,177
108 年 度 FY2019	7,059	72,743	53	877	1	2
地 價 稅 Land Value Tax	—	—	—	—	—	—
土 地 增 值 稅 Land Value Increment Tax	—	—	—	—	—	—
房 屋 稅 House Tax	—	—	—	—	—	—
使 用 牌 照 稅 Vehicle License Tax	7,057	72,578	52	850	1	2
契 稅 Deed Tax	—	—	—	—	—	—
印 花 稅 Stamp Tax	—	—	—	—	—	—
娛 樂 稅 Amusement Tax	2	164	1	27	—	—

Table 13. The Execution of Cases of Tax Omission and Punitive Fines(Cont.2 End)

Unit: { Case
N.T.\$1,000

本期執行情形 Executed in This Term		更正調整案件		截至本期移送 執行未結案件	
結案 ② Closed		Adjustment		Unexecuted, Up to Date	
件數 Cases	金額 Amount	件數 Cases	金額 Amount	件數 Cases	金額 Amount
144	2,900	7,805	703,548
133	3,834	5,866	180,815
128	3,268	6,941	184,438
82	1,700	7,554	182,960
77	1,421	6,304	165,557
35	792	5,673	126,496
37	437	6,756	136,855
110	1,128	7,140	124,357
100	702	12,375	147,892
11	2	-63	-558	12,362	143,088
—	—	—	—	—	—
—	—	—	—	—	—
—	—	—	—	—	—
11	2	-63	-558	12,357	124,238
—	—	—	—	—	—
—	—	—	—	4	18,835
—	—	—	—	1	15

表 14 各項稅捐滯納案件移送執行情形

金額單位：新臺幣元

年度及稅目別 Fiscal Year & Item of Tax	移送執行數① Executed cases		執行徵起數(1) Executive Levied Tax		掣發債權憑證數(2) Giving Executive Evidence	
	件數 Cases	金額 Amount	件數 Cases	金額 Amount	件數 Cases	金額 Amount
99 年度 FY2010	80,769	842,479,642	35,215	573,963,337	54,967	843,341,510
100 年度 FY2011	59,383	727,698,688	32,371	714,712,214	53,687	823,659,132
101 年度 FY2012	55,501	546,330,038	26,548	438,195,809	25,761	262,966,626
102 年度 FY2013	46,641	420,820,836	26,114	331,664,615	23,141	176,463,048
103 年度 FY2014	44,654	411,498,960	25,496	288,609,636	20,152	162,299,899
104 年度 FY2015	43,075	428,150,709	26,151	300,982,249	17,003	180,861,988
105 年度 FY2016	48,613	683,536,545	29,212	333,979,945	15,495	298,700,331
106 年度 FY2017	46,480	573,372,660	29,353	377,759,399	12,038	100,871,148
107 年度 FY2018	55,559	553,553,848	31,219	373,480,986	15,863	118,765,416
108 年度 FY2019	54,086	546,744,827	36,038	501,920,898	19,387	136,430,206
地價稅 Land Value Tax	11,245	173,698,534	9,025	190,748,125	2,637	23,908,924
土地增值稅 Land Value Increment Tax	21	3,876,551	20	36,043,707	6	2,669,121
房屋稅 House Tax	7,622	52,193,751	6,889	44,502,396	939	4,074,668
使用牌照稅 Vehicle License Tax	33,405	243,431,411	19,557	159,577,452	14,572	85,539,473
契稅 Deed Tax	13	172,943	5	28,367	4	11,665
印花稅 Stamp Tax	1	2,627	—	—	—	—
娛樂稅 Amusement Tax	1,779	3,669,797	542	1,364,391	1,229	4,618,937
罰鍰② Fine	—	69,699,213	—	69,656,460	—	15,607,418

資料來源：依據本處稅務管理科資料編製。

附註：①包括以前年度移送未執行結轉數。

②罰鍰係指本稅以外之短估金、滯(怠)報金、滯納金及加計利息等之合計數，為附加稅，故不計件數。

③101年度以前係指結案數。

Table 14. The Status of Delayed Case Transferred to Execution

Unit : N.T.\$

撤退案數(3) Cases of Withdrawn		稅捐處清理數③(1+2+3=4) Closed Cases		移送尚未執行數 Unexecuted Cases	
件數 Cases	金額 Amount	件數 Cases	金額 Amount	件數 Cases	金額 Amount
1,851	24,838,280	92,033	1,442,143,127	70,335	2,560,047,010
933	15,260,562	86,991	1,553,631,908	41,370	1,603,167,185
1,017	14,761,965	53,326	715,924,400	42,845	1,395,183,086
520	6,656,743	49,775	514,784,406	4,307	151,801,244
318	3,398,005	45,966	454,307,540	36,989	1,234,841,497
221	6,775,138	43,375	488,619,375	35,932	1,162,575,765
249	5,579,121	44,956	638,259,397	38,910	1,171,977,797
236	4,888,263	41,627	483,518,810	42,884	1,240,273,298
165	1,774,790	47,247	494,021,192	50,929	1,290,357,391
166	2,875,626	55,591	641,226,730	48,882	1,190,038,398
45	400,721	11,707	215,057,770	9,654	363,113,332
3	1,236,605	29	39,949,433	34	326,092,639
33	248,046	7,861	48,825,110	6,268	115,151,670
82	709,656	34,211	245,826,581	30,868	212,192,125
1	2,964	10	42,996	5	125,286
—	—	—	—	12	132,665
2	4,732	1,773	5,988,060	2,041	5,405,355
—	272,902	—	85,536,780	—	167,825,326

表 15 查(核)定開徵數及未徵數情形①

單位 { 件數：件
金額：新臺幣千元

一. 本年度

年度及稅目別 Fiscal Year & Item of Tax	查(核)定開徵數 Opening Collection for Assessed(Verified) (1)		實徵數② Tax Collected (2)		減免註銷數 Cancelled (3)		逾徵收 期間數 Overdue (4)	
	件數 Cases	金額 Amount	件數 Cases	金額 Amount	件數 Cases	金額 Amount	件數 Cases	金額 Amount
	104 年度 FY2015	3,177,942	81,454,591	3,087,289	75,689,692	26,624	4,651,618	—
105 年度 FY2016	3,169,683	79,294,537	3,077,997	74,121,987	26,016	3,536,979	—	—
106 年度 FY2017	3,203,560	78,253,380	3,103,387	73,520,588	27,261	3,204,568	—	—
107 年度 FY2018	3,255,142	74,490,820	3,144,216	70,254,266	29,128	2,956,394	—	—
108 年度 FY2019	3,290,959	77,650,226	3,185,975	73,496,324	30,090	3,124,809	—	—
地價稅 Land Value Tax	916,799	27,887,463	879,927	26,963,747	3,520	565,320	—	—
土地增值稅 Land Value Increment Tax	56,182	20,273,006	51,566	17,871,350	3,287	2,043,137	—	—
房屋稅 House Tax	1,086,783	14,863,141	1,072,272	14,722,015	5,103	81,612	—	—
使用牌照稅 Vehicle License Tax	1,034,886	7,783,293	1,007,054	7,395,795	8,495	271,222	—	—
契稅 Deed Tax	41,910	1,732,830	39,438	1,628,835	1,936	77,229	—	—
印花稅 Stamp Tax	116,276	4,734,659	105,481	4,629,324	7,082	80,124	—	—
娛樂稅 Amusement Tax	27,143	274,245	25,532	266,458	479	4,898	—	—
罰鍰 Fine	10,980	101,589	4,705	18,801	188	1,267	—	—

資料來源：依據本處稅務管理科資料編製。

附註：①本表以開徵始日為統計基礎。

②實徵數之件數及金額未包含實徵當查定部分。

Table 15. The Management of Opening Collection for Assessed (Verified) and of Tax Not Collected①

Unit: { Case
N.T.\$1,000

1. Current Year

逾核課期間數 Excess Assessment (5)		未徵數餘額 Balance of Tax Not Collected					
		合計 Total (6)=(1)-(2)-(3)-(4)-(5)		繳款書未送達 未徵數 Have Not Been Served the Payment Notice		未逾限繳日 未徵數 Have Not Exceeded the Deadline of Payment	
件數 Cases	金額 Amount	件數 Cases	金額 Amount	件數 Cases	金額 Amount	件數 Cases	金額 Amount
7	101	64,022	1,113,179	28,309	222,583	16,100	595,051
4	30	65,666	1,635,541	26,180	360,430	17,003	842,333
8	47	72,904	1,528,177	28,953	394,475	19,543	660,822
6	5	81,792	1,280,155	27,639	330,952	18,799	533,119
3	14	74,891	1,029,079	27,022	271,433	20,397	478,767
1	1	33,351	358,395	24,997	156,285	6,807	138,070
—	—	1,329	358,519	771	107,952	556	249,996
1	1	9,407	59,513	574	2,600	3,481	24,618
1	11	19,336	116,264	216	849	4,318	9,696
—	—	536	26,766	58	1,404	477	25,361
—	—	3,713	25,212	105	1,227	3,594	23,957
—	—	1,132	2,890	207	440	179	988
—	—	6,087	81,521	94	675	985	6,081

表 15 查(核)定開徵數及未徵數情形 (續1) ①

單位 { 件數：件
金額：新臺幣千元

一.本年度

年度及稅目別 Fiscal Year & Item of Tax	未徵數餘額							
	行政救濟 未徵數 Administrative Remedies		分期繳納 未徵數 Pay by Stages		特殊原因 未徵數 Special Reason		欠 小計 Subtotal	
	件數 Cases	金額 Amount	件數 Cases	金額 Amount	件數 Cases	金額 Amount	件數 Cases	金額 Amount
104 年度 FY2015	164	123,635	—	—	257	105	19,192	171,805
105 年度 FY2016	189	116,744	46	28,311	178	155	22,070	287,570
106 年度 FY2017	159	240,328	4	648	211	250	24,034	231,654
107 年度 FY2018	67	101,141	—	—	202	487	35,085	314,456
108 年度 FY2019	55	49,448	2	24	295	480	27,120	228,927
地 價 稅 Land Value Tax	29	4,700	—	—	37	300	1,481	59,039
土 地 增 值 稅 Land Value Increment Tax	—	—	—	—	—	—	2	570
房 屋 稅 House Tax	20	128	—	—	129	21	5,203	32,146
使 用 牌 照 稅 Vehicle License Tax	2	10	2	24	96	139	14,702	105,545
契 稅 Deed Tax	—	—	—	—	—	—	1	0
印 花 稅 Stamp Tax	—	—	—	—	9	0	5	27
娛 樂 稅 Amusement Tax	—	—	—	—	22	4	724	1,458
罰 鍰 Fine	4	44,609	—	—	2	16	5,002	30,141

Table 15. The Management of Opening Collection for Assessed (Verified) and of Tax Not Collected (Cont.1)①

Unit: { Case
N.T.\$1,000

1. Current Year

Balance of Tax Not Collected							
稅		數		Pending Tax Arrears			
送達未逾滯納期 Service of Notice Has Not Exceeded Delinquency Period		移送執行未結 Transferred to Law Court Not Yet Closed		執行憑證數 Executive Evidence		其他 Others	
件數 Cases	金額 Amount	件數 Cases	金額 Amount	件數 Cases	金額 Amount	件數 Cases	金額 Amount
4,480	37,935	11,249	84,569	563	4,158	2,900	45,142
3,964	36,760	14,143	111,609	910	7,207	3,053	131,993
5,018	43,173	15,026	110,325	783	4,151	3,207	74,005
3,922	31,394	24,056	158,322	2,054	8,617	5,053	116,123
2,659	20,803	19,374	133,998	1,202	7,120	3,885	67,005
244	7,384	160	940	—	—	1,077	50,715
—	—	1	81	—	—	1	489
711	3,461	3,732	25,462	4	12	756	3,211
1,143	7,150	11,416	85,016	636	3,696	1,507	9,682
—	—	1	0	—	—	—	—
3	0	1	3	—	—	1	25
139	305	445	841	67	146	73	167
419	2,503	3,618	21,655	495	3,267	470	2,716

表 15 查(核)定開徵數及未徵數情形 (續2) ①

單位 { 件數：件
金額：新臺幣千元

二. 以前年度

年度及稅目別 Fiscal Year & Item of Tax	查(核)定開徵數③ Opening Collection for Assessed(Verified) (1)		實徵數② Tax Collected (2)		減免註銷數 Cancelled (3)		逾徵收 期間數 Overdue (4)	
	件數 Cases	金額 Amount	件數 Cases	金額 Amount	件數 Cases	金額 Amount	件數 Cases	金額 Amount
	104 年度 FY2015	137,313	2,840,678	67,316	1,027,413	-523	25,530	9,820
105 年度 FY2016	134,592	2,793,072	67,836	1,132,222	-6	62,161	795	1,480
106 年度 FY2017	142,332	3,222,246	70,997	1,385,485	-2,281	180,311	554	31,584
107 年度 FY2018	156,472	3,135,881	76,590	1,554,016	-3,177	-44,324	234	875
108 年度 FY2019	176,459	2,895,449	83,312	1,246,741	-3,816	85,588	166	162
地價稅 Land Value Tax	54,482	1,110,815	35,538	520,433	591	88,796	92	53
土地增值稅 Land Value Increment Tax	1,102	778,919	922	377,610	116	55,055	—	—
房屋稅 House Tax	14,021	198,454	9,068	100,421	165	894	24	24
使用牌照稅 Vehicle License Tax	72,086	419,127	23,946	116,565	-404	103	42	40
契稅 Deed Tax	615	22,619	538	21,550	62	578	—	—
印花稅 Stamp Tax	3,313	29,476	7,654	88,527	-4,414	-61,091	—	—
娛樂稅 Amusement Tax	4,735	14,532	661	1,391	-22	-104	1	0
罰鍰 Fine	26,105	321,508	4,985	20,244	90	1,357	7	46

附註：③係原開徵始日在上年度12月31日以前之查(核)定開徵稅款，未逾徵收期間而仍未徵起者。

Table 15. The Management of Opening Collection for Assessed (Verified) and of Tax Not Collected (Cont.2)①

Unit: { Case
N.T.\$1,000

2. Previous Year

逾核課期間數 Excess Assessment (5)		未徵數餘額 Balance of Tax Not Collected					
		合計 Total (6)=(1)-(2)-(3)-(4)-(5)		繳款書未送達 未徵數 Have Not Been Served the Payment Notice		未逾限繳日 未徵數 Have Not Exceeded the Deadline of Payment	
件數 Cases	金額 Amount	件數 Cases	金額 Amount	件數 Cases	金額 Amount	件數 Cases	金額 Amount
313	7,896	60,387	1,678,641	638	19,240	342	298,214
267	3,703	65,700	1,593,507	660	21,573	106	2,880
238	3,198	72,824	1,621,669	698	16,285	316	17,514
243	11,451	82,582	1,613,864	576	18,555	192	22,633
235	3,128	96,562	1,559,831	610	20,242	73	11,769
194	2,950	18,067	498,584	513	10,516	51	1,724
—	—	64	346,253	19	7,794	4	9,954
7	3	4,757	97,111	15	20	12	67
32	170	48,470	302,250	2	2	4	7
—	—	15	491	1	0	—	—
—	—	73	2,040	60	1,909	—	—
—	—	4,095	13,245	—	—	1	3
2	5	21,021	299,858	—	—	1	13

表 15 查(核)定開徵數及未徵數情形 (續3完) ①

單位 { 件數：件
金額：新臺幣千元

二.以前年度

年度及稅目別 Fiscal Year & Item of Tax	未徵數餘額							
	行政救濟 未徵數 Administrative Remedies		分期繳納 未徵數 Pay by Stages		特殊原因 未徵數 Special Reason		欠 小計 Subtotal	
	件數 Cases	金額 Amount	件數 Cases	金額 Amount	件數 Cases	金額 Amount	件數 Cases	金額 Amount
104 年度 FY2015	28	61,213	—	—	3,049	20,599	56,330	1,279,375
105 年度 FY2016	112	158,663	—	—	2,054	4,056	62,768	1,406,336
106 年度 FY2017	56	157,365	—	—	1,707	3,933	70,047	1,426,572
107 年度 FY2018	100	93,398	—	—	1,826	4,094	79,888	1,475,184
108 年度 FY2019	13	27,066	—	—	1,842	4,458	94,024	1,496,297
地 價 稅 Land Value Tax	6	26,518	—	—	1,265	2,837	16,232	456,990
土 地 增 值 稅 Land Value Increment Tax	1	422	—	—	—	—	40	328,084
房 屋 稅 House Tax	1	2	—	—	228	43	4,501	96,978
使 用 牌 照 稅 Vehicle License Tax	1	1	—	—	297	1,032	48,166	301,208
契 稅 Deed Tax	1	16	—	—	—	—	13	474
印 花 稅 Stamp Tax	—	—	—	—	2	0	11	130
娛 樂 稅 Amusement Tax	—	—	—	—	9	1	4,085	13,240
罰 鍰 Fine	3	107	—	—	41	545	20,976	299,192

Table 15. The Management of Opening Collection for Assessed
(Verified) and of Tax Not Collected (Cont.3 End)①

2. Previous Year

Unit: { Case
N.T.\$1,000

Balance of Tax Not Collected							
稅 數				Pending Tax Arrears			
送達未逾滯納期 Service of Notice Has Not Exceeded Delinquency Period		移送執行未結 Transferred to Law Court Not Yet Closed		執行憑證數 Executive Evidence		其 他 Others	
件 數 Cases	金 額 Amount	件 數 Cases	金 額 Amount	件 數 Cases	金 額 Amount	件 數 Cases	金 額 Amount
94	2,095	12,404	856,384	43,632	416,342	200	4,553
63	365	14,706	849,014	47,807	555,974	192	982
71	490	18,948	870,600	50,818	553,061	210	2,421
68	730	21,464	878,767	58,175	594,183	181	1,505
53	874	22,645	821,485	71,115	672,447	211	1,491
37	243	7,030	328,831	8,991	126,488	174	1,428
3	522	31	324,485	6	3,077	—	—
2	4	1,912	46,935	2,573	49,994	14	45
10	102	9,127	64,129	39,018	236,966	11	11
1	3	1	9	11	462	—	—
—	—	11	130	—	—	—	—
—	—	485	2,537	3,600	10,703	—	—
—	—	4,048	54,428	16,916	244,757	12	7

表 16 各項稅捐現行稅率表

稅別	課 徵 標 的 及 稅 率			
地 價 稅	地價稅累進起點地價，以本市土地 7 公畝之平均地價為準。但不包括工業用地、礦業用地、農業用地及免稅土地在內。			
	土地類別	級別	累 進 地 價 級 距	稅 率
	私 有 一 般 土 地	1	未超過累進起點地價部分	10 ‰
		2	超過累進起點地價未達 5 倍者，其超過部分	15 ‰
		3	超過累進起點地價 5 倍至 10 倍者，其超過部分	25 ‰
		4	超過累進起點地價 10 倍至 15 倍者，其超過部分	35 ‰
		5	超過累進起點地價 15 倍至 20 倍者，其超過部分	45 ‰
		6	超過累進起點地價 20 倍以上者，其超過部分	55 ‰
	公 有 土 地			10 ‰
	工業用地、加油站、停車場等事業直接使用之土地等			10 ‰
公 共 設 施 保 留 地			6 ‰	
自用住宅、國民住宅及勞工宿舍用地			2 ‰	

資料來源：依據本處財產稅科及機會稅科資料編製。

表 16 各項稅捐現行稅率表（續 1）

稅別	稅級別	計 算 公 式
土 地 增 值 稅	第一級	應徵稅額＝土地漲價總數額〔超過原規定地價或前次移轉時申報現值（按臺灣地區消費者物價總指數調整後）未達百分之一百者〕×稅率（20%）。
	第二級	<p>應徵稅額＝土地漲價總數額【超過原規定地價或前次移轉時申報現值（按臺灣地區消費者物價總指數調整後）在百分之一百以上未達百分之二百者】×【稅率（30%）－〔（30%－20%）×減徵率〕】－累進差額（按臺灣地區消費者物價總指數調整後之原規定地價或前次移轉現值×A）。</p> <p>註：持有土地年限未超過 20 年者，無減徵，A 為 0.10。 持有土地年限超過 20 年以上者，減徵率為 20%，A 為 0.08。 持有土地年限超過 30 年以上者，減徵率為 30%，A 為 0.07。 持有土地年限超過 40 年以上者，減徵率為 40%，A 為 0.06。</p>
	第三級	<p>應徵稅額＝土地漲價總數額【超過原規定地價或前次移轉時申報現值（按臺灣地區消費者物價總指數調整後）在百分之二百以上者】×【稅率（40%）－〔（40%－20%）×減徵率〕】－累進差額（按臺灣地區消費者物價總指數調整後之原規定地價或前次移轉現值×B）。</p> <p>註：持有土地年限未超過 20 年者，無減徵，B 為 0.30。 持有土地年限超過 20 年以上者，減徵率為 20%，B 為 0.24。 持有土地年限超過 30 年以上者，減徵率為 30%，B 為 0.21。 持有土地年限超過 40 年以上者，減徵率為 40%，B 為 0.18。</p>
自用住宅用地稅率一律 10%		

表 16 各項稅捐現行稅率表 (續 2)

稅別	課 徵 標 的	稅 率
房 屋 稅	一、住家用房屋：	
	(一)供自住或公益出租人出租使用，按其房屋現值課徵。	1.2 %
	(二)持有本市非自住之其他住家用房屋在 2 戶以下者，按其房屋現值課徵。	2.4 %
	(三)持有本市非自住之其他住家用房屋在 3 戶以上者，按其房屋現值課徵。	3.6 %
	(四)下列房屋除法規另有規定外，採單一稅率，不納入前 2 項戶數計算：	
	1.公有房屋供住家使用，按其房屋現值課徵。	1.5 %
	2.出租供符合本市社會住宅承租資格者使用，且持有主管機關核發之出租人核定函者，按其房屋現值課徵。	1.5 %
	3.經勞工主管機關核發證明文件之勞工宿舍者，按其房屋現值課徵。	1.5 %
	4.公立學校之學生宿舍，由民間機構與主辦機關簽訂投資契約，投資興建並租與該校學生作宿舍使用，且約定於營運期間屆滿後，移轉該宿舍之所有權予政府者，按其房屋現值課徵。	1.5 %
	5.共同共有者，除共有人符合自住者，其潛在應有部分外，按其房屋現值課徵。	2.4 %
	二、非住家用房屋：	
(一)供營業、私人醫院、診所或自由職業事務所使用，按其房屋現值課徵。	3 %	
(二)供人民團體及其他性質可認定為非供營業用，按其房屋現值課徵。	2 %	

表 16 各項稅捐現行稅率表 (續 3)

稅別	課徵標的	稅率
房 屋 稅	三、房屋同時作住家及非住家用者，應以實際使用面積分別按住家用或非住家用稅率，課徵房屋稅，但非住家用者，課稅面積最低不得少於全部面積六分之一。	
	四、房屋之使用執照所載用途別為停車場或防空避難室，未經核准變更使用，而改變為其他用途者：	
	(一)住家用房屋按其房屋現值課徵。	3.6 %
	(二)非住家用房屋：	
	1.非住家非營業用按其房屋現值課徵。	2.5 %
	2.營業用、私人醫院、診所或自由職業事務所使用按其房屋現值課徵。	5 %
	五、房屋空置不為使用，應按其現值依據使用執照所載用途或都市計畫分區使用範圍認定，分別以非自住之其他住家用房屋或非住家用房屋稅率課徵。但起造人持有待銷售之住家用房屋：	
	(一)106 年 7 月 1 日以後核發使用執照或建造完成者，於起課房屋稅 3 年內未出售，按其房屋現值課徵。	1.5 %
	(二)103 年 7 月 1 日以後核發使用執照或建造完成者，於本市房屋稅徵收自治條例 106 年 7 月 5 日修正施行後 2 年內未出售，按其房屋現值課徵。	1.5 %

表 16 各項稅捐現行稅率表 (續 4)

稅別	稅額 (元) 總排量 (立方公分)	車輛 種類	小客車		大客車	貨車	機車
			自用	營業	全年	全年	全年
			全年	全年			
使 用 牌 照 稅	150 以下		—	—	—	—	0
	151~ 250		—	—	—	—	800
	251~ 500		1,620	900	—	900	1,620
	501~ 600		2,160	1,260	1,080	1,080	2,160
	601~ 1,200		4,320	2,160	1,800	1,800	4,320
	1,201~ 1,800		7,120	3,060	2,700	2,700	7,120
	1,801~ 2,400		11,230	6,480	3,600	3,600	(1801c.c.以上)11,230
	2,401~ 3,000		15,210	9,900	4,500	4,500	
	3,001~ 3,600	}	28,220	16,380	5,400	5,400	
	3,601~ 4,200				6,300	6,300	
	4,201~ 4,800	}	46,170	24,300	7,200	7,200	
	4,801~ 5,400				8,100	8,100	
	5,401~ 6,000	}	69,690	33,660	9,000	9,000	
	6,001~ 6,600				9,900	9,900	
	6,601~ 7,200	}	117,000	44,460	10,800	10,800	
	7,201~ 7,800				11,700	11,700	
7,801~ 8,400	}	151,200	56,700	12,600	12,600		
8,401~ 9,000				13,500	13,500		
9,001~ 9,600				14,400	14,400		
9,601~ 10,200				15,300	15,300		
10,201 以上				16,200	16,200		

臨時牌照	
車別	每日稅額
小客車	41
大客車	23
貨車	22
曳引車	28
機車	5

試車牌照	
車別	每日稅額
小客車	414
機車	30

說明：1. 曳引車之稅額按貨車稅額加徵 30%。

2. 小客貨兩用車之稅額按自用小客車之稅額課徵。

3. 自用車全年 1 期，營業車全年分上、下 2 期課徵。

表 16 各項稅捐現行稅率表 (續 5)

稅別	車輛種類	稅額 (元)		用途	
		馬達最大馬力		自用	營業
		英制馬力(HP)	公制馬力(PS)		
使 用 牌	完全以電能為動力之電動小客車 (每車乘人座位 9 人以下者)	38 以下	38.6 以下	1,620	900
		38.1~56	38.7~56.8	2,160	1,260
		56.1~83	56.9~84.2	4,320	2,160
		83.1~182	84.3~184.7	7,120	3,060
		182.1~262	184.8~265.9	11,230	6,480
		262.1~322	266.0~326.8	15,210	9,900
		322.1~414	326.9~420.2	28,220	16,380
		414.1~469	420.3~476.0	46,170	24,300
		469.1~509	476.1~516.6	69,690	33,660
		509.1 以上	516.7 以上	117,000	44,460
照	完全以電能為動力之 電動大客車及貨車	138 以下	140.1 以下		4,500
		138.1~200	140.2~203.0		6,300
		200.1~247	203.1~250.7		8,100
		247.1~286	250.8~290.3		9,900
		286.1~336	290.4~341.0		11,700
		336.1~361	341.1~366.4		13,500
		361.1 以上	366.5 以上		15,300
稅	完全以電能為動力 之電動機車	20.19 以下	21.54 以下		0
		20.20~40.03	21.55~42.71		800
		40.04~50.07	42.72~53.43		1,620
		50.08~58.79	53.44~62.73		2,160
		58.80~114.11	62.74~121.76		4,320
		114.12 以上	121.77 以上		7,120

說明：4. 臺北市政府於 107 年 1 月 10 日公告，本市完全以電能為動力之電動汽車，自 101 年 1 月 6 日起至 110 年 12 月 31 日止免徵使用牌照稅；完全以電能為動力之電動機車，自 107 年 1 月 1 日起至 110 年 12 月 31 日止免徵使用牌照稅。

表 16 各項稅捐現行稅率表 (續 6)

稅別	課 徵 標 的	稅 率
娛 樂 稅	一、舞廳、舞場	25 %
	二、電影	
	1. 外國語片 { (1)市區繁榮地帶	2.5 %
	(2)市區偏僻地帶	1.5 %
	(3)郊區	1 %
	2. 本國語片 { (1)市區繁榮地帶	1 %
	(2)市區偏僻地帶	1 %
	(3)郊區	1 %
	三、高爾夫球練習場	2.5 %
	四、職業性歌唱、舞蹈、馬戲、魔術、技藝表演及夜總會之各種表演。	5 %
五、各種競技比賽及其他提供娛樂設施供人娛樂者。	2.5 %	
六、說書、戲劇、音樂演奏及非職業性歌唱、舞蹈等表演。	1.25 %	
契 稅	一、買賣契按契價	6 %
	二、典權契按契價	4 %
	三、交換契按契價	2 %
	四、贈與契按契價	6 %
	五、分割契按契價	2 %
	六、占有契按契價	6 %

表 16 各項稅捐現行稅率表（續 7 完）

稅別	應 稅 憑 證	稅 率 或 稅 額
印花稅	一、銀錢收據： 指收到銀錢所立之單據、簿、摺。	1. 每件按金額 4‰ 計貼。 2. 收受或領回押標金收據 每件按金額 1‰ 計貼。
	二、承攬契據： 指一方為他方完成一定工作之契據。	每件按金額 1‰ 計貼。
	三、典賣、讓受及分割不動產契據： 指設定典權及買賣、交換、贈與、分割不動產所立向主管機關申請物權登記之契據。	每件按金額 1‰ 計貼。
	四、買賣動產契據： 指買賣動產所立之契據。	每件稅額新臺幣 12 元。

說明：5. 銀錢收據，如係收到票據(支票、匯票、本票)於收據上載明票據名稱及號碼者，免納印花稅。

表 17 各項稅捐劃解分配率

108 年度

單位：百分比

稅目	繳庫別	108 年度	
		國庫	市庫
地價稅		—	100
土地增值稅		—	100
房屋稅		—	100
使用牌照稅		—	100
契稅		—	100
印花稅		—	100
娛樂稅		—	100

資料來源：依據本處稅務管理科資料編製。

表 18 本處各項稅捐稽徵工作流程圖

(一)地 價 稅

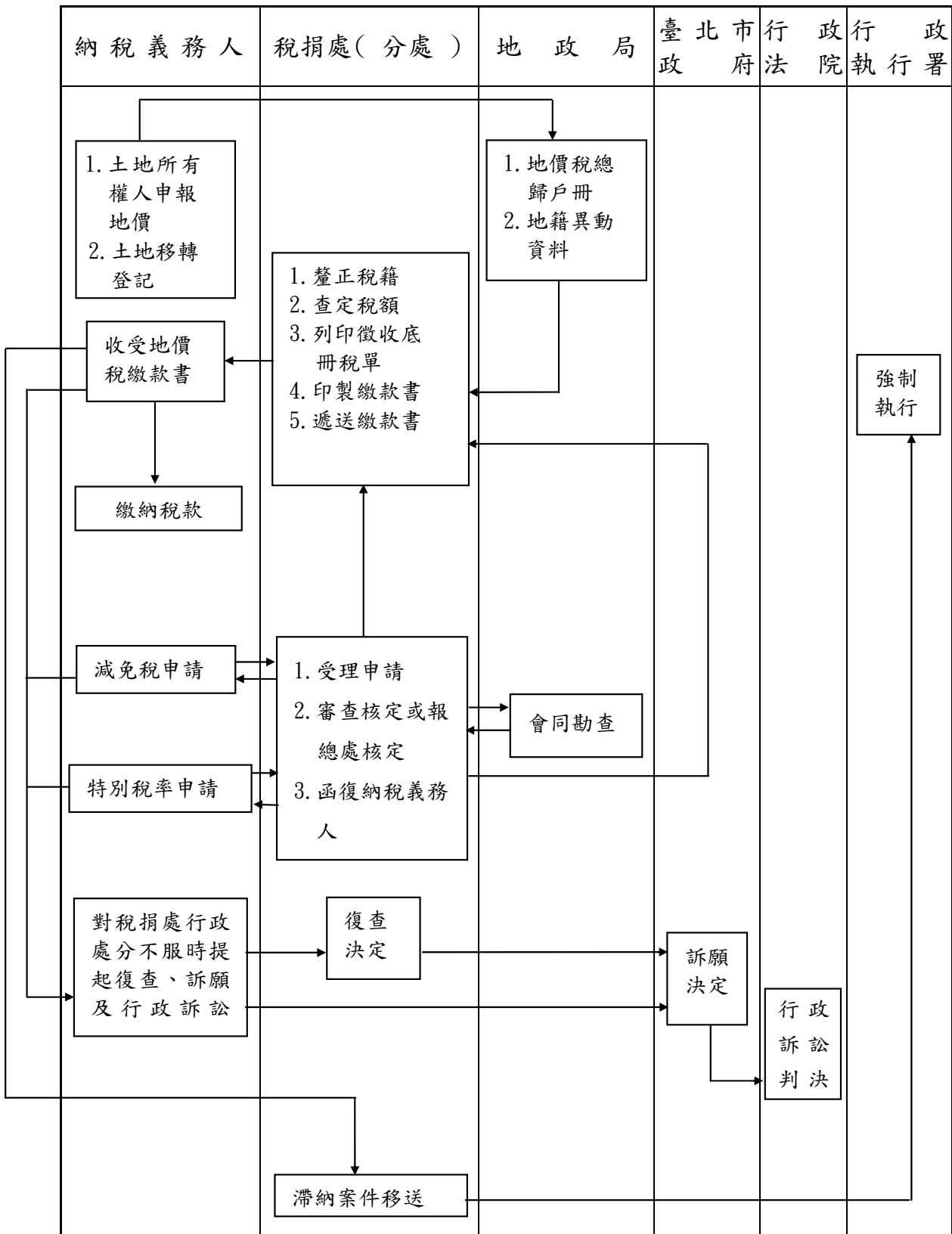

資料來源：依據本處財產稅科、機會稅科及稅務管理科資料編製。

表 18 本處各項稅捐稽徵工作流程圖 (續 1)
(二)土地增值稅



表 18 本處各項稅捐稽徵工作流程圖 (續 2)

(三)房 屋 稅

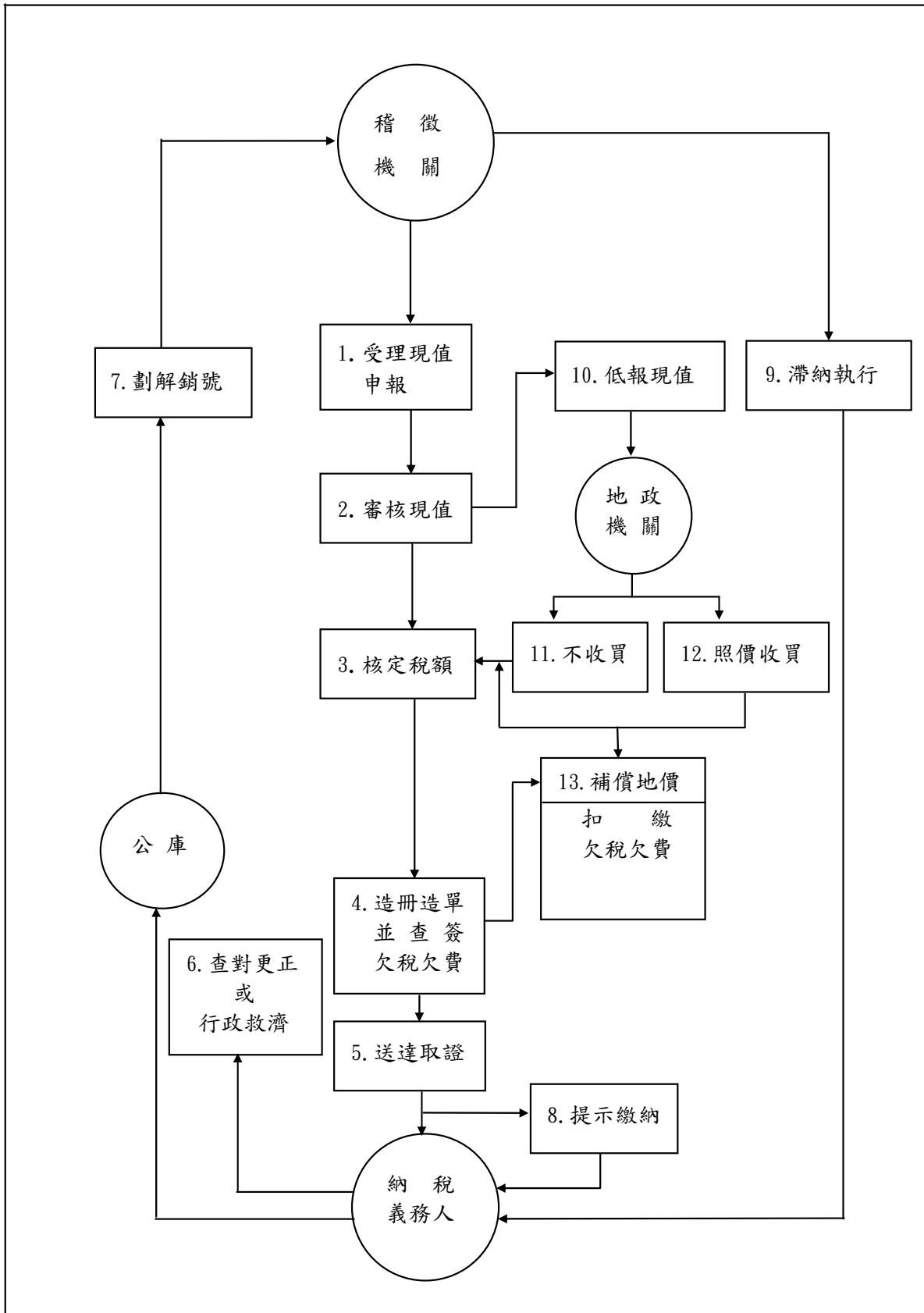

表 18 本處各項稅捐稽徵工作流程圖 (續 3)

(四)使用牌照稅

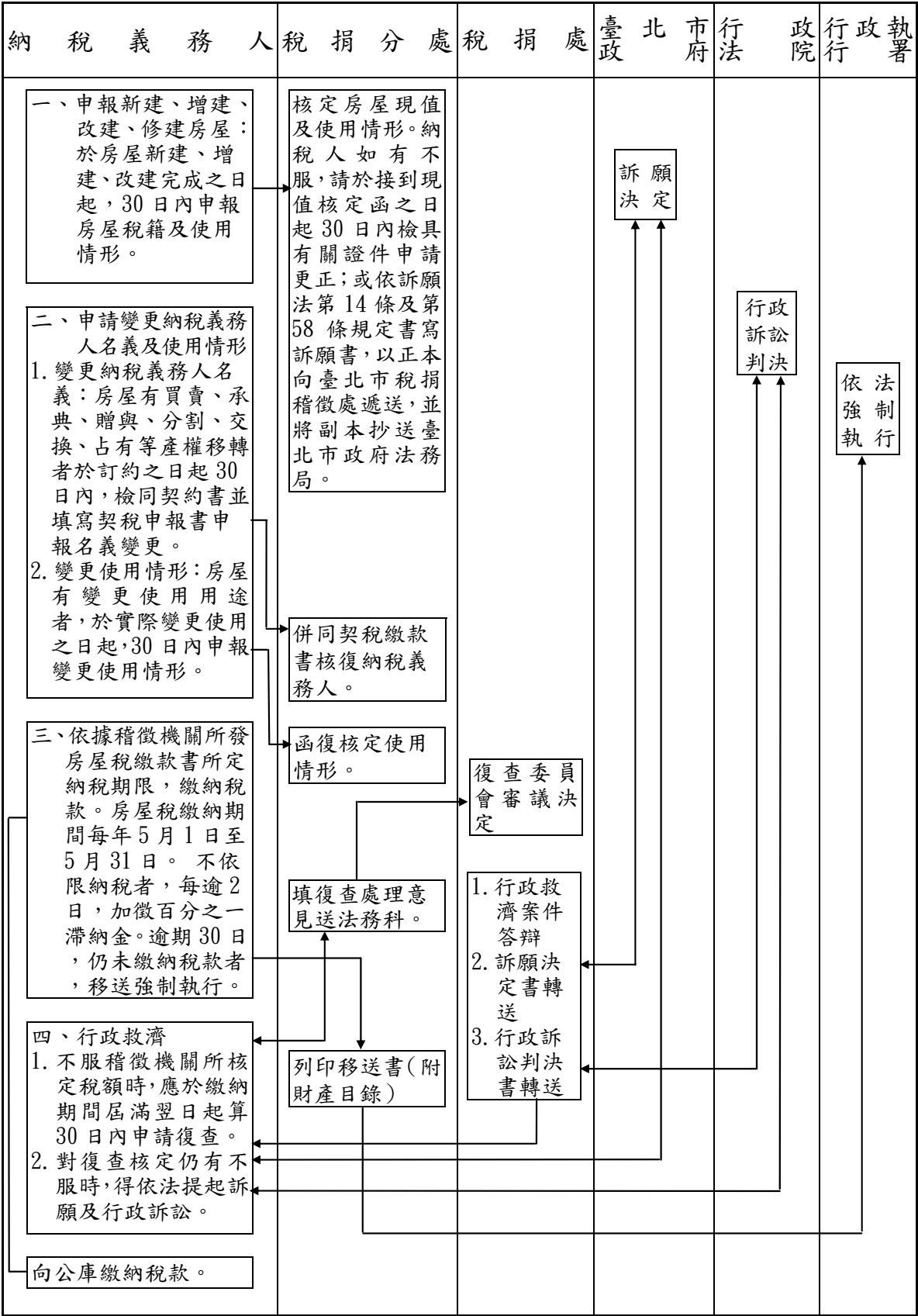

表 18 本處各項稅捐稽徵工作流程圖（續 4）
 (五)契 稅

納 稅 義 務 人	稅 捐 分 處	地 事 務 所	政 務 所 行 政 執 行 署	
<p>不動產所有權移轉契約成立之日起30日內申報契稅</p> <p>↓</p> <p>1. 公定格式契約書 2. 契稅申報書 3. 有關證件 4. 委託代理人申報者應在申報書內加蓋代理人印章</p> <p>↓</p> <p>向公庫繳納稅款後，將繳納通知書第5聯黏貼於買賣等契約書副本隨登記書表送地政機關存查</p> <p>↓</p> <p>未依限繳納稅款，每逾2日，加徵應納稅額百分之一滯納金，逾期30日仍不繳納者移送法院強制執行。</p>	<p>1. 審查契價 2. 核算稅額 3. 編冊造單 4. 遞送稅單</p> <p>↓</p> <p>列印財產目錄及移送書</p>	<p>產 權 變 更 登 記</p>	<p>強制執行</p>	
行 政 救 濟	稅 捐 處	臺 北 市 政 府	臺 北 高 等 行 政 法 院	最 高 行 政 法 院
<p>對核定稅額不服，應於繳納期間屆滿翌日起算30日內，申請復查。</p> <p>↓</p> <p>對復查決定不服</p> <p>↓</p> <p>提 起 訴 願</p> <p>↓</p> <p>行 政 訴 訟</p> <p>↓</p> <p>上 訴</p>	<p>復 查 決 定</p> <p>↓</p> <p>對復查決定不服</p>	<p>訴 願 決 定</p> <p>↓</p> <p>提 起 訴 願</p>	<p>判 決</p> <p>↓</p> <p>行 政 訴 訟</p>	<p>判 決</p> <p>↓</p> <p>上 訴</p>

表 18 本處各項稅捐稽徵工作流程圖 (續 5)
(六)印 花 稅

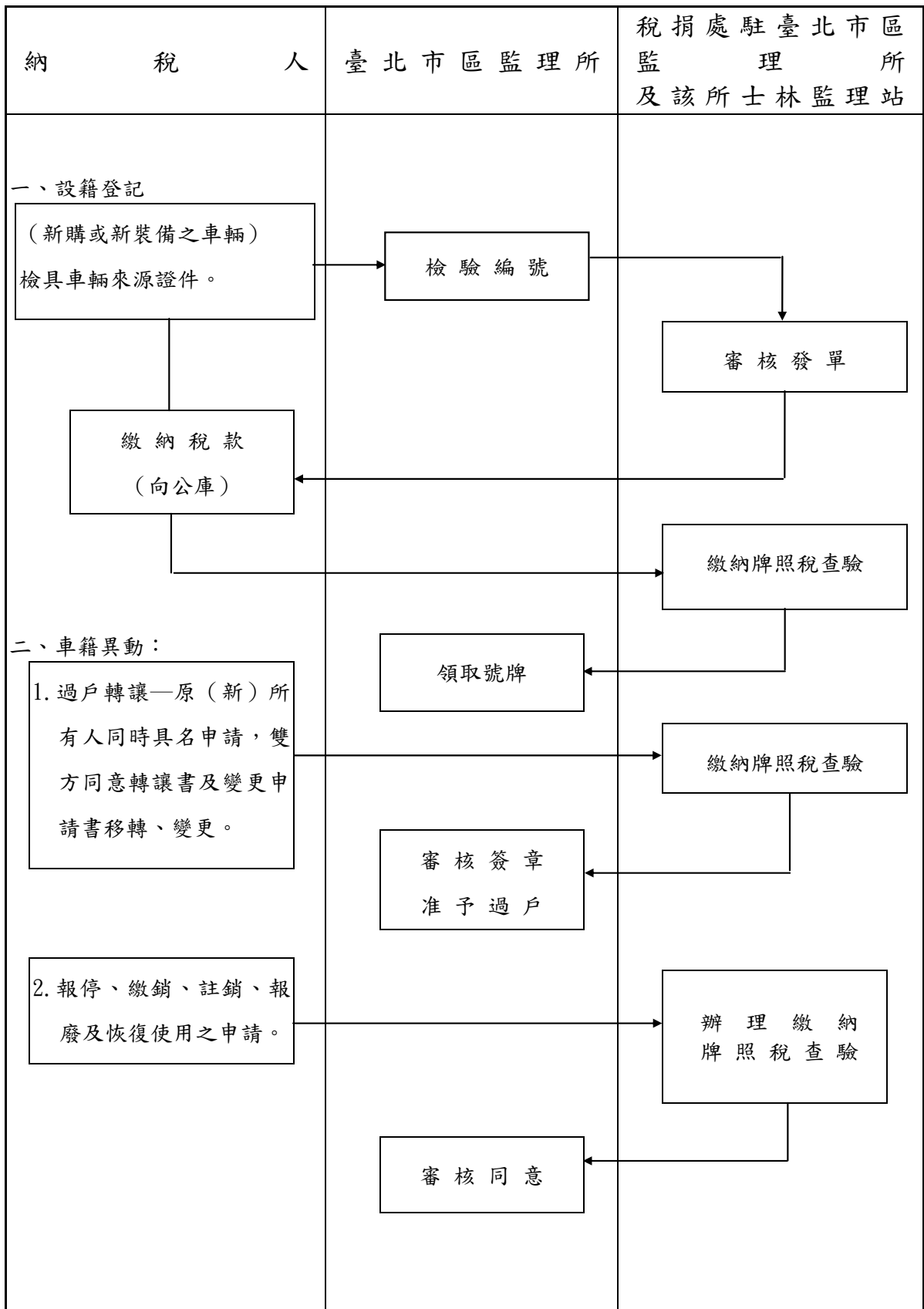

表 18 本處各項稅捐稽徵工作流程圖 (續 6)
(七) 娛樂稅



表 18 本處各項稅捐稽徵工作流程圖 (續 7 完)
(八) 支票退稅

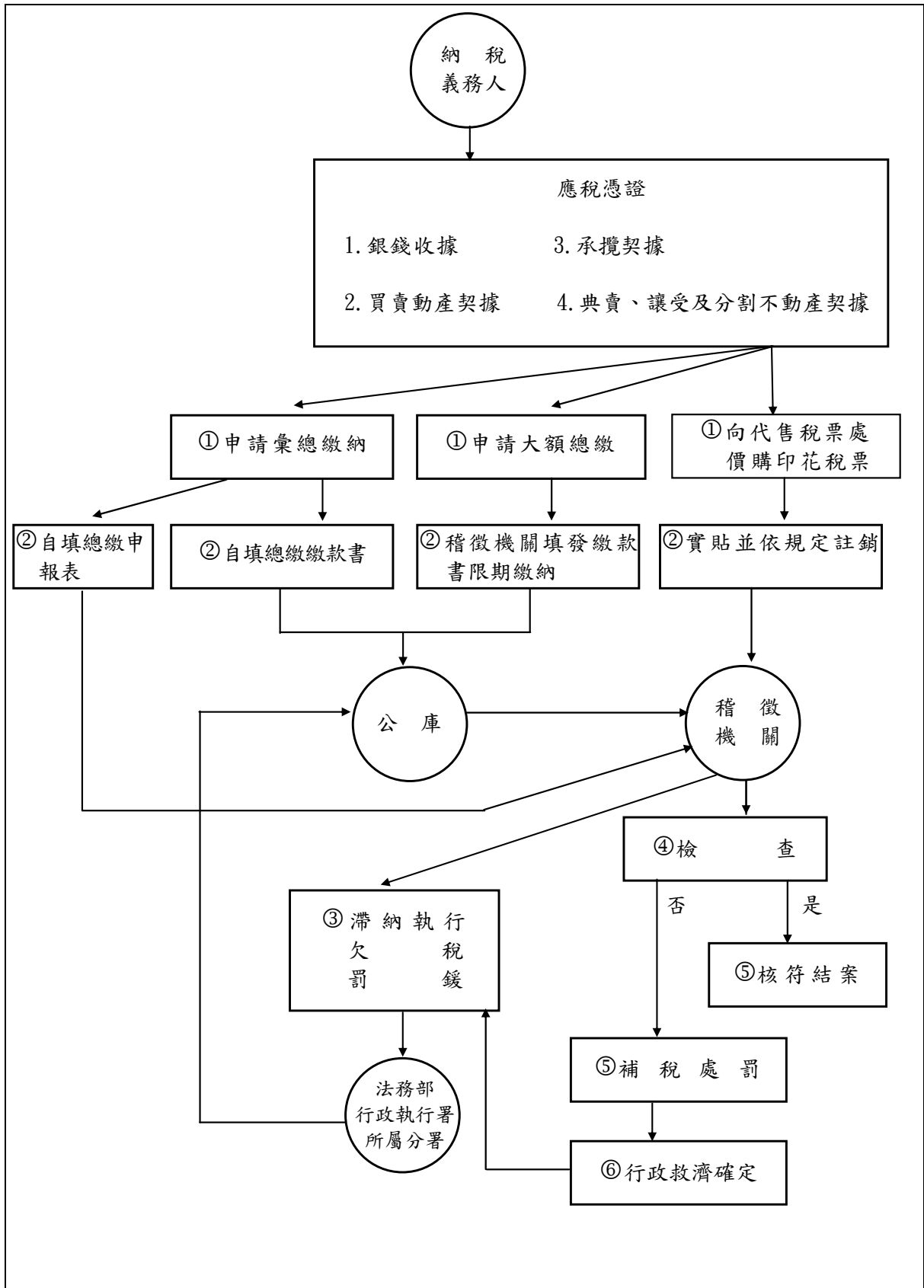

肆、行政組織

IV . Administrative Organization

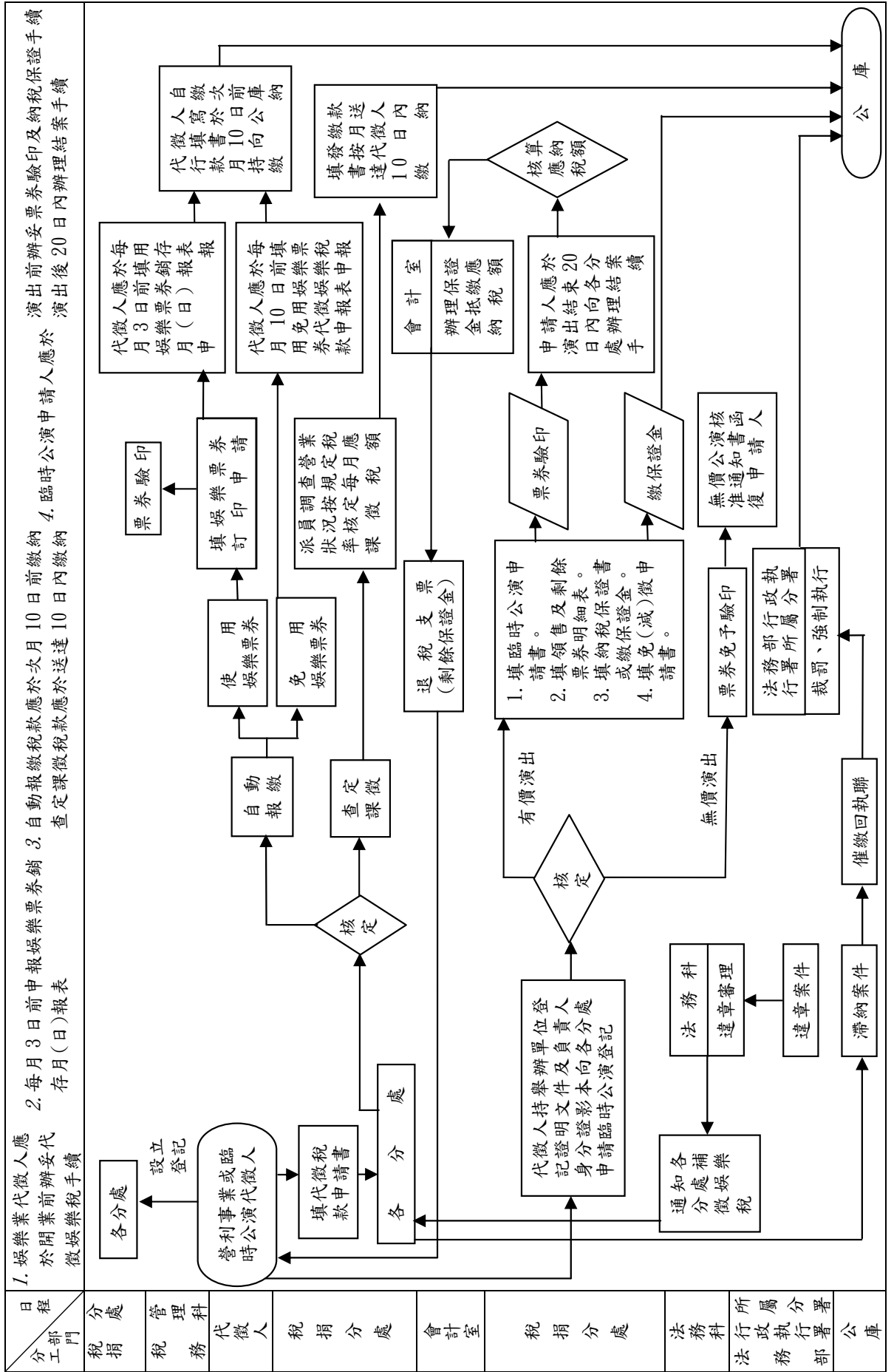
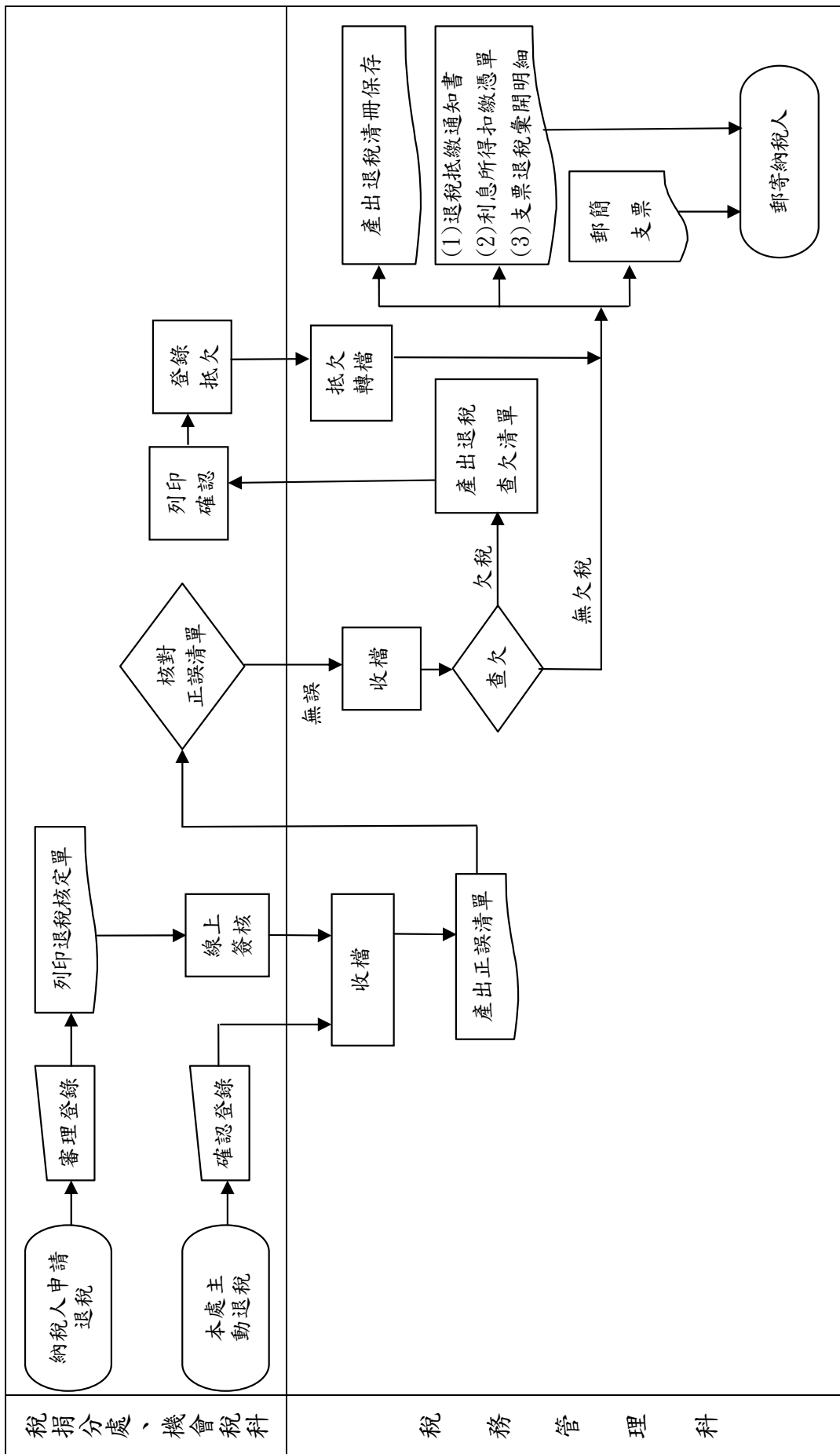
一、沿革

民國 34 年全省實施統一稽徵制度，臺北市設第一、第二稅務稽徵所管轄本市稅捐稽徵業務，民國 36 年 1 月合併成立臺北市稅捐稽徵處，下設 6 課及城中、中山、延平、萬華、古亭、松山等分處，掌理國、省、地方稅捐稽徵事宜，在系統上隸屬於臺北市政府而受臺灣省政府財政廳指揮監督。

民國 56 年 7 月臺北市改制為直轄市，財政部同時成立臺北市國稅局（102 年更名為財政部臺北國稅局）負責國稅之徵收，本處負責直轄市稅捐稽徵，並同時增設建成分處。民國 57 年 7 月，將市郊景美、木柵、南港、內湖及陽明山管理局之士林、北投等 6 鄉鎮正式劃入為臺北市管轄，除士林、北投另成立為陽明山管理局稅捐稽徵處外，景美、木柵 2 區成立景美分處，南港、內湖 2 區成立南港分處，隸屬於本處。民國 60 年 7 月，因大安區發展迅速，為加強便民服務，由古亭分處撥出成立大安分處。民國 63 年 1 月，原陽明山管理局稅捐稽徵處改隸本處，改設為士林分處。民國 75 年 1 月建成分處併入延平分處，士林分處劃出成立北投分處。民國 77 年 6 月增設內湖及大同 2 個分處。

民國 80 年 7 月，配合臺北市行政區調整為 12 區，本處按行政區域及業務情況設置 13 個分處，分別為中正（城中、古亭合併）、中北、中南（中山分出）、北投、萬華、信義（松山分出）、大安、松山、南港、文山（景美更名）、士林、內湖、大同（延平併入）等分處，就近為市民提供最便捷的納稅服務。

民國 88 年營業稅改制為國稅，仍由本處代徵，10 月為落實組織精簡，提升組織效能，實施組織重整並彈性調整各分處內部架構，業務量較大之大安、中南、中北、松山 4 個分處改設 5 個股，業務量較小之北投、內湖、南港、文山 4 個分處改設 3 個股，其餘大同、中正、信義、萬華、士林等 5 分處仍設 4 個股，並將娛樂稅、印花稅稽徵業務改由分處辦理。

民國 92 年 1 月營業稅移撥由財政部臺北市國稅局稽徵。本處負責房屋稅、地價稅、土地增值稅、契稅、使用牌照稅、娛樂稅、印花稅等地方稅及工程受益費之稽徵。同時重新訂定組織架構，將總處調整為 5 科 5 室，分處仍維持不變，除大安分處設置 4 個股外，其餘分處設置 3 個股。為因應業務需要增設第 2 位副處長職位，於 94 年 1 月正式派任。

民國 95 年 1 月為擴增服務據點，使用牌照稅業務比照其他稅目，將稽徵作業之執行改由分處辦理，人員配合移撥分處。松山分處因牌照稅業務量及員額配置較多，專設 1 股辦理該項業務，改置為 4 個股，至民國 100 年 9 月為配合使用牌照稅稽徵業務回歸機會稅科管理，復調整為 3 個股。民國 104 年士林分處因業務量及員額配置增加，改置 4 個股。民國 105 年 12 月 12 日配合南門市場改建工程，中正分處遷移至總處。

臺北市政府於民國 102 年辦理本處人員評鑑作業，為應本市 12 個行政區及配合 108 年「使用牌照稅資料整理及登錄作業採購案」委外業務收回自辦，本處進行組織員額調整，自民國 108 年 1 月 2 日起中南及中北分處合併，於中北分處位址改設中山分處，置 4 個股；文山分處及南港分處因業務量增加，改置 4 個股。

臺北市稅捐稽徵處暨所屬各分處稽徵區域圖

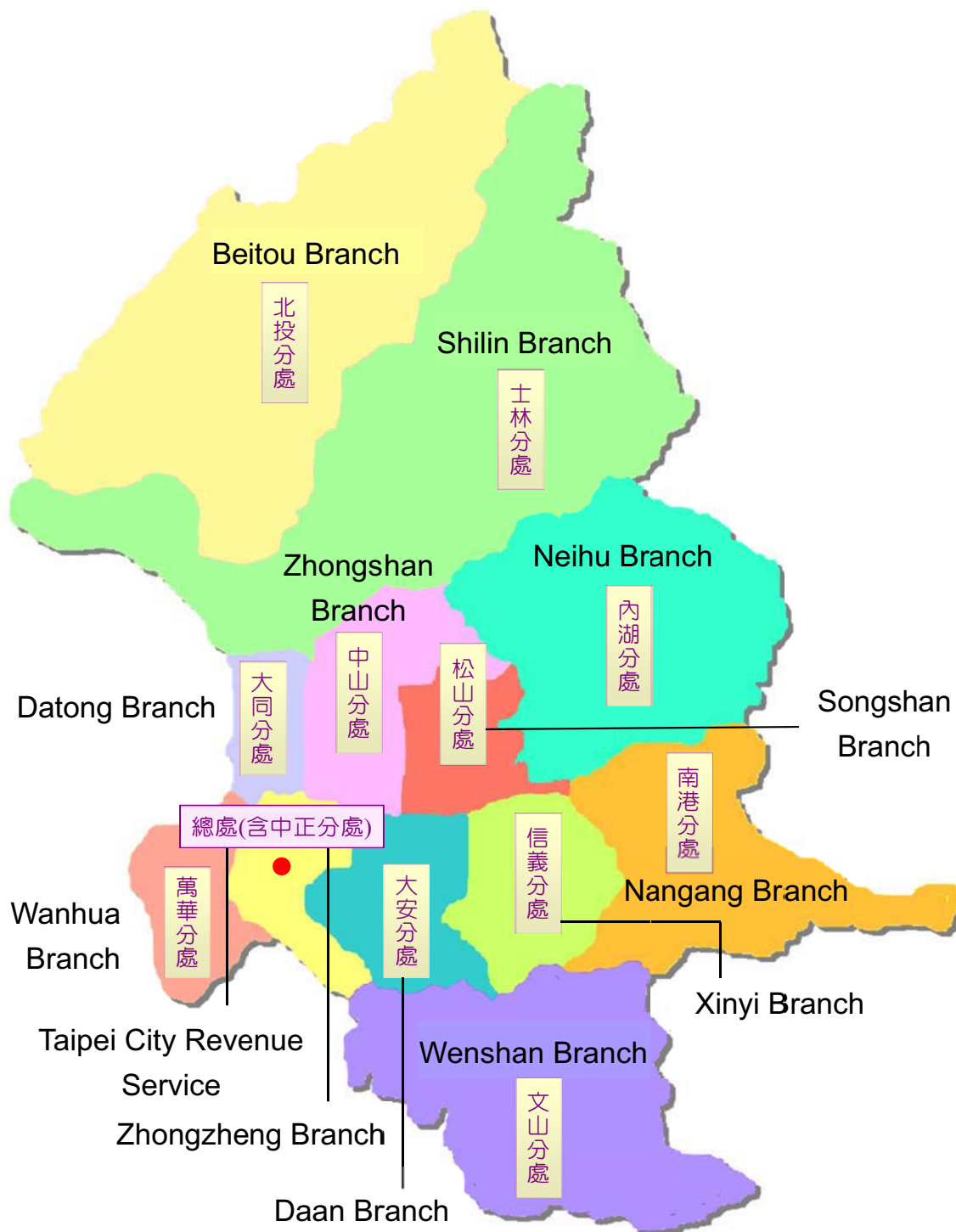

二、組織

本處組織：

依據臺北市政府 93 年 7 月 30 日府法三字第 09312725300 號令核定「臺北市稅捐稽徵處組織規程」，本處隸屬於臺北市政府財政局，置處長 1 人，綜理處務，並置副處長 2 人襄理處務，下設 5 科 5 室及 12 個分處掌理各項地方稅捐稽徵業務。

臺北市稅捐稽徵處組織圖

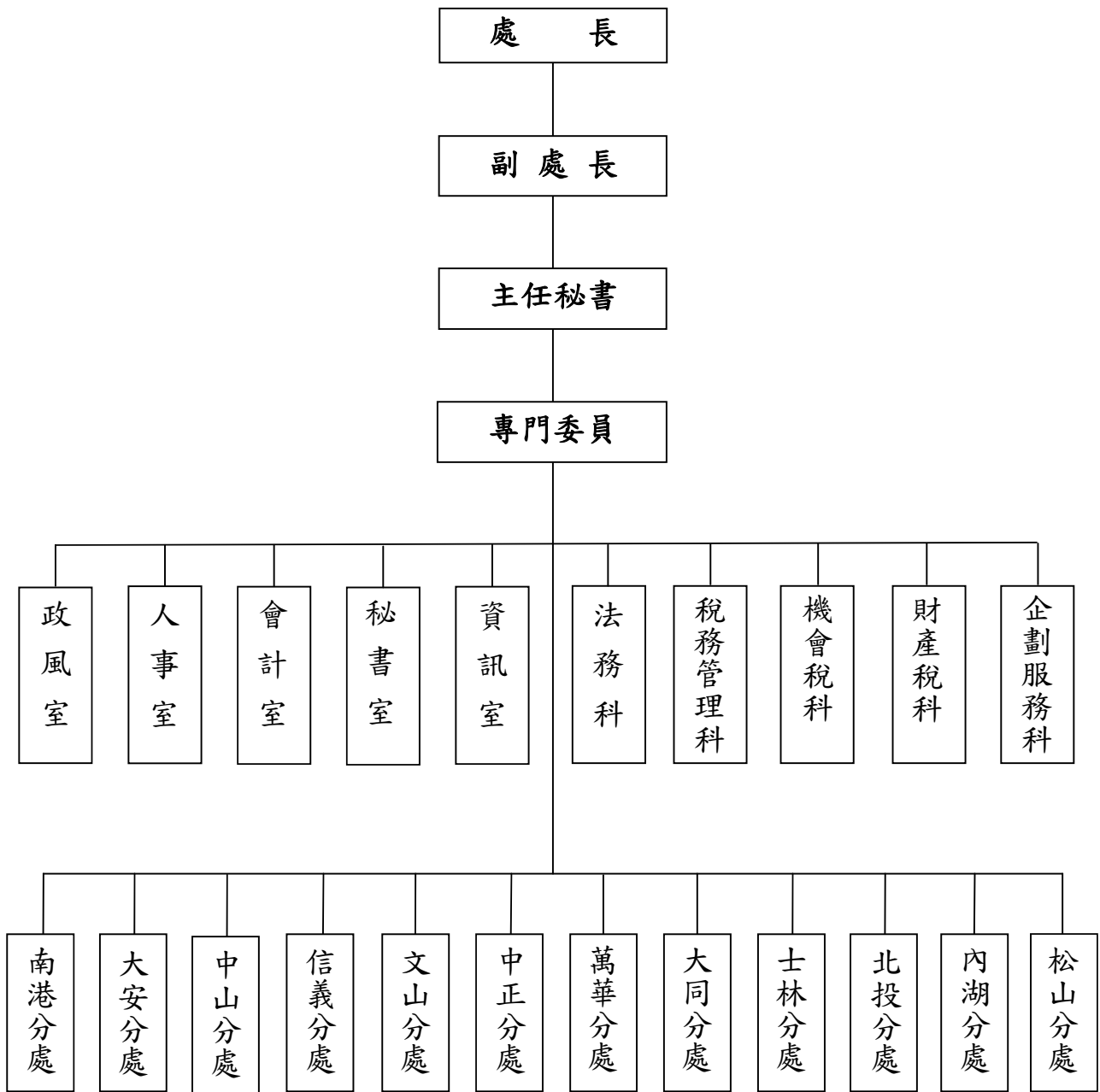

三、人事

本處編制員額 846 人，民國 108 年 12 月底現有職員 725 人。現有人員按學歷別分析，研究所畢業者 100 人占 13.8%，大專畢業者 603 人占 83.2%，高中(職)畢業者 22 人占 3.0%；按考試及格別來看，其中高等考試及格者 204 人占 28.1%，普通考試及格者 88 人占 12.1%，特種考試及格者 294 人占 40.6%，升等考試及格者 91 人占 12.6%，初等考試及格者 40 人占 5.5%，其他考試及格者 7 人占 1.0%，依其他法令進用者 1 人占 0.1%；按年齡別分，20 歲至 29 歲 100 人占 13.8%，30 歲至 39 歲 211 人占 29.1%，40 歲至 49 歲 182 人占 25.1%，50 歲至 59 歲 194 人占 26.8%，60 歲以上 38 人占 5.2%，平均年齡為 42.5 歲。

現職人員年齡別
108 年 12 月底

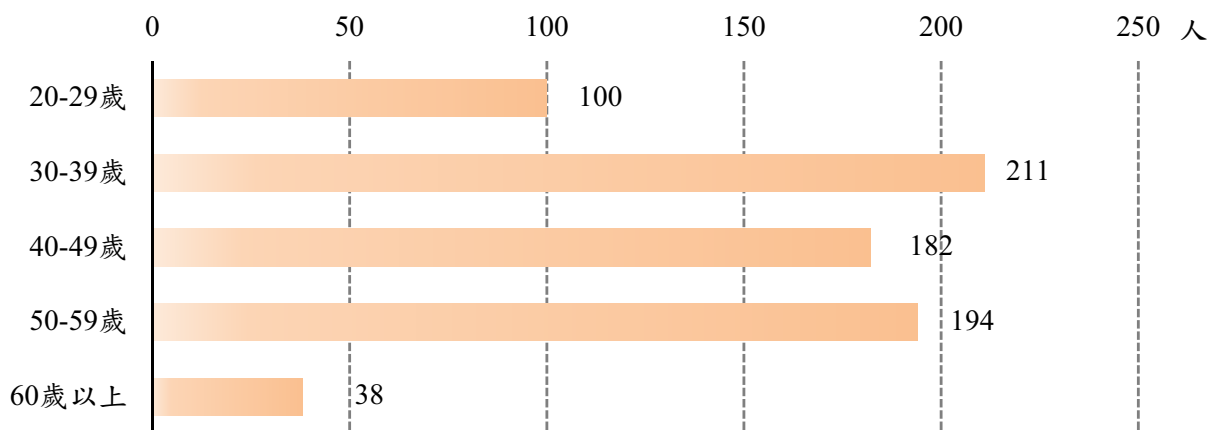

現職人員學歷別
108 年 12 月底



表 19 本處人事概況
(一)法定員額與現有員額
108年12月底

單位：人

職 稱 Position	法定員額 Budget Staff		現有員額 Actual Staff	備 註
	職 等	員 額		
總 計 Total		846	725	本表法定員額係奉 臺北市政府 93 年 7 月 30 日府法三字第 09312725300 號令核 定之員額。
處 長 Director	第 十 一 職 等	1	1	
副 處 長 Deputy Director	第 十 職 等	2	2	
主 任 秘 書 Chief Secretary	第 九 職 等	1	1	
專 門 委 員 Senior Specialist	第 九 職 等	2	2	
科 長 Section Chief	第 八 職 等	5	5	
分 處 主 任 Manager, Branch	第 八 至 九 職 等	13	12	
主 任 Chief	第 八 職 等	2	2	
秘 書 Secretary	第 七 至 八 職 等	3	2	
督 導 Inspector	第 七 至 八 職 等	3	1	
審 核 員 Revenue Assessor	第 七 至 八 職 等	19	19	
專 員 Specialist	第 七 至 八 職 等	1	1	
股 長 Sub-section Chief	第 七 職 等	62	61	
分 析 師 Systems Analyst	第 七 職 等	2	2	
設 計 師 Systems Designer	第 五 或 六 至 七 職 等	14	13	
管 理 師 Systems Coordinator	第 五 或 六 至 七 職 等	4	4	
助 理 設 計 師 Assistant Systems Designer	第 三 至 五 職 等	6	4	
助 理 管 理 師 Assistant Systems Coordinator	第 三 至 五 職 等	1	1	
稅 務 員 Revenue Officer	第 五 或 六 至 七 職 等	344	319	
助 理 稅 務 員 Revenue Assistant	第 三 至 五 職 等	167	149	
科 員 Section Assistant	第 五 或 六 至 七 職 等	6	6	
辦 事 員 Senior Clerk	第 三 至 五 職 等	19	17	
書 記 Clerk	第 一 至 三 職 等	124	59	(內 1 人係控缺進 用身障約僱)

續下頁

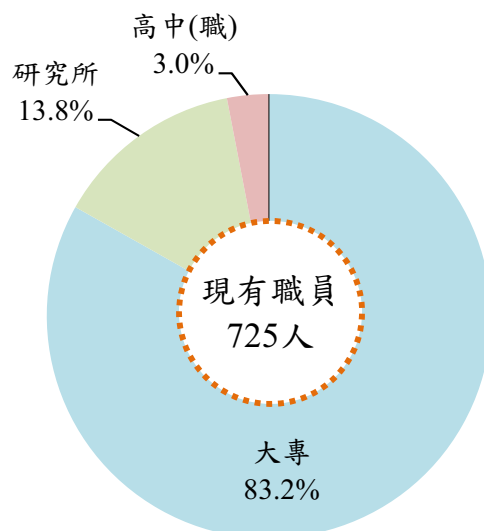
表 19 本處人事概況(續 1)

(一)法定員額與現有員額

108年12月底

單位：人

職 稱 Position	法定員額 Budget Staff		現有員額	備 註	
	職 等	員 額	Actual Staff		
會計室 Accounting office	會計主任 Chief Accounting Officer	第 八 職 等	1	1	
	專員 Specialist	第 七 至 八 職 等	1	1	
	股長 Sub- section Chief	第 七 職 等	4	4	
	科員 Section Assistant	第 五 或 六 至 七 職 等	11	11	
	辦事員 Senior Clerk	第 三 至 五 職 等	1	1	
	書記 Clerk	第 一 至 三 職 等	2	0	
人 事 室 Personnel Office	主任 Chief Personnel Officer	第 八 職 等	1	1	
	專員 Specialist	第 七 至 八 職 等	1	1	
	股長 Sub- section Chief	第 七 職 等	3	3	
	科員 Section Assistant	第 五 或 六 至 七 職 等	8	7	
	助理員 Assistant	第 四 至 五 職 等	2	2	(內 1 人得列 薦任)
	書記 Clerk	第 一 至 三 職 等	1	1	
政 風 室 Government Ethics Office	主任 Chief Government Ethics Officer	第 八 職 等	1	1	
	股長 Sub- section Chief	第 七 職 等	2	2	
	科員 Section Assistant	第 五 或 六 至 七 職 等	4	4	
	辦事員 Senior Clerk	第 三 至 五 職 等	1	1	
	書記 Clerk	第 一 至 三 職 等	1	1	

資料來源：依據本處人事室資料編製。

表 19 本處人事概況(續 2)

(二)年齡與職等、性別

108 年 12 月底

單位：人

年 齡 age	官 等 Official Classes					性 別 Sex		
	共 計	10-14 職 等	6-9 職 等	1-5 職 等	雇 員	共 計	男	女
	Total	Selected Appointment	Recommended Appointment	Delegated Appointment	Assistant Clerk	Total	Male	Female
總 計 Grand Total	725	3	421	301	—	725	144	581
20 歲 - 29 歲	100	—	37	63	—	100	23	77
30 歲 - 39 歲	211	—	105	106	—	211	55	156
40 歲 - 49 歲	182	—	112	70	—	182	29	153
50 歲 - 59 歲	194	1	144	49	—	194	32	162
60 歲 以 上	38	2	23	13	—	38	5	33

(三)學歷及考試

108 年 12 月底

單位：人

學 歷 及 考 試 別 Educational & Examination	共 計 Total	10-14 職等 Selected Appointment	6-9 職等 Recommended Appointment	1-5 職等 Delegated Appointment	雇 員 Assistant Clerk
(1) 學 歷 Education	725	3	421	301	—
研 究 所 Graduate School	100	1	75	24	—
大 專 Junior College	603	2	341	260	—
高 中 (職) Senior High School	22	—	5	17	—
國 (初) 中 及 以 下 Junior High School and Under	—	—	—	—	—
(2) 考 試 Examination	725	3	421	301	—
高 等 考 試 Senior Civil Service Exam	204	1	186	17	—
普 通 考 試 Junior Civil Service Exam	88	—	21	67	—
特 種 考 試 Special Civil Service Exam	294	1	133	160	—
升 等 考 試 Rank Promotion Service Exam	91	1	77	13	—
初 等 考 試 Elementary Civil Service Exam	40	—	—	40	—
其 他 考 試 Other Civil Service Exam	7	—	4	3	—
依 其 他 法 令 進 用 By Other Means	1	—	—	1	—

表 19 本處人事概況(續 3 完)

(四)年 資
108 年 12 月底

單位：人

年 資 Seniority	共 計 Total	10—14 職等 Selected Appointment	6—9 職等 Recommended Appointment	1—5 職等 Delegated Appointment	雇 員 Assistant Clerk
總 計 Grand Total	725	3	421	301	—
5 年 以 下	218	—	88	130	—
6 年— 9 年	122	—	59	63	—
10 年—14 年	95	—	52	43	—
15 年—19 年	64	—	40	24	—
20 年—24 年	79	—	60	19	—
25 年—29 年	97	1	81	15	—
30 年 以 上	50	2	41	7	—

(五)工 作 類 別

108 年 12 月底

單位：人

工 作 類 別 Job	共 計 Total	10—14 職等 Selected Appointment	6—9 職等 Recommended Appointment	1—5 職等 Delegated Appointment	雇 員 Assistant Clerk
總 計 Grand Total	725	3	421	301	—
行 政	65	—	11	54	—
財 政	590	3	365	222	—
人 事	15	—	10	5	—
會 計	18	—	15	3	—
雇 員	—	—	—	—	—
資 訊 處 理	28	—	13	15	—
政 風	9	—	7	2	—
安 全 保 防	—	—	—	—	—

表 20 本處歲出預決算數 ① ②

單位：新臺幣元

年度及科目別	預 算		決 算		決算數 占預算數 之比率 % (2/1)×100
	金 額 (1)	%	金 額 (2)	%	
99 年 度	910,138,102	100.0	898,108,142	100.0	98.7
100 年 度	924,158,185	100.0	915,283,662	100.0	99.0
101 年 度	926,239,026	100.0	898,931,066	100.0	97.1
102 年 度	937,691,092	100.0	916,073,419	100.0	97.7
103 年 度	928,468,874	100.0	918,028,505	100.0	98.9
104 年 度	974,283,556	100.0	949,010,297	100.0	97.4
105 年 度	924,717,371	100.0	910,775,252	100.0	98.5
106 年 度	923,301,505	100.0	909,997,555	100.0	98.6
107 年 度	1,005,175,664	100.0	992,359,020	100.0	98.7
108 年 度	983,278,000	100.0	955,037,035	100.0	97.1
一般行政	839,284,000	85.4	820,767,833	85.9	97.8
行政管理	839,284,000	85.4	820,767,833	85.9	97.8
稅捐稽徵業務	116,909,000	11.9	108,481,817	11.4	92.8
財產稅稽徵	24,630,000	2.5	23,581,771	2.5	95.7
機會稅稽徵	21,375,000	2.2	19,539,422	2.0	91.4
稅務管理	26,309,000	2.7	22,147,152	2.3	84.2
違章及行政救濟	767,000	0.1	565,270	0.1	73.7
電子處理資料	43,828,000	4.5	42,648,202	4.5	97.3
建築及設備	19,185,000	2.0	17,887,385	1.9	93.2
土地購置	96,000	0.0	—	—	—
營建工程	15,466,000	1.6	14,300,718	1.5	92.5
交通及運輸設備	—	—	—	—	--
其他設備	3,623,000	0.4	3,586,667	0.4	99.0
接受補助建設支出	7,900,000	0.8	7,900,000	0.8	100.0
接受中央各部會補助 建設支出	7,900,000	0.8	7,900,000	0.8	100.0

資料來源：依據審計部臺北市審計處審核決算審定書編製。

附註：①本表未包括統籌科目。

②108年度決算數尚未經審計部臺北市審計處審定。

中華民國 108 年度
臺北市稅捐統計年報

出版機關：臺北市稅捐稽徵處

發行人：倪永祖

編輯：臺北市稅捐稽徵處會計室

地址：臺北市中正區北平東路 7 之 2 號

電話：(02)23949211 分機 341

網址：www.tpctax.gov.taipei

創刊日期：中華民國 42 年 2 月

出版日期：中華民國 109 年 3 月

出刊頻率：年刊

本刊登載於本處網站

依法納稅是義務

合法節稅是權利

主動退稅是責任

