

中華民國107年度
臺北市稅捐統計年報

YEARBOOK OF MUNICIPAL TAX
STATISTICS OF TAIPEI CITY
2018



臺北市稅捐稽徵處
TAIPEI CITY **R**EVENUE **S**ERVICE
108年3月編製

編 製 說 明

- 一、本刊之編製，旨在提供本處稽徵業務執行與成果資料，以為公務計畫、執行、考核及財務管理上之參考。
- 二、本刊資料內容包括稅收概況、稅收統計、稅源及其他、行政組織等 4 大項。
- 三、本刊所稱「年度」係指政府會計年度，採曆年制(當年 1 月 1 日至同年 12 月 31 日)。
- 四、本刊數字因尾數四捨五入，故部分總數與細項之間，或有未能吻合情事，計算時仍以原始數據計算。
- 五、本刊所有符號「—」表示無數值，「--」表示無意義數值，「...」表示數值不明或尚未產生資料，「0」表示有數值而不及半單位，數字前加(-)者表示退稅或減免數，(+)者表示增加數，「Ⓘ」表示修正數。
- 六、本刊以前各期數字，若與本期有出入者，以本期所列數字為準。

目 次

壹、稅收概況

一、107 年度稅收概況	2
二、近 10 年稅收	3
三、地價稅	4
四、土地增值稅	5
五、房屋稅	6
六、使用牌照稅	7
七、契稅	8
八、印花稅	9
九、娛樂稅	10

貳、稅收統計

表 1 各項稅捐徵績比較	12
表 2 歷年各項稅捐預算數、查定數與實徵數	
(一)總計	14
(二)稅課收入	
1. 合計	16
2. 地價稅	18
3. 土地增值稅	20
4. 房屋稅	22
5. 使用牌照稅	24
6. 契稅	26
7. 印花稅	28
8. 娛樂稅	30

CONTENTS

I. Analysis of Revenues from Taxes

A. Tax Revenues in 2018	2
B. Tax Revenues in Nearly 10 Years	3
C. Land Value Tax	4
D. Land Value Increment Tax	5
E. House Tax	6
F. Vehicle License Tax	7
G. Deed Tax	8
H. Stamp Tax	9
I. Amusement Tax	10

II. Tax Revenue Statistics

Table 1. Net Tax Revenues Compare	12
Table 2. Budget Amount, Audited Amount and Actual Collection in Recent Years	
(I) Grand Total	14
(II) Revenues from Taxes	
1. Total	16
2. Land Value Tax	18
3. Land Value Increment Tax	20
4. House Tax	22
5. Vehicle License Tax	24
6. Deed Tax	26
7. Stamp Tax	28
8. Amusement Tax	30

9. 九年國民義務教育附徵教育捐

(1)小計	32
(2)房屋稅	34
(3)娛樂稅	36
(三)工程受益費	38
(四)罰鍰收入	40
(五)規費收入	42
表 3 各項稅捐納庫數	
(一)歷年別	44
(二)稅目別	46
表 4 歷年各項稅捐實徵淨額及指數	48
表 5 本處各項稅捐稽徵成本	52

參、稅源及其他

表 6 地價稅稅源	54
表 7 土地增值稅稅源	56
表 8 房屋稅稅源	58
表 9 使用牌照稅稅源	62
表 10 契稅稅源	64
表 11 印花稅稅源	66
表 12 娛樂稅稅源	68
表 13 違章漏稅案件處理及財務罰鍰執行情形	70
表 14 各項稅捐滯納案件移送執行情形	74
表 15 查(核)定開徵數及未徵數情形	76

9. Education Surtax	
(1) Subtotal	32
(2) House Tax	34
(3) Amusement Tax	36
(III) Construction Benefit Fee	38
(IV) Punitive Fine Revenue	40
(V) Fees Revenue	42
Table 3. Taxation Forwarded to Treasury	
(I) Fiscal Year	44
(II) Item of Tax	46
Table 4. Net Amount Remitted and Index in Recent Years	48
Table 5. Cost of Tax Levying	52

III. Tax Sources and Others

Table 6. Sources of Land Value Tax	54
Table 7. Sources of Land Value Increment Tax	56
Table 8. Sources of House Tax	58
Table 9. Sources of Vehicle License Tax	62
Table 10. Sources of Deed Tax	64
Table 11. Sources of Stamp Tax	66
Table 12. Sources of Amusement Tax	68
Table 13. The Management of Cases of Tax Evasion Against Law and Execution Status of Fine	70
Table 14. The Status of Delayed Case Transferred to Execution	74
Table 15. The Management of Opening Collection for Assessed(Verified) and of Tax Not Collected	76

表 16 各項稅捐現行稅率表	84
表 17 各項稅捐劃解分配率	92
表 18 本處各項稅捐稽徵工作流程圖	
(一)地價稅	93
(二)土地增值稅	94
(三)房屋稅	95
(四)使用牌照稅	96
(五)契稅	97
(六)印花稅	98
(七)娛樂稅	99
(八)支票退稅	100

肆、行政組織

一、沿革 (附圖)	102
二、組織 (附圖)	105
三、人事 (附圖)	107
表 19 本處人事概況	
(一)法定員額與現有員額	108
(二)年齡與職等、性別	110
(三)學歷及考試	110
(四)年資	111
(五)工作類別	111
表 20 本處歲出預決算數	112

Table 16. Current Tax Rates for Taxation	84
Table 17. The Distribution Rates of Tax	92
Table 18. Work Flow Chart	
(I) Land Value Tax	93
(II) Land Value Increment Tax	94
(III) House Tax	95
(IV) Vehicle License Tax	96
(V) Deed Tax	97
(VI) Stamp Tax	98
(VII) Amusement Tax	99
(VIII) Check Refund	100

IV. Administrative Organization

A. The History	102
B. Organization	105
C. Personnel	107
Table 19. Personnel Statistic	
(I) Personnel Management & Present Personnel	108
(II) By Age & Official Class & Sex	110
(III) By Educational Attainment & Recruitment Way	110
(IV) By Length of Service	111
(V) Work Type	111
Table 20. Budget and Closed Account of Expenditures	112

壹、稅收概況

I . Analysis of Revenues from Taxes

一、107 年度稅收概況

107 年度本市地方稅稅收實徵淨額 718.15 億元，較預算數 752.20 億元，短徵 34.05 億元，年度預算達成率 95.5%，各項稅收與預算數比較，土地增值稅因受土地公告現值調降、且房地產景氣未明顯回升等因素影響，短徵 23.45 億元，地價稅因公告地價平均調降，短徵 15.57 億元，契稅及房屋稅則係因實施新標準單價房屋 6 年緩漲機制及單一自住房屋之房屋稅基折減等因素影響，分別短徵 1.51 億元及 0.68 億元；此外，印花稅、使用牌照稅及娛樂稅皆為超徵，分別超徵 5.61 億元、1.02 億元及 0.53 億元。(詳表 1、圖 1)

表 1 107 年度地方稅稅課收入

單位：新臺幣億元

稅目別	預算數 (1)	實徵淨額 (2)	超(短)徵		預算達成率(%) (5)=(2)/(1)*100
			金額 (3)=(2)-(1)	百分比(%) (4)=(3)/(1)*100	
稅課收入	752.20	718.15	-34.05	-4.5	95.5
地價稅	292.00	276.43	-15.57	-5.3	94.7
土地增值稅	178.00	154.55	-23.45	-13.2	86.8
房屋稅	145.00	144.32	-0.68	-0.5	99.5
使用牌照稅	74.00	75.02	1.02	1.4	101.4
契稅	17.00	15.49	-1.51	-8.9	91.1
印花稅	44.00	49.61	5.61	12.7	112.7
娛樂稅	2.20	2.73	0.53	24.0	124.0
教育捐	—	—	--	--	--

圖 1 107 年度稅收實徵淨額各稅比重

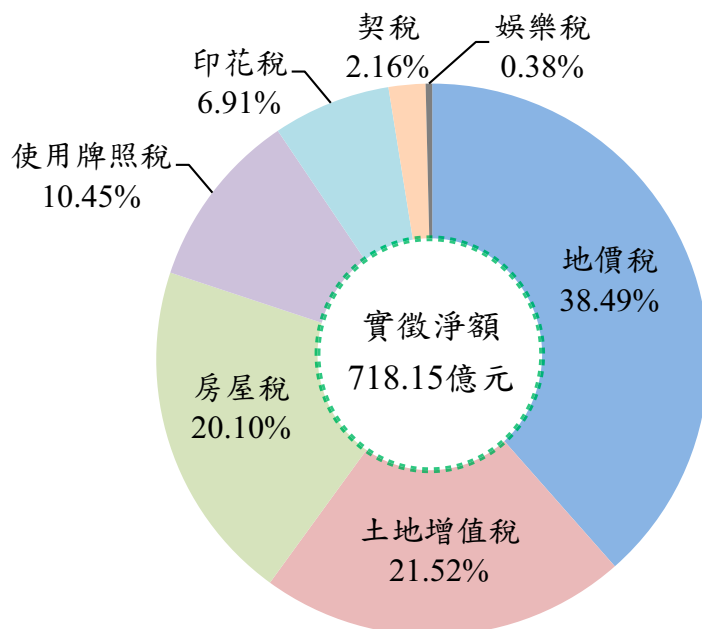

二、近 10 年稅收

近 10 年本市地方稅稅收實徵淨額 104 年度以前呈上升趨勢，105 年度起呈下降趨勢，僅 106 年度及 107 年度為稅收短徵，其餘均為稅收超徵。106 年度稅收短徵主要係因本市土地公告現值平均調降，107 年度則係因本市土地公告現值及公告地價平均調降。另 104 年度超徵金額為近 10 年最多，主要係因 104 年調漲土地公告現值及 105 年 1 月 1 日起實施房地合一課徵所得稅制度影響，有多筆大面積土地移轉。(詳表 2、圖 2)

表 2 近 10 年稅課收入

單位：新臺幣億元

年度別	預算數	實徵淨額	超(短)徵		實徵淨額與上年度增減比較	
			金額	百分比(%)	金額	百分比(%)
98	535.20	573.45	38.25	7.1	--	--
99	527.10	608.45	81.35	15.4	35.00	6.1
100	562.68	619.99	57.31	10.2	11.54	1.9
101	610.50	621.89	11.39	1.9	1.90	0.3
102	604.30	663.11	58.81	9.7	41.22	6.6
103	630.75	672.91	42.16	6.7	9.80	1.5
104	650.75	768.23	117.48	18.1	95.32	14.2
105	715.47	753.22	37.75	5.3	-15.01	-2.0
106	750.14	748.89	-1.25	-0.2	-4.33	-0.6
107	752.20	718.15	-34.05	-4.5	-30.74	-4.1

圖 2 近 10 年稅課收入預算數與實徵淨額

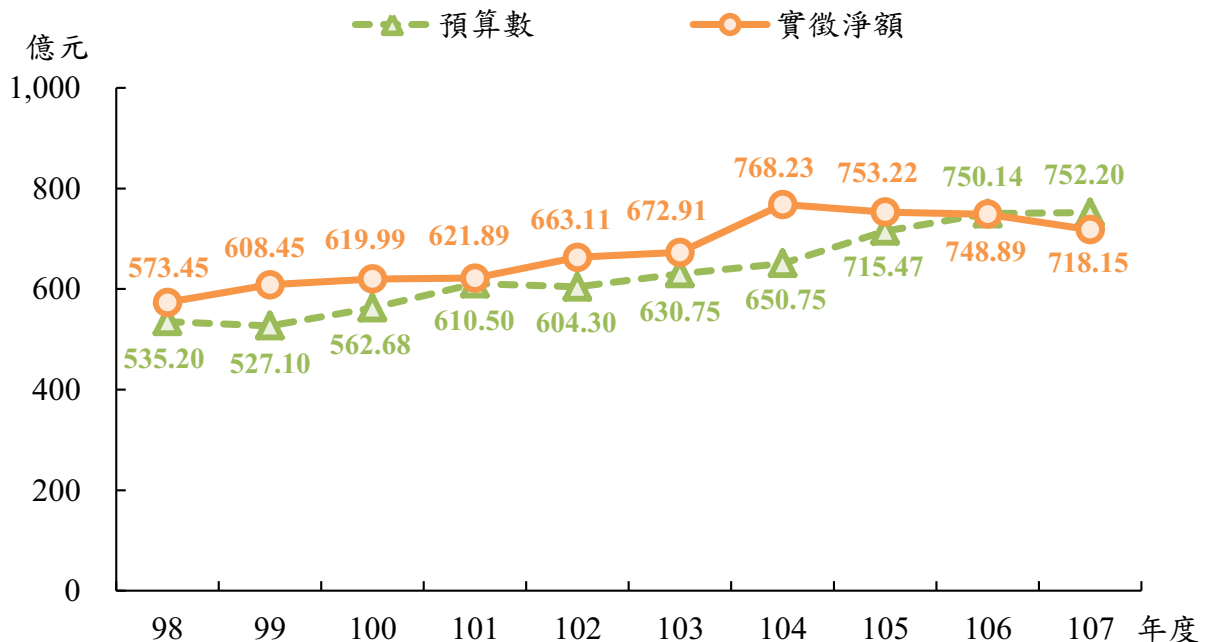

三、地價稅

107 年度實徵淨額 276.43 億元，與預算數 292 億元比較，減少 15.57 億元，短徵 5.3%；較上年度實徵淨額 297.96 億元減少 21.53 億元，負成長 7.2%。107 年度因公告地價平均調降 6.12%，致稅收短徵且較上年度減少。(詳圖 3)

地價稅稅源若以課稅面積別觀察，以一般土地 2,631.72 公頃，占 52.76% 最多，其次為自用住宅用地 2,137.07 公頃，占 42.85%，其餘依次為公共設施保留地占 2.19%，工礦業等用地占 2.19%。(詳圖 4)

圖 3 近 10 年地價稅預算數與實徵淨額



圖 4 107 年度地價稅稅源比重(土地別面積)



四、土地增值稅

107 年度實徵淨額 154.55 億元，與預算數 178 億元比較，減少 23.45 億元，短徵 13.2%；較上年度實徵淨額 156.16 億元減少 1.61 億元，負成長 1%。107 年度因受本市土地公告現值平均調降 1.76%，且房地產景氣未明顯回升因素影響，致稅收短徵且較上年度減少。(詳圖 5)

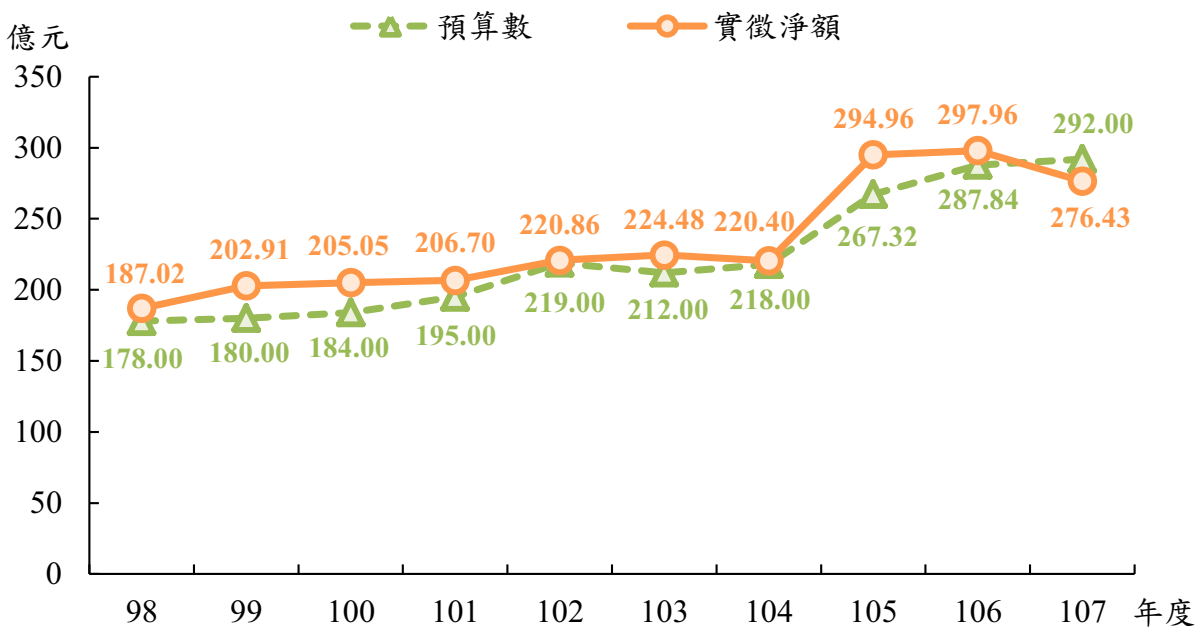
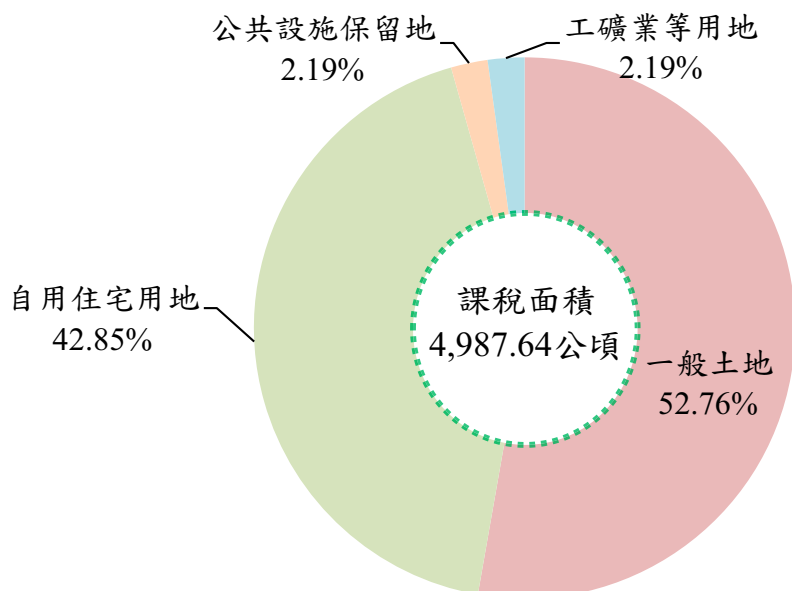
107 年度按臺灣地區消費者物價總指數調整後原地價總額 1,674 億元，漲價總數額 1,386 億元，分別較 98 年減少 1,192 億元及增加 154 億元。(詳圖 6)

圖 5 近 10 年土地增值稅預算數與實徵淨額



圖 6 近 10 年移轉土地增值情形



五、房屋稅

107 年度實徵淨額 144.32 億元，與預算數 145 億元比較，減少 0.68 億元，短徵 0.5%；較上年度實徵淨額 156.26 億元減少 11.94 億元，負成長 7.6%。107 年度因實施新標準單價房屋 6 年緩漲機制、高級住宅改採固定比率加價、適用新標準單價的房屋取消中央空調等加價項目、採用新的折舊率及地上權房屋路段率調降及全國單一自住房屋稅基調降等調整事項，致稅收短徵且較上年度減少。(詳圖 7)

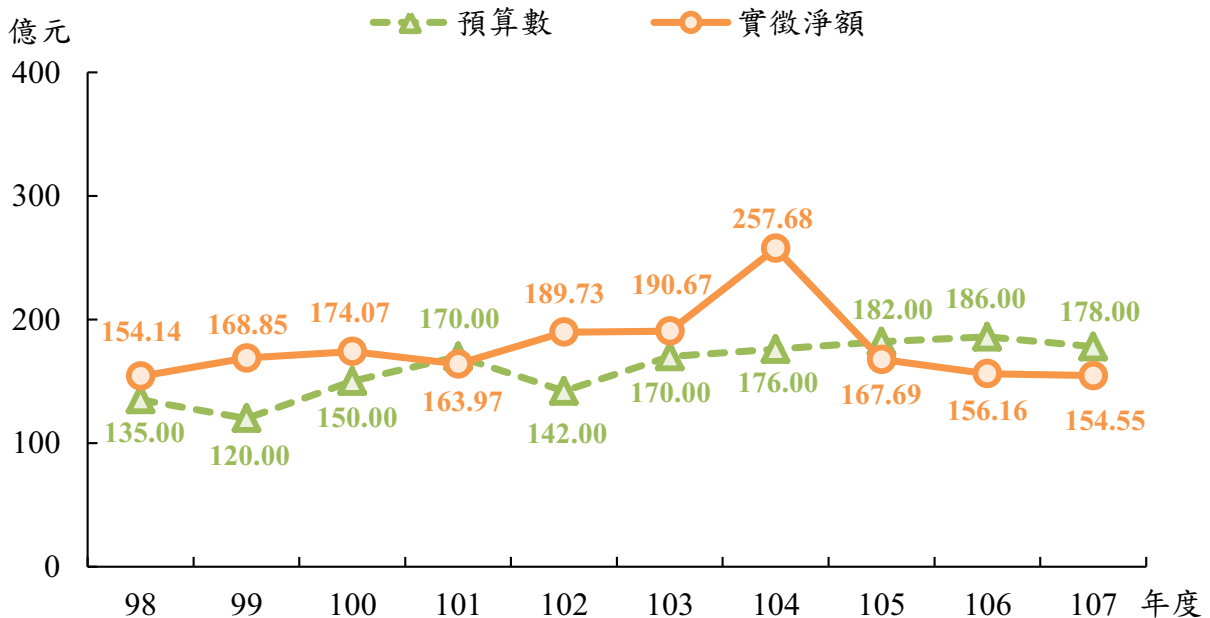
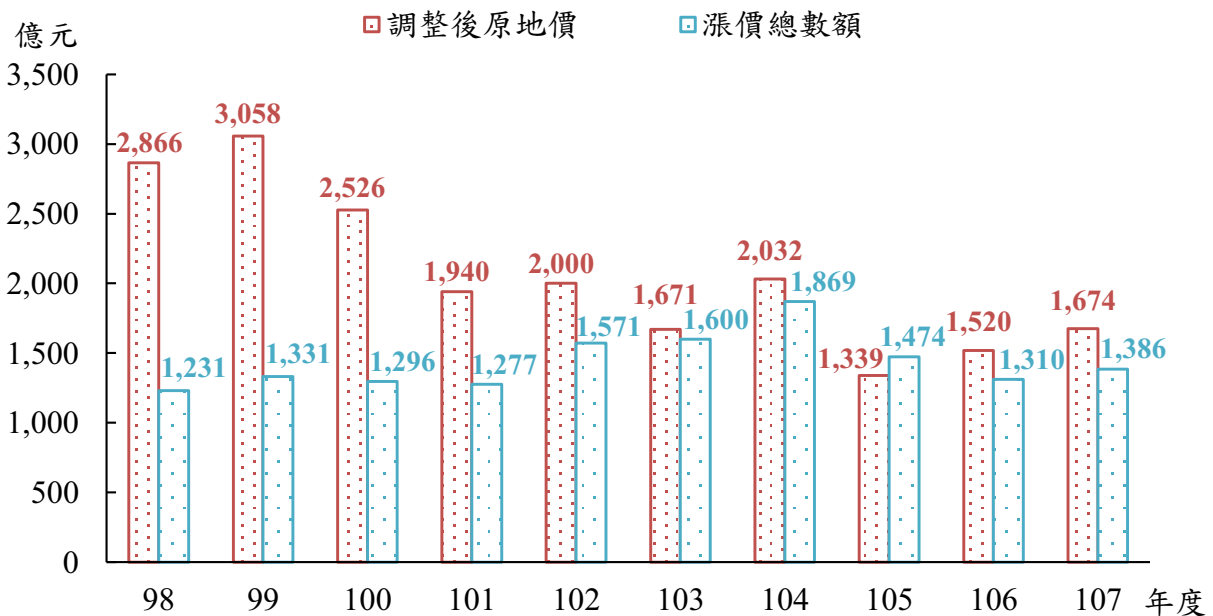
房屋稅稅源若以房屋構造別觀察，以鋼筋混凝土及預鑄造 15,610 萬平方公尺最多，占 77.77%，其次為鋼骨混凝土造 2,723 萬平方公尺，占 13.57%，再次為加強磚造 1,271 外平方公尺，占 6.33%。(詳圖 8)

圖 7 近 10 年房屋稅預算數與實徵淨額



圖 8 107 年度房屋稅稅源比重(構造別面積)



六、使用牌照稅

107 年度實徵淨額 75.02 億元，與預算數 74 億元比較，增加 1.02 億元，超徵 1.4%；較上年度實徵淨額 75.06 億元減少 0.04 億元。107 年度因車輛數增加、積極辦理免稅案件清查及欠稅清理，致稅收超徵；另因停駛、報廢、繳銷及註銷牌照車輛較上年度增加，致實徵淨額較上年度略為減少。(詳圖 9)

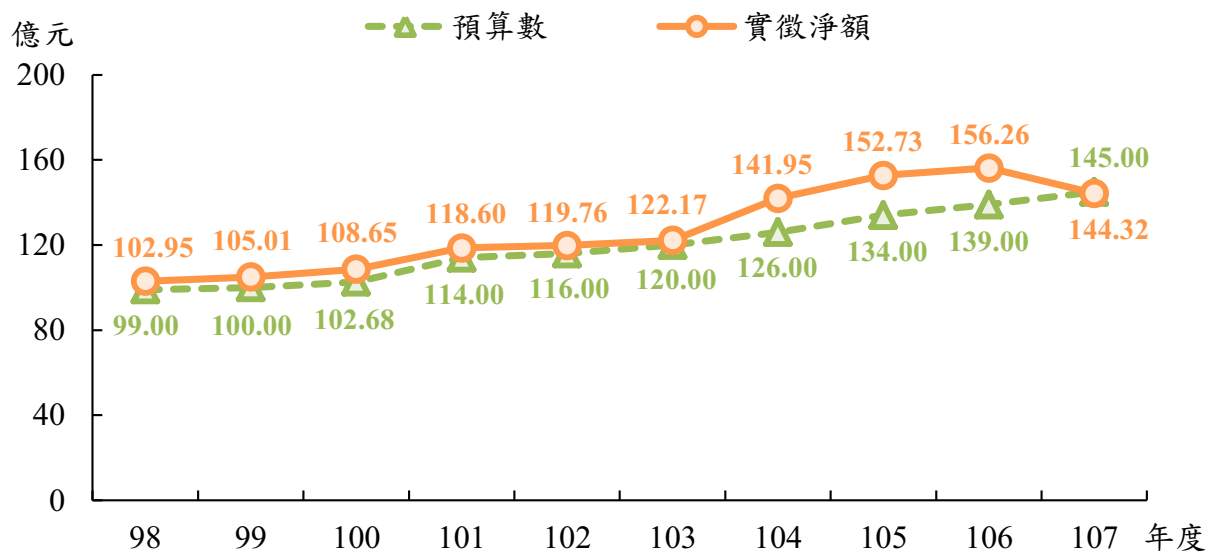
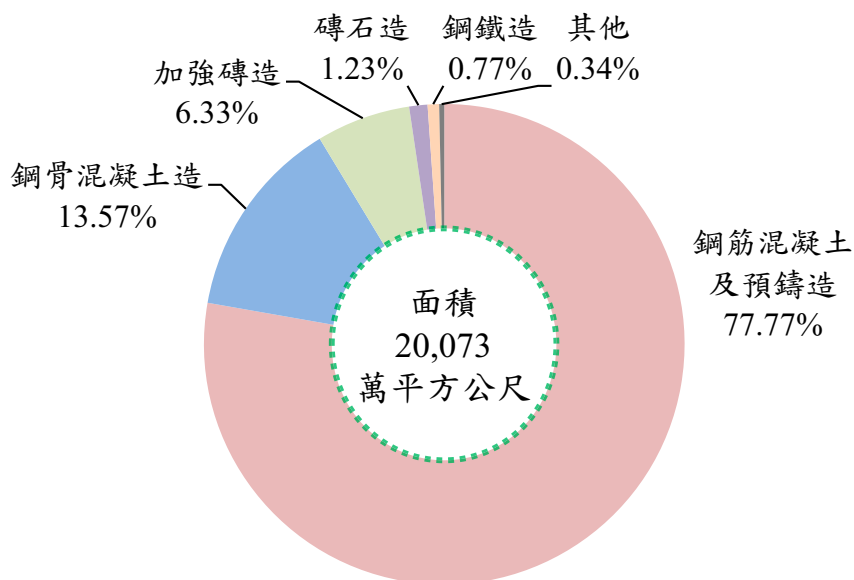
使用牌照稅稅源若以車輛別觀察，以小客車 798,716 件最多，占 83.57%，其次為貨車 103,088 件，占 10.79%。(詳圖 10)

圖 9 近 10 年使用牌照稅預算數與實徵淨額



圖 10 107 年度使用牌照稅稅源比重(車輛別件數)



七、契稅

107 年度實徵淨額 15.49 億元，與預算數 17 億元比較，減少 1.51 億元，短徵 8.9%；較上年度實徵淨額 15.1 億元增加 0.39 億元，成長 2.5%。107 年度因適用新標準單價房屋調降房屋稅基，該類房屋之契價亦隨之調降，致稅收短徵，惟契稅申報移轉件數較上年度增加，致實徵淨額較上年度增加。(詳圖 11)

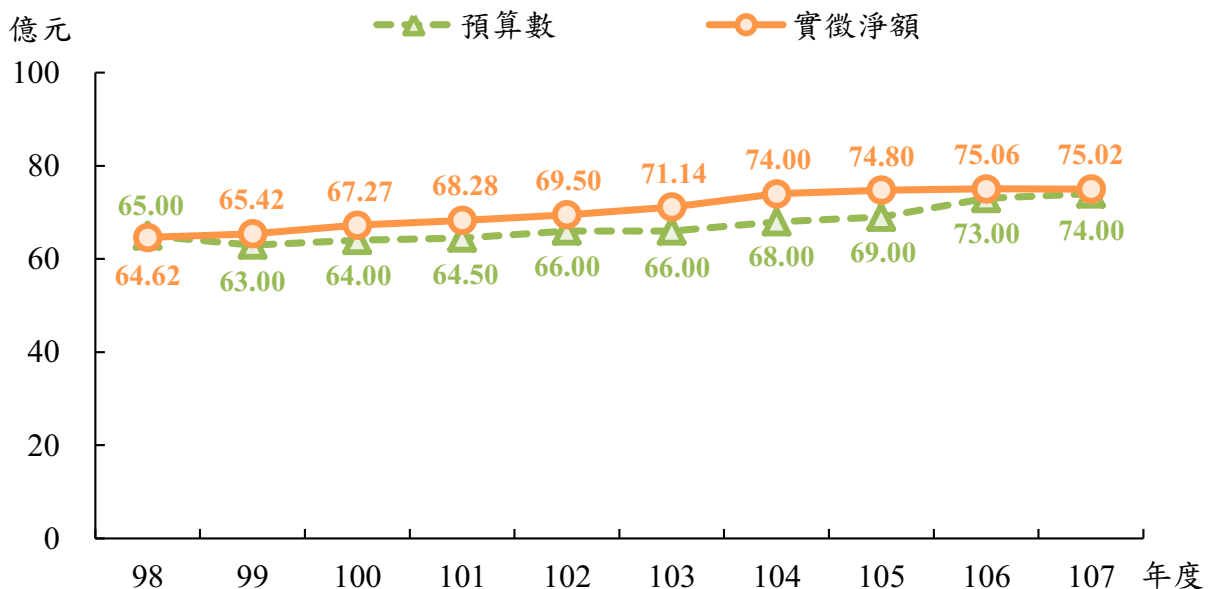
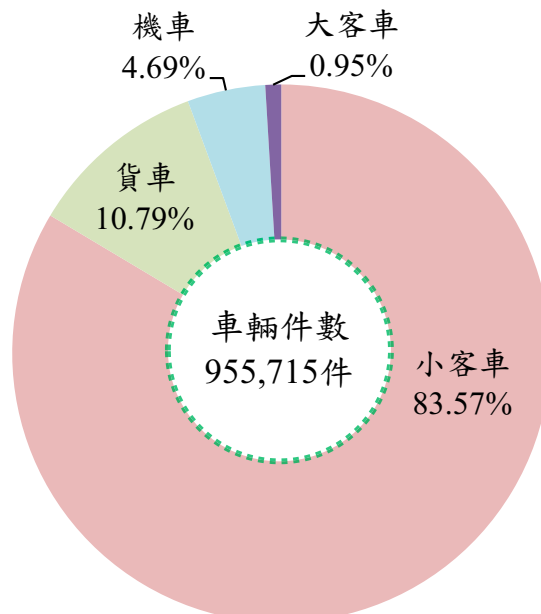
107 年度契稅件數 37,454 件，契價 281.80 億元，分別較 98 年度減少 37,477 件、128.73 億元。另 104 年度因移轉房屋大多屬新建房屋，適用調高後新建房屋構造標準單價，其房屋現值較高，故契價較高。(詳圖 12)

圖 11 近 10 年契稅預算數與實徵淨額



圖 12 近 10 年契稅件數與契價



八、印花稅

107 年度實徵淨額 49.61 億元，與預算數 44 億元比較，增加 5.61 億元，超徵 12.7%；較上年度實徵淨額 45.79 億元增加 3.82 億元，成長 8.3%。107 年度因執行印花稅應稅憑證檢查作業及積極輔導納稅義務人依法繳納印花稅，致稅收超徵且較上年度增加。(詳圖 13)

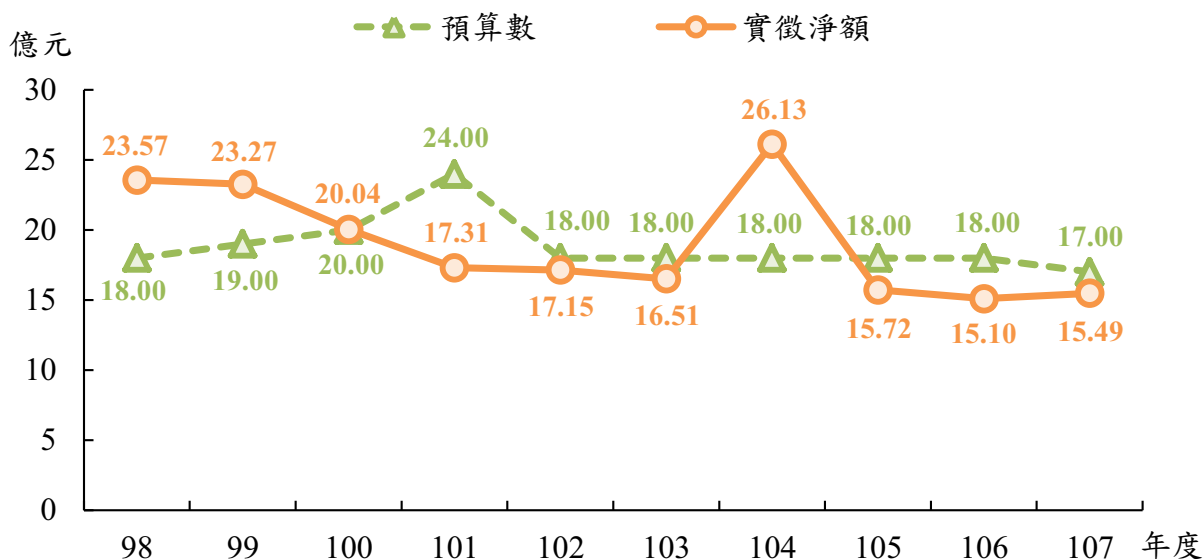
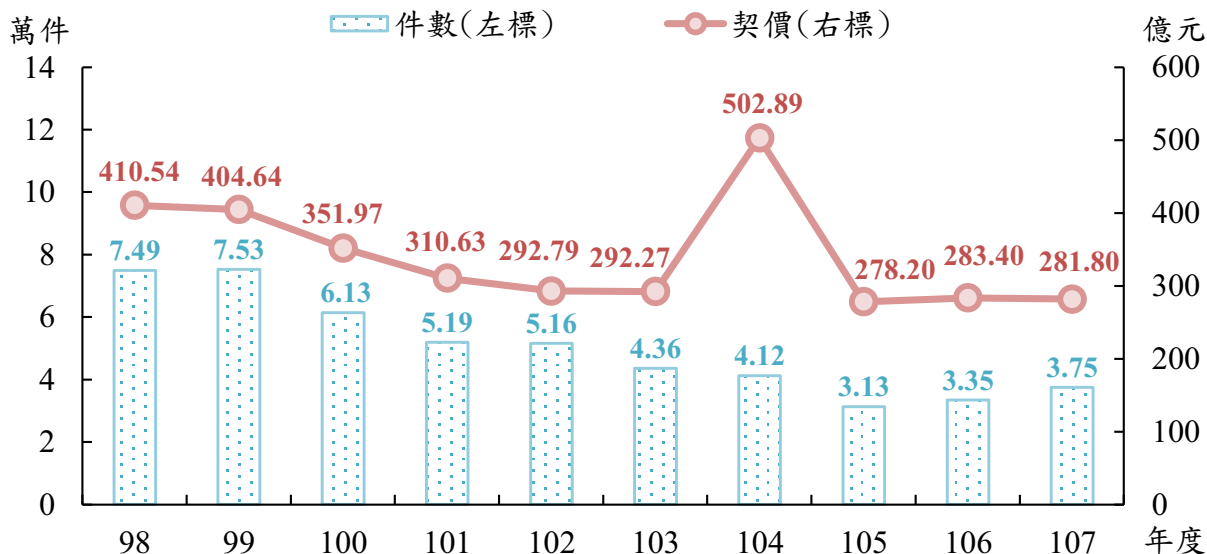
印花稅稅源若以出售印花稅票、彙總自繳稅額、大額繳納及行業別觀察，以金融業 15.30 億元最多，占 30.83%，其次為保險業 9.92 億元，占 19.97%，再次為承攬契據 5.38 億元，占 10.85%。(詳圖 14)

圖 13 近 10 年印花稅預算數與實徵淨額



圖 14 107 年度印花稅稅源比重(業別)



九、娛樂稅

107 年度實徵淨額 2.73 億元，與預算數 2.2 億元比較，增加 0.53 億元，超徵 24%；較上年度實徵淨額 2.56 億元增加 0.17 億元，成長 6.5%。107 年度因臨時性娛樂活動較預期增多，致稅收超徵且較上年度增加。(詳圖 15)

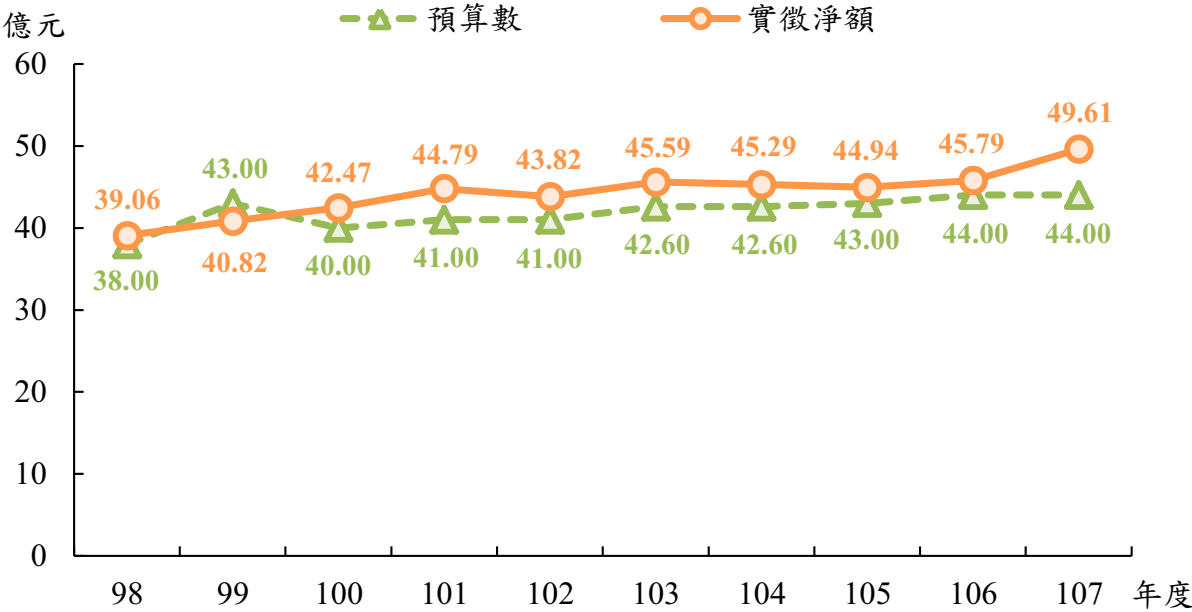
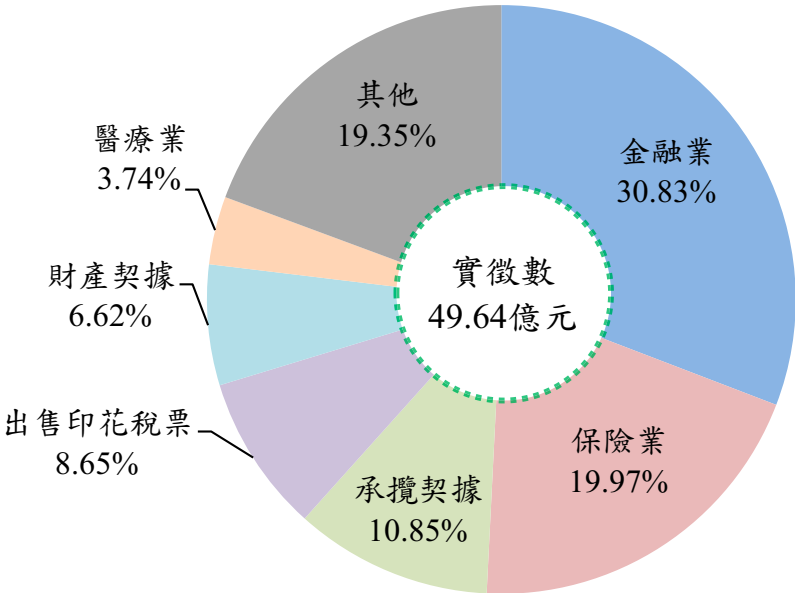
107 年度娛樂稅查定家數 2,264 家，較 98 年度增加 546 家。(詳圖 16)

圖 15 近 10 年娛樂稅預算數與實徵淨額



圖 16 近 10 年娛樂稅家數與實徵淨額



貳、稅收統計

II . Tax Revenue Statistics

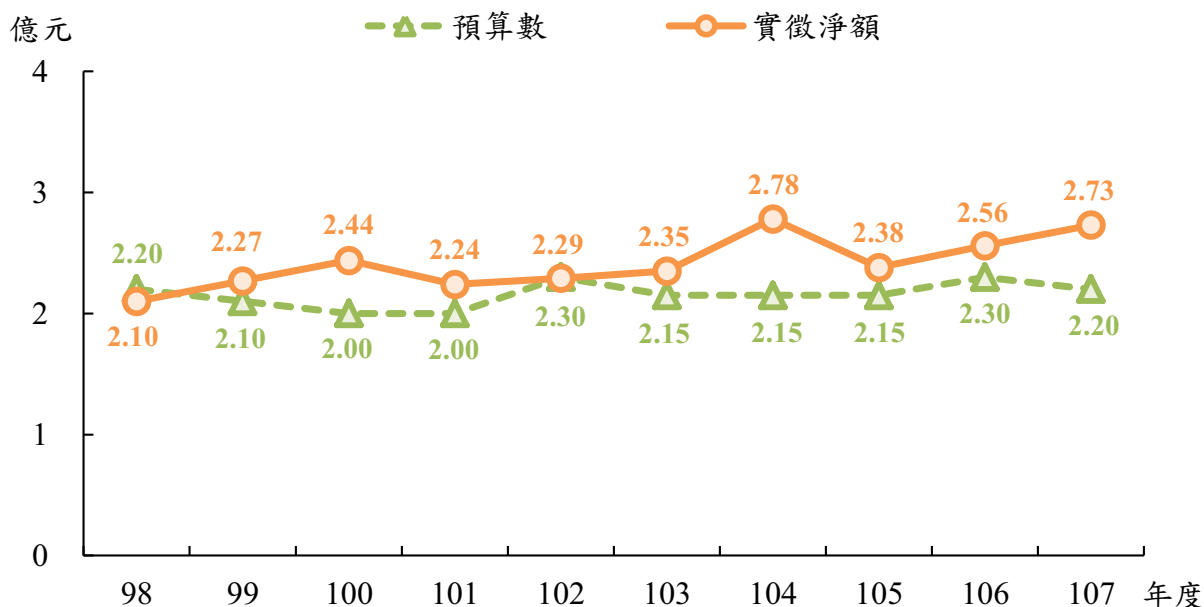
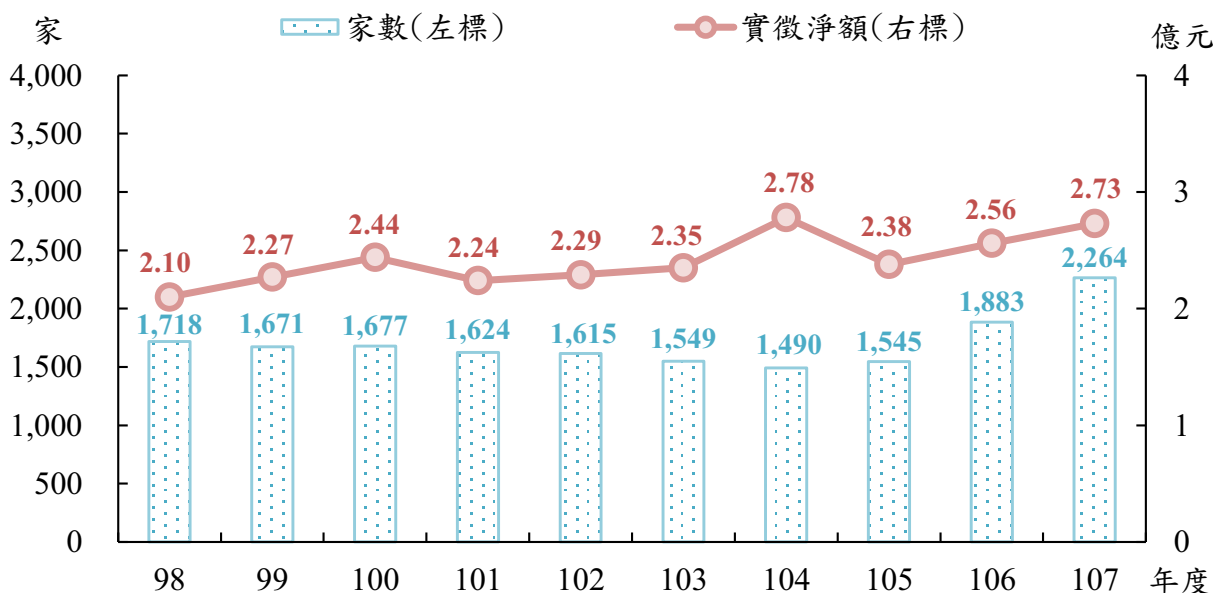
表 1 各項稅捐徵績比較

單位：新臺幣元

稅目別 Item of Tax	107 年 度			
	預算數 Budget Amount	查定數① Audited Amount	實徵數② Actual Collection	退還以前 年度歲入款 Tax Income Returned
總 計 Grand Total	75,309,000,000	75,199,685,514	72,306,590,399	402,517,366
稅 課 收 入 Revenues from Taxes	75,220,000,000	74,772,122,371	72,200,364,344	385,633,614
地 價 稅 Land Value Tax	29,200,000,000	28,856,388,971	27,752,119,561	109,036,831
土 地 增 值 稅 Land Value Increment Tax	17,800,000,000	16,501,257,601	15,715,752,141	260,666,917
房 屋 稅 House Tax	14,500,000,000	14,635,288,200	14,437,015,400	5,071,846
使 用 牌 照 稅 Vehicle License Tax	7,400,000,000	7,924,669,207	7,508,024,520	5,591,520
契 稅 Deed Tax	1,700,000,000	1,576,218,448	1,553,242,722	4,424,987
印 花 稅 Stamp Tax	4,400,000,000	4,991,010,102	4,961,433,626	835,940
娛 樂 稅 Amusement Tax	220,000,000	287,287,603	272,776,374	5,573
教 育 捐 Education Surtax	—	2,239	—	—
工 程 受 益 費 Construction Benefit Fee	—	—	—	—
罰 鍰 收 入 Punitive Fine Revenue	89,000,000	427,563,143	106,226,055	16,883,752
規 費 收 入 Fees Revenue	—	—	—	—
契 稅 監 證 費 Fees	—	—	—	—

資料來源：依據徵課會計報告編製。

附 註：①查定數包括以前年度結轉數。

②實徵數未含實物抵繳稅款(以遞延收入入帳)。

Table 1. Net Tax Revenues Compare

Unit : N.T.\$1

FY 2018			107 年度與 106 年度比較 Compare FY2018 with FY2017		
實徵淨額 Net Actual Collection	實徵數 占預算數 % Actual Collection/ Budget Amount	實徵淨額 占預算數 % Net Actual Collection/ Budget Amount	106 年度 實徵淨額 Net Actual Collection FY 2017	增減數 Amount	增減 %
71,904,073,033	96.0	95.5	74,992,252,909	-3,088,179,876	-4.1
71,814,730,730	96.0	95.5	74,888,860,057	-3,074,129,327	-4.1
27,643,082,730	95.0	94.7	29,796,013,245	-2,152,930,515	-7.2
15,455,085,224	88.3	86.8	15,616,060,065	-160,974,841	-1.0
14,431,943,554	99.6	99.5	15,625,607,496	-1,193,663,942	-7.6
7,502,433,000	101.5	101.4	7,505,771,913	-3,338,913	-0.0
1,548,817,735	91.4	91.1	1,510,505,363	38,312,372	2.5
4,960,597,686	112.8	112.7	4,578,720,633	381,877,053	8.3
272,770,801	124.0	124.0	256,181,342	16,589,459	6.5
—	--	--	—	—	--
—	--	--	—	—	--
89,342,303	119.4	100.4	103,392,852	-14,050,549	-13.6
—	--	--	—	—	--
—	--	--	—	—	--

表 2 歷年各項稅捐預算數、查定數與實徵數

(一)總計①

單位：新臺幣元

年度(月)別 Fiscal Year (Month)	預算數 Budget Amount (A)	查定數 Audited Amount		
		合計 Total	本年度 Current FY	以前年度② Previous FY
98 年度 FY 2009	53,721,000,000	62,756,930,153	57,011,890,023	5,745,040,130
99 年度 FY 2010	52,865,000,000	65,873,934,825	61,521,291,170	4,352,643,655
100 年度 FY 2011	56,422,260,000	65,754,247,039	61,847,950,043	3,906,296,996
101 年度 FY 2012	61,185,000,000	65,905,662,486	62,733,494,186	3,172,168,300
102 年度 FY 2013	60,561,000,000	69,598,903,684	66,719,824,179	2,879,079,505
103 年度 FY 2014	63,179,000,000	70,613,134,428	67,876,534,672	2,736,599,756
104 年度 FY 2015	65,189,000,000	80,029,271,522	77,287,400,028	2,741,871,494
105 年度 FY 2016	71,652,000,000	78,999,201,336	76,240,367,240	2,758,834,096
106 年度 FY 2017	75,112,000,000	78,516,005,877	75,465,418,591	3,050,587,286
107 年度 FY 2018	75,309,000,000	75,199,685,514	71,989,300,681	3,210,384,833
1 月 Jan.	2,764,305,000	6,017,626,346	2,924,169,587	3,093,456,759
2 月 Feb.	1,376,822,000	1,570,718,189	1,576,867,788	- 6,149,599
3 月 Mar.	2,903,087,000	2,280,480,814	2,205,084,918	75,395,896
4 月 Apr.	4,761,902,000	7,802,796,192	7,803,154,819	- 358,627
5 月 May	12,894,409,000	16,729,494,089	16,724,109,466	5,384,623
6 月 June	7,586,286,000	2,080,830,144	2,074,278,643	6,551,501
7 月 July	2,366,445,000	2,230,647,163	2,223,754,304	6,892,859
8 月 Aug.	2,135,499,000	1,757,672,203	1,746,384,383	11,287,820
9 月 Sep.	2,197,296,000	1,904,905,711	1,895,672,173	9,233,538
10 月 Oct.	1,964,962,000	2,235,194,355	2,225,677,636	9,516,719
11 月 Nov.	17,477,325,000	28,390,271,931	28,389,861,981	409,950
12 月 Dec.	16,880,662,000	2,199,048,377	2,200,284,983	- 1,236,606

資料來源：依據徵課會計報告編製。

附註：①總計=稅課收入+工程受益費+罰鍰收入+規費收入(監證費)。

②包括以前年度結轉數。

Table 2. Budget Amount, Audited Amount and Actual Collection
in Recent Years

(I) Grand Total ①

Unit : N.T.\$1

實徵數 Actual Collection ③			退還以前年度 歲入款 Tax Income Returned (4)	實徵淨額 Net Actual Collection (1-4=5)	實徵淨額 占預算數 % Net Actual Collection /Budget Amount (5/A)×100
合計 Total (2+3=1)	本年度 Current FY (2)	以前年度 Previous FY (3)			
57,906,303,509	55,585,418,083	2,320,885,426	408,280,057	57,498,023,452	107.0
61,412,898,686	59,915,978,897	1,496,919,789	507,663,766	60,905,234,920	115.2
62,364,742,945	60,525,743,015	1,838,999,930	205,300,912	62,159,442,033	110.2
62,751,393,789	61,392,970,041	1,358,423,748	444,487,791	62,306,905,998	101.8
66,673,882,137	65,467,820,238	1,206,061,899	233,351,037	66,440,531,100	109.7
67,721,827,234	66,736,988,776	984,838,458	328,817,075	67,393,010,159	106.7
77,243,428,036	76,180,207,363	1,063,220,673	325,010,445	76,918,417,591	118.0
75,770,755,206	74,606,116,613	1,164,638,593	361,094,755	75,409,660,451	105.2
75,368,503,602	73,939,299,085	1,429,204,517	376,250,693	74,992,252,909	99.8
72,306,590,399	70,709,743,482	1,596,846,917	402,517,366	71,904,073,033	95.5
3,111,290,074	2,487,965,756	623,324,318	50,077,967	3,061,212,107	110.7
1,280,513,837	1,191,025,123	89,488,714	109,038,522	1,171,475,315	85.1
2,901,720,101	2,638,856,302	262,863,799	19,527,004	2,882,193,097	99.3
4,915,941,760	4,845,730,963	70,210,797	18,018,802	4,897,922,958	102.9
13,938,394,993	13,865,968,731	72,426,262	63,719,874	13,874,675,119	107.6
7,042,502,244	7,001,831,180	40,671,064	23,304,908	7,019,197,336	92.5
2,572,809,364	2,518,796,344	54,013,020	14,107,712	2,558,701,652	108.1
1,804,739,365	1,765,474,469	39,264,896	22,244,378	1,782,494,987	83.5
2,120,321,125	1,902,901,522	217,419,603	29,703,819	2,090,617,306	95.1
2,117,831,053	2,089,185,764	28,645,289	31,625,468	2,086,205,585	106.2
16,744,424,085	16,713,560,034	30,864,051	11,110,539	16,733,313,546	95.7
13,756,102,398	13,688,447,294	67,655,104	10,038,373	13,746,064,025	81.4

附註：③99年度起實徵數未含實物抵繳稅款(以遞延收入入帳)。

表 2 歷年各項稅捐預算數、查定數與實徵數 (續1)

(二)稅課收入

1. 合計

單位：新臺幣元

年度(月)別 Fiscal Year (Month)	預算數 Budget Amount (A)	查定數 Audited Amount		
		合計 Total	本年度 Current FY	以前年度② Previous FY
98 年度 FY 2009	53,520,000,000	62,262,066,305	56,854,450,564	5,407,615,741
99 年度 FY 2010	52,710,000,000	65,326,212,670	61,317,097,584	4,009,115,086
100 年度 FY 2011	56,268,260,000	65,190,790,529	61,714,468,538	3,476,321,991
101 年度 FY 2012	61,050,000,000	65,409,563,052	62,634,837,985	2,774,725,067
102 年度 FY 2013	60,430,000,000	69,105,259,084	66,618,323,432	2,486,935,652
103 年度 FY 2014	63,075,000,000	70,184,841,864	67,802,361,337	2,382,480,527
104 年度 FY 2015	65,075,000,000	79,673,033,591	77,226,086,170	2,446,947,421
105 年度 FY 2016	71,547,000,000	78,640,203,299	76,167,306,395	2,472,896,904
106 年度 FY 2017	75,014,000,000	78,126,006,033	75,383,120,344	2,742,885,689
107 年度 FY 2018	75,220,000,000	74,772,122,371	71,883,024,959	2,889,097,412
1 月 Jan.	2,757,348,000	5,722,436,412	2,913,764,919	2,808,671,493
2 月 Feb.	1,369,304,000	1,556,465,869	1,566,381,190	- 9,915,321
3 月 Mar.	2,897,419,000	2,267,431,160	2,200,048,798	67,382,362
4 月 Apr.	4,758,074,000	7,794,440,220	7,797,601,373	- 3,161,153
5 月 May	12,883,108,000	16,717,663,270	16,715,705,237	1,958,033
6 月 June	7,574,372,000	2,067,920,363	2,064,247,125	3,673,238
7 月 July	2,355,640,000	2,220,871,830	2,217,756,277	3,115,553
8 月 Aug.	2,129,742,000	1,747,327,238	1,738,953,271	8,373,967
9 月 Sep.	2,192,012,000	1,896,519,404	1,889,219,719	7,299,685
10 月 Oct.	1,959,973,000	2,221,956,731	2,214,504,463	7,452,268
11 月 Nov.	17,471,235,000	28,378,105,819	28,379,519,207	- 1,413,388
12 月 Dec.	16,871,773,000	2,180,984,055	2,185,323,380	-4,339,325

Table 2. Budget Amount, Audited Amount and Actual Collection
in Recent Years (Cont. 1)

(II) Revenues from Taxes

1. Total

Unit : N.T.\$1

實徵數 Actual Collection ③		退還以前年度 歲入款 Tax Income Returned (4)	實徵淨額 Net Actual Collection (1-4=5)	實徵淨額 占預算數 % Net Actual Collection /Budge Amount (5/A)×100	
合計 Total (2+3=1)	本年度 Current FY (2)				以前年度 Previous FY (3)
57,706,501,696	55,526,927,616	2,179,574,080	361,017,806	57,345,483,890	107.1
61,246,934,737	59,853,800,575	1,393,134,162	402,019,755	60,844,914,982	115.4
62,176,573,002	60,466,079,308	1,710,493,694	177,305,299	61,999,267,703	110.2
62,620,652,883	61,349,810,533	1,270,842,350	431,514,478	62,189,138,405	101.9
66,530,700,040	65,412,535,691	1,118,164,349	219,980,597	66,310,719,443	109.7
67,616,183,545	66,695,912,290	920,271,255	325,059,274	67,291,124,271	106.7
77,142,165,141	76,138,178,495	1,003,986,646	318,801,340	76,823,363,801	118.1
75,678,277,878	74,562,224,169	1,116,053,709	356,466,666	75,321,811,212	105.3
75,257,918,192	73,885,767,803	1,372,150,389	369,058,135	74,888,860,057	99.8
72,200,364,344	70,660,086,558	1,540,277,786	385,633,614	71,814,730,730	95.5
3,102,134,621	2,485,663,253	616,471,368	48,578,390	3,053,556,231	110.7
1,274,278,119	1,189,626,692	84,651,427	103,642,933	1,170,635,186	85.5
2,888,973,061	2,635,685,153	253,287,908	19,042,430	2,869,930,631	99.1
4,910,442,344	4,844,345,459	66,096,885	16,885,366	4,893,556,978	102.8
13,927,126,570	13,859,801,064	67,325,506	61,722,410	13,865,404,160	107.6
7,031,976,853	6,995,426,262	36,550,591	23,137,560	7,008,839,293	92.5
2,563,846,876	2,514,859,386	48,987,490	13,807,029	2,550,039,847	108.3
1,797,376,558	1,761,946,914	35,429,644	21,017,165	1,776,359,393	83.4
2,114,252,871	1,899,659,461	214,593,410	28,921,692	2,085,331,179	95.1
2,111,744,862	2,086,071,014	25,673,848	29,102,650	2,082,642,212	106.3
16,736,209,392	16,708,200,043	28,009,349	10,328,602	16,725,880,790	95.7
13,742,002,217	13,678,801,857	63,200,360	9,447,387	13,732,554,830	81.4

表 2 歷年各項稅捐預算數、查定數與實徵數 (續2)

(二)稅課收入

2. 地價稅

單位：新臺幣元

年度(月)別 Fiscal Year (Month)	預算數 Budget Amount (A)	查定數 Audited Amount		
		合計 Total	本年度 Current FY	以前年度 Previous FY
98 年度 FY 2009	17,800,000,000	20,775,773,127	18,637,378,171	2,138,394,956
99 年度 FY 2010	18,000,000,000	22,108,091,007	20,315,591,574	1,792,499,433
100 年度 FY 2011	18,400,000,000	21,729,735,988	20,213,024,931	1,516,711,057
101 年度 FY 2012	19,500,000,000	21,916,615,715	20,793,949,827	1,122,665,888
102 年度 FY 2013	21,900,000,000	23,134,506,730	22,091,728,224	1,042,778,506
103 年度 FY 2014	21,200,000,000	23,465,985,406	22,555,658,532	910,326,874
104 年度 FY 2015	21,800,000,000	23,120,367,032	22,199,044,067	921,322,965
105 年度 FY 2016	26,732,000,000	30,901,381,720	29,936,501,857	964,879,863
106 年度 FY 2017	28,784,000,000	31,076,070,002	29,772,493,181	1,303,576,821
107 年度 FY 2018	29,200,000,000	28,856,388,971	27,634,421,674	1,221,967,297
1 月 Jan.	130,474,000	1,251,012,572	15,674,314	1,235,338,258
2 月 Feb.	48,039,000	5,251,027	5,807,681	- 556,654
3 月 Mar.	146,162,000	48,465,450	49,125,960	- 660,510
4 月 Apr.	67,254,000	40,998,377	40,926,845	71,532
5 月 May	64,609,000	28,909,251	28,925,740	- 16,489
6 月 June	31,757,000	25,484,819	26,351,596	- 866,777
7 月 July	31,325,000	9,540,932	17,836,740	- 8,295,808
8 月 Aug.	29,067,000	5,960,602	5,850,682	109,920
9 月 Sep.	34,313,000	-10,202,367	-12,474,828	2,272,461
10 月 Oct.	351,191,000	436,857,591	437,521,886	- 664,295
11 月 Nov.	14,580,514,000	26,344,242,383	26,345,821,992	- 1,579,609
12 月 Dec.	13,685,295,000	669,868,334	673,053,066	- 3,184,732

Table 2. Budget Amount, Audited Amount and Actual Collection
in Recent Years (Cont. 2)

(II) Revenues from Taxes

2. Land Value Tax

Unit : N.T.\$1

實徵數 Actual Collection			退還以前年度 歲入款 Tax Income Returned (4)	實徵淨額 Net Actual Collection (1-4=5)	實徵淨額 占預算數 % Net Actual Collection /Budge Amount (5/A)×100
合計 Total (2+3=1)	本年度 Current FY (2)	以前年度 Previous FY (3)			
18,836,109,030	18,029,123,615	806,985,415	133,715,429	18,702,393,601	105.1
20,332,765,697	19,623,815,795	708,949,902	41,724,158	20,291,041,539	112.7
20,534,137,009	19,743,790,367	790,346,642	28,928,504	20,505,208,505	111.4
20,748,021,644	20,243,111,064	504,910,580	77,497,739	20,670,523,905	106.0
22,143,481,947	21,644,233,803	499,248,144	57,150,883	22,086,331,064	100.9
22,520,360,611	22,125,335,251	395,025,360	72,405,760	22,447,954,851	105.9
22,089,792,483	21,715,846,880	373,945,603	49,642,280	22,040,150,203	101.1
29,519,660,662	29,085,483,331	434,177,331	24,121,082	29,495,539,580	110.3
29,837,828,096	29,173,528,221	664,299,875	41,814,851	29,796,013,245	103.5
27,752,119,561	27,086,769,421	665,350,140	109,036,831	27,643,082,730	94.7
122,681,900	14,062,482	108,619,418	6,699,242	115,982,658	88.9
42,420,999	4,349,262	38,071,737	23,738,029	18,682,970	38.9
130,830,927	42,243,437	88,587,490	2,428,382	128,402,545	87.8
55,120,121	8,042,283	47,077,838	7,125,723	47,994,398	71.4
66,355,506	25,315,000	41,040,506	2,267,353	64,088,153	99.2
24,100,540	6,845,058	17,255,482	1,012,582	23,087,958	72.7
47,802,265	21,383,483	26,418,782	3,917,312	43,884,953	140.1
24,555,576	7,999,462	16,556,114	11,897,930	12,657,646	43.5
210,957,661	7,871,162	203,086,499	22,169,189	188,788,472	550.2
387,054,275	375,281,671	11,772,604	20,765,401	366,288,874	104.3
14,413,721,363	14,397,907,840	15,813,523	4,201,370	14,409,519,993	98.8
12,226,518,428	12,175,468,281	51,050,147	2,814,318	12,223,704,110	89.3

表 2 歷年各項稅捐預算數、查定數與實徵數 (續3)

(二)稅課收入

3. 土地增值稅

單位：新臺幣元

年度(月)別 Fiscal Year (Month)	預算數 Budget Amount (A)	查定數 Audited Amount		
		合計 Total	本年度 Current FY	以前年度 Previous FY
98 年度 FY 2009	13,500,000,000	16,754,143,332	14,953,917,653	1,800,225,679
99 年度 FY 2010	12,000,000,000	18,231,273,864	17,212,755,478	1,018,518,386
100 年度 FY 2011	15,000,000,000	18,530,330,855	17,550,051,311	980,279,544
101 年度 FY 2012	17,000,000,000	17,566,789,041	16,633,841,191	932,947,850
102 年度 FY 2013	14,200,000,000	20,013,739,423	19,214,772,442	798,966,981
103 年度 FY 2014	17,000,000,000	20,373,582,528	19,505,216,701	868,365,827
104 年度 FY 2015	17,600,000,000	26,935,057,700	25,913,549,898	1,021,507,802
105 年度 FY 2016	18,200,000,000	17,991,803,151	17,041,289,028	950,514,123
106 年度 FY 2017	18,600,000,000	16,891,442,654	16,105,230,681	786,211,973
107 年度 FY 2018	17,800,000,000	16,501,257,601	15,551,153,284	950,104,317
1 月 Jan.	1,703,460,000	2,829,846,658	1,860,344,628	969,502,030
2 月 Feb.	1,035,960,000	1,219,212,909	1,229,222,289	- 10,009,380
3 月 Mar.	1,461,380,000	859,108,906	864,213,069	- 5,104,163
4 月 Apr.	1,023,500,000	1,437,088,776	1,441,135,027	- 4,046,251
5 月 May	1,329,660,000	1,740,833,251	1,741,078,509	- 245,258
6 月 June	1,324,320,000	1,259,564,581	1,261,308,918	- 1,744,337
7 月 July	1,263,800,000	1,233,139,186	1,233,024,322	114,864
8 月 Aug.	1,666,080,000	1,353,297,013	1,353,257,989	39,024
9 月 Sep.	1,272,700,000	1,024,367,158	1,023,080,569	1,286,589
10 月 Oct.	1,235,320,000	1,126,198,923	1,123,851,588	2,347,335
11 月 Nov.	1,744,400,000	1,184,601,147	1,185,500,311	- 899,164
12 月 Dec.	2,739,420,000	1,233,999,093	1,235,136,065	-1,136,972

Table 2. Budget Amount, Audited Amount and Actual Collection
in Recent Years (Cont. 3)

(II) Revenues from Taxes

3. Land Value Increment Tax

Unit : N.T.\$1

實徵數 Actual Collection			退還以前年度 歲入款 Tax Income Returned (4)	實徵淨額 Net Actual Collection (1-4=5)	實徵淨額 占預算數 % Net Actual Collection /Budge Amount (5/A)×100
合計 Total (2+3=1)	本年度 Current FY (2)	以前年度 Previous FY (3)			
15,609,940,194	14,555,621,276	1,054,318,918	196,024,352	15,413,915,842	114.2
17,088,982,865	16,718,462,793	370,520,072	204,092,581	16,884,890,284	140.7
17,528,534,334	16,992,903,207	535,631,127	121,268,101	17,407,266,233	116.0
16,674,777,843	16,137,848,941	536,928,902	277,563,791	16,397,214,052	96.5
19,103,840,213	18,728,768,054	375,072,159	131,046,359	18,972,793,854	133.6
19,303,115,028	19,066,215,194	236,899,834	236,107,832	19,067,007,196	112.2
26,011,486,168	25,568,874,128	442,612,040	243,621,242	25,767,864,926	146.4
17,030,416,543	16,552,918,087	477,498,456	261,093,403	16,769,323,140	92.1
15,868,966,932	15,458,249,801	410,717,131	252,906,867	15,616,060,065	84.0
15,715,752,141	15,158,360,989	557,391,152	260,666,917	15,455,085,224	86.8
1,944,160,547	1,505,371,770	438,788,777	37,440,240	1,906,720,307	111.9
909,735,616	888,550,342	21,185,274	79,476,738	830,258,878	80.1
1,332,377,496	1,265,539,639	66,837,857	15,520,103	1,316,857,393	90.1
1,219,052,771	1,216,429,925	2,622,846	8,322,778	1,210,729,993	118.3
1,803,765,553	1,795,416,929	8,348,624	57,682,240	1,746,083,313	131.3
1,244,850,841	1,242,538,881	2,311,960	19,489,193	1,225,361,648	92.5
1,364,505,258	1,365,086,781	-581,523	9,220,580	1,355,284,678	107.2
1,281,377,502	1,279,694,397	1,683,105	8,366,269	1,273,011,233	76.4
957,658,395	955,486,809	2,171,586	5,480,239	952,178,156	74.8
1,287,842,035	1,285,960,363	1,881,672	7,701,998	1,280,140,037	103.6
1,147,612,275	1,142,606,724	5,005,551	5,747,546	1,141,864,729	65.5
1,222,813,852	1,215,678,429	7,135,423	6,218,993	1,216,594,859	44.4

表 2 歷年各項稅捐預算數、查定數與實徵數 (續4)

(二)稅課收入

4. 房屋稅

單位：新臺幣元

年度(月)別 Fiscal Year (Month)	預算數 Budget Amount (A)	查定數 Audited Amount		
		合計 Total	本年度 Current FY	以前年度 Previous FY
98 年度 FY 2009	9,900,000,000	11,165,748,863	10,287,985,782	877,763,081
99 年度 FY 2010	10,000,000,000	11,216,744,220	10,584,535,806	632,208,414
100 年度 FY 2011	10,268,260,000	11,195,589,644	10,724,497,031	471,092,613
101 年度 FY 2012	11,400,000,000	12,145,931,799	11,853,364,805	292,566,994
102 年度 FY 2013	11,600,000,000	12,242,328,975	11,981,068,357	261,260,618
103 年度 FY 2014	12,000,000,000	12,425,932,774	12,183,993,065	241,939,709
104 年度 FY 2015	12,600,000,000	14,438,403,941	14,239,602,056	198,801,885
105 年度 FY 2016	13,400,000,000	15,548,887,181	15,318,647,735	230,239,446
106 年度 FY 2017	13,900,000,000	15,878,783,473	15,669,043,618	209,739,855
107 年度 FY 2018	14,500,000,000	14,635,288,200	14,446,665,050	188,623,150
1 月 Jan.	20,300,000	210,805,834	19,753,493	191,052,341
2 月 Feb.	17,400,000	16,098,025	15,590,223	507,802
3 月 Mar.	42,050,000	20,933,566	20,985,912	- 52,346
4 月 Apr.	332,050,000	144,491,593	144,456,914	34,679
5 月 May	7,950,350,000	13,597,545,273	13,597,590,917	- 45,644
6 月 June	5,836,250,000	505,123,902	505,124,272	- 370
7 月 July	98,600,000	2,523,346	3,165,717	- 642,371
8 月 Aug.	46,400,000	74,086,306	76,354,362	- 2,268,056
9 月 Sep.	49,300,000	8,351,980	8,357,953	- 5,973
10 月 Oct.	59,450,000	13,049,116	13,046,637	2,479
11 月 Nov.	33,350,000	24,692,704	24,704,426	- 11,722
12 月 Dec.	14,500,000	17,586,555	17,534,224	52,331

Table 2. Budget Amount, Audited Amount and Actual Collection
in Recent Years (Cont. 4)

(II) Revenues from Taxes

4. House Tax

Unit : N.T.\$1

實徵數 Actual Collection			退還以前年度 歲入款 Tax Income Returned (4)	實徵淨額 Net Actual Collection (1-4=5)	實徵淨額 占預算數 % Net Actual Collection /Budge Amount (5/A)×100
合計 Total (2+3=1)	本年度 Current FY (2)	以前年度 Previous FY (3)			
10,307,459,162	10,167,653,129	139,806,033	11,972,825	10,295,486,337	104.0
10,627,295,631	10,486,926,494	140,369,137	126,758,102	10,500,537,529	105.0
10,873,867,433	10,640,949,149	232,918,284	8,744,070	10,865,123,363	105.8
11,869,544,305	11,765,750,542	103,793,763	9,609,521	11,859,934,784	104.0
11,997,380,436	11,884,758,971	112,621,465	21,333,121	11,976,047,315	103.2
12,221,541,822	12,093,853,815	127,688,007	4,407,746	12,217,134,076	101.8
14,203,137,405	14,137,990,927	65,146,478	8,028,056	14,195,109,349	112.7
15,328,339,244	15,236,454,042	91,885,202	55,785,281	15,272,553,963	114.0
15,687,184,947	15,592,900,040	94,284,907	61,577,451	15,625,607,496	112.4
14,437,015,400	14,377,465,301	59,550,099	5,071,846	14,431,943,554	99.5
26,557,647	16,063,004	10,494,643	1,228,637	25,329,010	124.8
24,209,185	11,578,122	12,631,063	127,714	24,081,471	138.4
29,039,758	18,073,375	10,966,383	451,274	28,588,484	68.0
155,434,267	149,312,194	6,122,073	227,928	155,206,339	46.7
8,421,881,235	8,417,775,756	4,105,479	1,056,514	8,420,824,721	105.9
5,436,099,915	5,432,757,851	3,342,064	598,760	5,435,501,155	93.1
58,303,088	55,450,301	2,852,787	299,842	58,003,246	58.8
111,713,146	110,023,784	1,689,362	561,753	111,151,393	239.6
50,590,316	48,090,829	2,499,487	68,407	50,521,909	102.5
65,270,060	63,615,351	1,654,709	132,035	65,138,025	109.6
33,660,025	31,186,543	2,473,482	167,074	33,492,951	100.4
24,256,758	23,538,191	718,567	151,908	24,104,850	166.2

表 2 歷年各項稅捐預算數、查定數與實徵數 (續5)

(二)稅課收入

5. 使用牌照稅

單位：新臺幣元

年度(月)別 Fiscal Year (Month)	預算數 Budget Amount (A)	查定數 Audited Amount		
		合計 Total	本年度 Current FY	以前年度 Previous FY
98 年度 FY 2009	6,500,000,000	7,003,421,917	6,486,376,074	517,045,843
99 年度 FY 2010	6,300,000,000	7,057,513,192	6,557,727,685	499,785,507
100 年度 FY 2011	6,400,000,000	7,172,227,550	6,720,258,884	451,968,666
101 年度 FY 2012	6,450,000,000	7,210,013,827	6,833,694,476	376,319,351
102 年度 FY 2013	6,600,000,000	7,286,652,627	6,966,480,016	320,172,611
103 年度 FY 2014	6,600,000,000	7,407,801,179	7,137,466,677	270,334,502
104 年度 FY 2015	6,800,000,000	7,689,616,970	7,436,140,040	253,476,930
105 年度 FY 2016	6,900,000,000	7,810,668,145	7,525,219,941	285,448,204
106 年度 FY 2017	7,300,000,000	7,859,805,423	7,542,552,703	317,252,720
107 年度 FY 2018	7,400,000,000	7,924,669,207	7,572,035,153	352,634,054
1 月 Jan.	113,332,000	465,573,701	114,972,928	350,600,773
2 月 Feb.	88,986,000	86,540,001	85,429,135	1,110,866
3 月 Mar.	470,571,000	478,168,576	478,203,339	- 34,763
4 月 Apr.	3,156,416,000	5,953,287,583	5,952,722,350	565,233
5 月 May	2,769,556,000	480,392,578	480,126,289	266,289
6 月 June	104,368,000	14,347,100	14,364,289	- 17,189
7 月 July	110,588,000	20,269,224	19,970,407	298,817
8 月 Aug.	95,568,000	12,366,546	12,552,061	- 185,515
9 月 Sep.	41,900,000	18,386,842	18,354,210	32,632
10 月 Oct.	93,465,000	381,752,706	381,694,198	58,508
11 月 Nov.	330,669,000	8,756,955	8,717,119	39,836
12 月 Dec.	24,581,000	4,827,395	4,928,828	- 101,433

Table 2. Budget Amount, Audited Amount and Actual Collection
in Recent Years (Cont. 5)

(II) Revenues from Taxes

5. Vehicle License Tax

Unit : N.T.\$1

實徵數 Actual Collection			退還以前年度 歲入款 Tax Income Returned	實徵淨額 Net Actual Collection	實徵淨額 占預算數 % Net Actual Collection /Budge Amount (5/A)×100
合計 Total (2+3=1)	本年度 Current FY (2)	以前年度 Previous FY (3)			
6,471,544,379	6,327,495,599	144,048,780	9,534,915	6,462,009,464	99.4
6,555,896,936	6,423,796,664	132,100,272	13,827,036	6,542,069,900	103.8
6,734,678,663	6,623,516,937	111,161,726	7,912,188	6,726,766,475	105.1
6,833,177,948	6,746,233,733	86,944,215	5,451,652	6,827,726,296	105.9
6,955,441,436	6,877,052,975	78,388,461	5,347,283	6,950,094,153	105.3
7,118,817,681	7,040,294,793	78,522,888	4,939,003	7,113,878,678	107.8
7,403,407,388	7,323,486,127	79,921,261	3,706,191	7,399,701,197	108.8
7,484,074,599	7,402,428,814	81,645,785	3,914,641	7,480,159,958	108.4
7,509,640,047	7,420,360,586	89,279,461	3,868,134	7,505,771,913	102.8
7,508,024,520	7,412,614,465	95,410,055	5,591,520	7,502,433,000	101.4
119,293,293	103,165,673	16,127,620	1,730,569	117,562,724	103.7
91,441,211	79,988,855	11,452,356	87,633	91,353,578	102.7
484,061,797	472,095,092	11,966,705	112,527	483,949,270	102.8
3,284,429,719	3,274,582,832	9,846,887	1,201,732	3,283,227,987	104.0
2,757,563,853	2,746,983,311	10,580,542	585,898	2,756,977,955	99.5
76,372,963	68,808,278	7,564,685	53,351	76,319,612	73.1
122,256,213	113,995,623	8,260,590	123,769	122,132,444	110.4
85,979,464	81,261,029	4,718,435	49,928	85,929,536	89.9
37,588,096	33,876,567	3,711,529	1,017,890	36,570,206	87.3
95,940,025	92,321,240	3,618,785	455,803	95,484,222	102.2
331,532,985	327,635,446	3,897,539	128,831	331,404,154	100.2
21,564,901	17,900,519	3,664,382	43,589	21,521,312	87.6

表 2 歷年各項稅捐預算數、查定數與實徵數 (續6)

(二)稅課收入

6. 契稅

單位：新臺幣元

年度(月)別 Fiscal Year (Month)	預算數 Budget Amount (A)	查定數 Audited Amount		
		合計 Total	本年度 Current FY	以前年度 Previous FY
98 年度 FY 2009	1,800,000,000	2,387,423,390	2,370,494,063	16,929,327
99 年度 FY 2010	1,900,000,000	2,354,950,169	2,335,370,733	19,579,436
100 年度 FY 2011	2,000,000,000	2,024,703,077	2,004,885,156	19,817,921
101 年度 FY 2012	2,400,000,000	1,801,127,687	1,789,084,593	12,043,094
102 年度 FY 2013	1,800,000,000	1,734,852,208	1,715,325,749	19,526,459
103 年度 FY 2014	1,800,000,000	1,681,135,183	1,666,281,819	14,853,364
104 年度 FY 2015	1,800,000,000	2,635,476,618	2,615,259,099	20,217,519
105 年度 FY 2016	1,800,000,000	1,610,624,175	1,605,091,654	5,532,521
106 年度 FY 2017	1,800,000,000	1,540,948,039	1,518,313,118	22,634,921
107 年度 FY 2018	1,700,000,000	1,576,218,448	1,557,178,616	19,039,832
1 月 Jan.	131,414,000	186,578,115	165,370,778	21,207,337
2 月 Feb.	85,875,000	130,557,484	131,351,550	- 794,066
3 月 Mar.	147,056,000	94,272,742	95,629,766	- 1,357,024
4 月 Apr.	94,607,000	107,147,575	107,179,453	- 31,878
5 月 May	129,281,000	154,889,946	154,868,642	21,304
6 月 June	155,688,000	142,364,907	142,397,458	- 32,551
7 月 July	136,009,000	188,348,233	188,348,233	—
8 月 Aug.	151,317,000	103,465,802	103,458,242	7,560
9 月 Sep.	129,385,000	110,271,166	110,267,578	3,588
10 月 Oct.	114,273,000	110,645,233	110,645,233	—
11 月 Nov.	164,050,000	136,759,095	136,764,279	- 5,184
12 月 Dec.	261,045,000	110,918,150	110,897,404	20,746

Table 2. Budget Amount, Audited Amount and Actual Collection
in Recent Years (Cont. 6)

(II) Revenues from Taxes

6.Deed Tax

Unit : N.T.\$1

實徵數 Actual Collection			退還以前年度 歲入款 Tax Income Returned	實徵淨額 Net Actual Collection	實徵淨額 占預算數 % Net Actual Collection /Budge Amount (5/A)×100
合計 Total (2+3=1)	本年度 Current FY (2)	以前年度 Previous FY (3)			
2,362,740,281	2,349,557,652	13,182,629	5,738,532	2,357,001,749	130.9
2,331,574,422	2,314,250,777	17,323,645	4,427,193	2,327,147,229	122.5
2,009,354,997	1,990,445,604	18,909,393	5,023,858	2,004,331,139	100.2
1,779,320,448	1,767,832,856	11,487,592	48,554,638	1,730,765,810	72.1
1,718,308,296	1,699,547,000	18,761,296	3,357,047	1,714,951,249	95.3
1,656,050,355	1,641,731,846	14,318,509	5,414,521	1,650,635,834	91.7
2,619,757,703	2,599,963,241	19,794,462	6,636,420	2,613,121,283	145.2
1,582,985,477	1,577,826,873	5,158,604	10,726,625	1,572,258,852	87.3
1,514,720,163	1,492,438,414	22,281,749	4,214,800	1,510,505,363	83.9
1,553,242,722	1,534,689,401	18,553,321	4,424,987	1,548,817,735	91.1
149,404,068	132,919,039	16,485,029	1,202,102	148,201,966	112.8
117,986,515	117,974,886	11,629	200,374	117,786,141	137.2
127,120,411	127,101,238	19,173	529,648	126,590,763	86.1
101,396,341	101,394,315	2,026	7,205	101,389,136	107.2
155,231,636	153,338,014	1,893,622	130,099	155,101,537	120.0
134,347,783	134,222,543	125,240	1,956,736	132,391,047	85.0
204,856,735	204,853,009	3,726	78,194	204,778,541	150.6
97,052,445	97,052,445	—	66,666	96,985,779	64.1
108,408,861	108,408,861	—	1,311	108,407,550	83.8
119,862,823	119,855,263	7,560	18,816	119,844,007	104.9
133,529,275	133,525,687	3,588	25,179	133,504,096	81.4
104,045,829	104,044,101	1,728	208,657	103,837,172	39.8

表 2 歷年各項稅捐預算數、查定數與實徵數 (續7)

(二)稅課收入

7. 印花稅

單位：新臺幣元

年度(月)別 Fiscal Year (Month)	預算數 Budget Amount (A)	查定數 Audited Amount		
		合計 Total	本年度 Current FY	以前年度 Previous FY
98 年度 FY 2009	3,800,000,000	3,925,051,668	3,906,121,491	18,930,177
99 年度 FY 2010	4,300,000,000	4,104,312,940	4,082,135,308	22,177,632
100 年度 FY 2011	4,000,000,000	4,276,000,815	4,256,320,858	19,679,957
101 年度 FY 2012	4,100,000,000	4,528,289,507	4,503,633,420	24,656,087
102 年度 FY 2013	4,100,000,000	4,450,816,446	4,420,195,497	30,620,949
103 年度 FY 2014	4,260,000,000	4,582,705,985	4,517,168,088	65,537,897
104 年度 FY 2015	4,260,000,000	4,564,573,534	4,544,318,777	20,254,757
105 年度 FY 2016	4,300,000,000	4,525,491,724	4,500,617,981	24,873,743
106 年度 FY 2017	4,400,000,000	4,608,481,500	4,518,125,272	90,356,228
107 年度 FY 2018	4,400,000,000	4,991,010,102	4,848,047,340	142,962,762
1 月 Jan.	643,423,000	740,820,680	713,627,468	27,193,212
2 月 Feb.	70,323,000	80,340,474	80,524,063	- 183,589
3 月 Mar.	608,896,000	745,884,834	671,308,823	74,576,011
4 月 Apr.	69,633,000	90,383,645	90,145,730	237,915
5 月 May	623,321,000	682,874,598	680,898,309	1,976,289
6 月 June	107,536,000	100,744,202	94,419,924	6,324,278
7 月 July	697,892,000	746,402,734	734,707,146	11,695,588
8 月 Aug.	119,711,000	161,158,167	150,487,133	10,671,034
9 月 Sep.	648,901,000	727,023,641	723,336,472	3,687,169
10 月 Oct.	86,123,000	127,490,444	121,782,203	5,708,241
11 月 Nov.	598,650,000	661,944,035	660,878,361	1,065,674
12 月 Dec.	125,591,000	125,942,648	125,931,708	10,940

Table 2. Budget Amount, Audited Amount and Actual Collection
in Recent Years (Cont. 7)

(II) Revenues from Taxes

7. Stamp Tax

Unit : N.T.\$1

實徵數 Actual Collection			退還以前年度 歲入款 Tax Income Returned	實徵淨額 Net Actual Collection	實徵淨額 占預算數 % Net Actual Collection /Budge Amount (5/A)×100
合計 Total (2+3=1)	本年度 Current FY (2)	以前年度 Previous FY (3)			
3,908,255,404	3,890,354,445	17,900,959	2,724,686	3,905,530,718	102.8
4,082,809,119	4,061,562,012	21,247,107	492,895	4,082,316,224	94.9
4,251,545,414	4,232,189,023	19,356,391	4,783,867	4,246,761,547	106.2
4,490,891,015	4,466,449,592	24,441,423	12,319,234	4,478,571,781	109.2
4,383,222,779	4,352,816,494	30,406,285	1,721,851	4,381,500,928	106.9
4,561,138,863	4,495,847,841	65,291,022	1,542,838	4,559,596,025	107.0
4,536,481,104	4,516,226,347	20,254,757	7,140,578	4,529,340,526	106.3
4,494,834,400	4,470,080,858	24,753,542	805,052	4,494,029,348	104.5
4,582,909,637	4,492,881,740	90,027,897	4,189,004	4,578,720,633	104.1
4,961,433,626	4,818,601,110	142,832,516	835,940	4,960,597,686	112.7
717,002,186	691,726,022	25,276,164	276,703	716,725,483	111.4
69,043,048	67,850,198	1,192,850	12,445	69,030,603	98.2
764,844,929	690,095,865	74,749,064	—	764,844,929	125.6
77,504,132	77,127,261	376,871	—	77,504,132	111.3
688,393,399	687,091,365	1,302,034	—	688,393,399	110.4
94,657,856	88,740,605	5,917,251	24,810	94,633,046	88.0
745,488,592	733,493,360	11,995,232	166,815	745,321,777	106.8
163,399,612	152,614,014	10,785,598	74,619	163,324,993	136.4
727,368,518	724,278,990	3,089,528	184,656	727,183,862	112.1
131,012,802	124,281,279	6,731,523	28,597	130,984,205	152.1
657,858,355	657,089,292	769,063	57,373	657,800,982	109.9
124,860,197	124,212,859	647,338	9,922	124,850,275	99.4

表 2 歷年各項稅捐預算數、查定數與實徵數 (續8)

(二)稅課收入

8. 娛樂稅

單位：新臺幣元

年度(月)別 Fiscal Year (Month)	預算數 Budget Amount (A)	查定數 Audited Amount		
		合計 Total	本年度 Current FY	以前年度 Previous FY
98 年度 FY 2009	220,000,000	242,229,432	212,177,330	30,052,102
99 年度 FY 2010	210,000,000	248,327,528	228,981,000	19,346,528
100 年度 FY 2011	200,000,000	259,975,890	245,430,367	14,545,523
101 年度 FY 2012	200,000,000	239,594,695	227,269,673	12,325,022
102 年度 FY 2013	230,000,000	241,617,104	228,753,147	12,863,957
103 年度 FY 2014	215,000,000	247,274,144	236,576,455	10,697,689
104 年度 FY 2015	215,000,000	289,194,798	278,172,233	11,022,565
105 年度 FY 2016	215,000,000	251,001,805	239,938,199	11,063,606
106 年度 FY 2017	230,000,000	270,417,166	257,361,771	13,055,395
107 年度 FY 2018	220,000,000	287,287,603	273,523,842	13,763,761
1 月 Jan.	14,945,000	37,741,076	24,021,310	13,719,766
2 月 Feb.	22,721,000	18,465,949	18,456,249	9,700
3 月 Mar.	21,304,000	20,597,086	20,581,929	15,157
4 月 Apr.	14,614,000	21,042,671	21,035,054	7,617
5 月 May	16,331,000	32,218,373	32,216,831	1,542
6 月 June	14,453,000	20,290,852	20,280,668	10,184
7 月 July	17,426,000	20,703,712	20,703,712	—
8 月 Aug.	21,599,000	36,992,802	36,992,802	—
9 月 Sep.	15,513,000	18,320,984	18,297,765	23,219
10 月 Oct.	20,151,000	25,962,718	25,962,718	—
11 月 Nov.	19,602,000	17,109,500	17,132,719	- 23,219
12 月 Dec.	21,341,000	17,841,880	17,842,085	-205

Table 2. Budget Amount, Audited Amount and Actual Collection
in Recent Years (Cont. 8)

(II) Revenues from Taxes

8. Amusement Tax

Unit : N.T.\$1

實 徵 數 Actual Collection			退還以前年度 歲入款 Tax Income Returned (4)	實 徵 淨 額 Net Actual Collection (1-4=5)	實徵淨額 占預算數 % Net Actual Collection /Budge Amount (5/A)×100
合 計 Total (2+3=1)	本 年 度 Current FY (2)	以 前 年 度 Previous FY (3)			
210,098,246	207,121,900	2,976,346	75,284	210,022,962	95.5
226,941,170	224,986,040	1,955,130	68,614	226,872,556	108.0
244,111,111	242,285,021	1,826,090	303,664	243,807,447	121.9
224,615,319	222,583,805	2,031,514	477,451	224,137,868	112.1
228,951,423	225,358,394	3,593,029	24,053	228,927,370	99.5
235,077,518	232,633,550	2,443,968	202,710	234,874,808	109.2
278,102,890	275,790,845	2,312,045	24,607	278,078,283	129.3
237,963,515	237,032,164	931,351	20,582	237,942,933	110.7
256,668,370	255,409,001	1,259,369	487,028	256,181,342	111.4
272,776,374	271,585,871	1,190,503	5,573	272,770,801	124.0
23,034,980	22,355,263	679,717	897	23,034,083	154.1
19,441,545	19,335,027	106,518	—	19,441,545	85.6
20,697,743	20,536,507	161,236	496	20,697,247	97.2
17,504,993	17,456,649	48,344	—	17,504,993	119.8
33,935,388	33,880,689	54,699	306	33,935,082	207.8
21,546,955	21,513,046	33,909	2,128	21,544,827	149.1
20,634,725	20,596,829	37,896	517	20,634,208	118.4
33,298,813	33,301,783	-2,970	—	33,298,813	154.2
21,681,024	21,646,243	34,781	—	21,681,024	139.8
24,762,842	24,755,847	6,995	—	24,762,842	122.9
18,295,114	18,248,511	46,603	1,229	18,293,885	93.3
17,942,252	17,959,477	-17,225	—	17,942,252	84.1

表 2 歷年各項稅捐預算數、查定數與實徵數 (續9)

(二)稅課收入

9. 九年國民義務教育附徵教育捐

單位：新臺幣元

(1)小計

年度(月)別 Fiscal Year (Month)	預算數 Budget Amount (A)	查定數 Audited Amount		
		合計 Total	本年度 Current FY	以前年度 Previous FY
98 年度 FY 2009	—	8,274,576	—	8,274,576
99 年度 FY 2010	—	4,999,750	—	4,999,750
100 年度 FY 2011	—	2,226,710	—	2,226,710
101 年度 FY 2012	—	1,200,781	—	1,200,781
102 年度 FY 2013	—	745,571	—	745,571
103 年度 FY 2014	—	424,665	—	424,665
104 年度 FY 2015	—	342,998	—	342,998
105 年度 FY 2016	—	345,398	—	345,398
106 年度 FY 2017	—	57,776	—	57,776
107 年度 FY 2018	—	2,239	—	2,239
1 月 Jan.	—	57,776	—	57,776
2 月 Feb.	—	—	—	—
3 月 Mar.	—	—	—	—
4 月 Apr.	—	—	—	—
5 月 May	—	—	—	—
6 月 June	—	—	—	—
7 月 July	—	-55,537	—	-55,537
8 月 Aug.	—	—	—	—
9 月 Sep.	—	—	—	—
10 月 Oct.	—	—	—	—
11 月 Nov.	—	—	—	—
12 月 Dec.	—	—	—	—

表 2 歷年各項稅捐預算數、查定數與實徵數 (續10)

(二)稅課收入

9. 九年國民義務教育附徵教育捐

單位：新臺幣元

(2)房屋稅

年度(月)別 Fiscal Year (Month)	預算數 Budget Amount (A)	查定數 Audited Amount		
		合計 Total	本年度 Current FY	以前年度 Previous FY
98 年度 FY 2009	—	7,692,721	—	7,692,721
99 年度 FY 2010	—	4,894,676	—	4,894,676
100 年度 FY 2011	—	2,213,603	—	2,213,603
101 年度 FY 2012	—	1,200,781	—	1,200,781
102 年度 FY 2013	—	745,571	—	745,571
103 年度 FY 2014	—	424,665	—	424,665
104 年度 FY 2015	—	342,998	—	342,998
105 年度 FY 2016	—	345,398	—	345,398
106 年度 FY 2017	—	57,776	—	57,776
107 年度 FY 2018	—	2,239	—	2,239
1 月 Jan.	—	57,776	—	57,776
2 月 Feb.	—	—	—	—
3 月 Mar.	—	—	—	—
4 月 Apr.	—	—	—	—
5 月 May	—	—	—	—
6 月 June	—	—	—	—
7 月 July	—	-55,537	—	-55,537
8 月 Aug.	—	—	—	—
9 月 Sep.	—	—	—	—
10 月 Oct.	—	—	—	—
11 月 Nov.	—	—	—	—
12 月 Dec.	—	—	—	—

表 2 歷年各項稅捐預算數、查定數與實徵數 (續11)

(二)稅課收入

9. 九年國民義務教育附徵教育捐

單位：新臺幣元

(3)娛樂稅

年度(月)別 Fiscal Year (Month)	預算數 Budget Amount (A)	查定數 Audited Amount		
		合計 Total	本年度 Current FY	以前年度 Previous FY
98 年度 FY 2009	—	581,855	—	581,855
99 年度 FY 2010	—	105,074	—	105,074
100 年度 FY 2011	—	13,107	—	13,107
101 年度 FY 2012	—	—	—	—
102 年度 FY 2013	—	—	—	—
103 年度 FY 2014	—	—	—	—
104 年度 FY 2015	—	—	—	—
105 年度 FY 2016	—	—	—	—
106 年度 FY 2017	—	—	—	—
107 年度 FY 2018	—	—	—	—
1 月 Jan.	—	—	—	—
2 月 Feb.	—	—	—	—
3 月 Mar.	—	—	—	—
4 月 Apr.	—	—	—	—
5 月 May	—	—	—	—
6 月 June	—	—	—	—
7 月 July	—	—	—	—
8 月 Aug.	—	—	—	—
9 月 Sep.	—	—	—	—
10 月 Oct.	—	—	—	—
11 月 Nov.	—	—	—	—
12 月 Dec.	—	—	—	—

表 2 歷年各項稅捐預算數、查定數與實徵數 (續12)

(三)工程受益費

單位：新臺幣元

年度(月)別 Fiscal Year (Month)	預算數 Budget Amount (A)	查定數 Audited Amount		
		合計 Total	本年度 Current FY	以前年度 Previous FY
98 年度 FY 2009	—	—	—	—
99 年度 FY 2010	—	—	—	—
100 年度 FY 2011	—	42,197	—	42,197
101 年度 FY 2012	—	—	—	—
102 年度 FY 2013	—	—	—	—
103 年度 FY 2014	—	—	—	—
104 年度 FY 2015	—	—	—	—
105 年度 FY 2016	—	—	—	—
106 年度 FY 2017	—	—	—	—
107 年度 FY 2018	—	—	—	—
1 月 Jan.	—	—	—	—
2 月 Feb.	—	—	—	—
3 月 Mar.	—	—	—	—
4 月 Apr.	—	—	—	—
5 月 May	—	—	—	—
6 月 June	—	—	—	—
7 月 July	—	—	—	—
8 月 Aug.	—	—	—	—
9 月 Sep.	—	—	—	—
10 月 Oct.	—	—	—	—
11 月 Nov.	—	—	—	—
12 月 Dec.	—	—	—	—

表 2 歷年各項稅捐預算數、查定數與實徵數 (續13)

(四)罰鍰收入

單位：新臺幣元

年度(月)別 Fiscal Year (Month)	預算數 Budget Amount (A)	查定數 Audited Amount		
		合計 Total	本年度 Current FY	以前年度 Previous FY
98 年度 FY 2009	201,000,000	494,714,768	157,439,459	337,275,309
99 年度 FY 2010	155,000,000	547,722,155	204,193,586	343,528,569
100 年度 FY 2011	154,000,000	563,414,313	133,481,505	429,932,808
101 年度 FY 2012	135,000,000	496,099,434	98,656,201	397,443,233
102 年度 FY 2013	131,000,000	493,644,600	101,500,747	392,143,853
103 年度 FY 2014	104,000,000	428,292,564	74,173,335	354,119,229
104 年度 FY 2015	114,000,000	356,237,931	61,313,858	294,924,073
105 年度 FY 2016	105,000,000	358,998,037	73,060,845	285,937,192
106 年度 FY 2017	98,000,000	389,999,844	82,298,247	307,701,597
107 年度 FY 2018	89,000,000	427,563,143	106,275,722	321,287,421
1 月 Jan.	6,957,000	295,189,934	10,404,668	284,785,266
2 月 Feb.	7,518,000	14,252,320	10,486,598	3,765,722
3 月 Mar.	5,668,000	13,049,654	5,036,120	8,013,534
4 月 Apr.	3,828,000	8,355,972	5,553,446	2,802,526
5 月 May	11,301,000	11,830,819	8,404,229	3,426,590
6 月 June	11,914,000	12,909,781	10,031,518	2,878,263
7 月 July	10,805,000	9,775,333	5,998,027	3,777,306
8 月 Aug.	5,757,000	10,344,965	7,431,112	2,913,853
9 月 Sep.	5,284,000	8,386,307	6,452,454	1,933,853
10 月 Oct.	4,989,000	13,237,624	11,173,173	2,064,451
11 月 Nov.	6,090,000	12,166,112	10,342,774	1,823,338
12 月 Dec.	8,889,000	18,064,322	14,961,603	3,102,719

Table 2. Budget Amount, Audited Amount and Actual Collection
in Recent Years (Cont. 13)
(IV) Punitive Fine Revenue

Unit : N.T.\$1

實徵數 Actual Collection			退還以前年度 歲入款 Tax Income Returned (4)	實徵淨額 Net Actual Collection (1-4=5)	實徵淨額 占預算數 % Net Actual Collection /Budge Amount (5/A)×100
合計 Total (2+3=1)	本年度 Current FY (2)	以前年度 Previous FY (3)			
199,652,733	58,490,467	141,162,266	47,262,251	152,390,482	75.8
165,963,949	62,178,322	103,785,627	105,644,011	60,319,938	38.9
188,127,746	59,663,707	128,464,039	27,995,613	160,132,133	104.0
130,740,906	43,159,508	87,581,398	12,973,313	117,767,593	87.2
143,182,097	55,284,547	87,897,550	13,370,440	129,811,657	99.1
105,643,689	41,076,486	64,567,203	3,757,801	101,885,888	98.0
101,262,895	42,028,868	59,234,027	6,209,105	95,053,790	83.4
92,477,328	43,892,444	48,584,884	4,628,089	87,849,239	83.7
110,585,410	53,531,282	57,054,128	7,192,558	103,392,852	105.5
106,226,055	49,656,924	56,569,131	16,883,752	89,342,303	100.4
9,155,453	2,302,503	6,852,950	1,499,577	7,655,876	110.0
6,235,718	1,398,431	4,837,287	5,395,589	840,129	11.2
12,747,040	3,171,149	9,575,891	484,574	12,262,466	216.3
5,499,416	1,385,504	4,113,912	1,133,436	4,365,980	114.1
11,268,423	6,167,667	5,100,756	1,997,464	9,270,959	82.0
10,525,391	6,404,918	4,120,473	167,348	10,358,043	86.9
8,962,488	3,936,958	5,025,530	300,683	8,661,805	80.2
7,362,807	3,527,555	3,835,252	1,227,213	6,135,594	106.6
6,068,254	3,242,061	2,826,193	782,127	5,286,127	100.0
6,086,191	3,114,750	2,971,441	2,522,818	3,563,373	71.4
8,214,693	5,359,991	2,854,702	781,937	7,432,756	122.0
14,100,181	9,645,437	4,454,744	590,986	13,509,195	152.0

表 2 歷年各項稅捐預算數、查定數與實徵數 (續14完)

(五)規費收入

單位：新臺幣元

監證費

年度(月)別 Fiscal Year (Month)	預算數 Budget Amount (A)	查定數 Audited Amount		
		合計 Total	本年度 Current FY	以前年度 Previous FY
98 年度 FY 2009	—	149,080	—	149,080
99 年度 FY 2010	—	—	—	—
100 年度 FY 2011	—	—	—	—
101 年度 FY 2012	—	—	—	—
102 年度 FY 2013	—	—	—	—
103 年度 FY 2014	—	—	—	—
104 年度 FY 2015	—	—	—	—
105 年度 FY 2016	—	—	—	—
106 年度 FY 2017	—	—	—	—
107 年度 FY 2018	—	—	—	—
1 月 Jan.	—	—	—	—
2 月 Feb.	—	—	—	—
3 月 Mar.	—	—	—	—
4 月 Apr.	—	—	—	—
5 月 May	—	—	—	—
6 月 June	—	—	—	—
7 月 July	—	—	—	—
8 月 Aug.	—	—	—	—
9 月 Sep.	—	—	—	—
10 月 Oct.	—	—	—	—
11 月 Nov.	—	—	—	—
12 月 Dec.	—	—	—	—

表 3 各項稅捐納庫數

(一)歷年別

單位：新臺幣元

年 度 (月) 別 Fiscal Year (Month)	實 徵 數 ① Actual Collection	納 庫 數	
		合 計 Total	國 庫 Nation Treasury
98 年 度 FY 2009	57,906,303,509	57,906,010,169	—
99 年 度 FY 2010 ③	61,412,898,686	61,412,898,686	—
100 年 度 FY 2011	62,364,742,945	62,364,742,945	—
101 年 度 FY 2012 ④	62,751,393,789	62,751,393,789	—
102 年 度 FY 2013 ⑤	66,673,882,137	66,673,882,137	—
103 年 度 FY 2014	67,721,827,234	67,721,827,234	—
104 年 度 FY 2015 ⑥	77,243,428,036	77,243,428,036	—
105 年 度 FY 2016 ⑦	75,770,755,206	75,770,755,206	—
106 年 度 FY 2017 ⑧	75,368,503,602	75,368,503,602	—
107 年 度 FY 2018	72,306,590,399	72,306,590,399	—
1 月 Jan.	3,111,290,074	2,763,783,304	—
2 月 Feb.	1,280,513,837	1,361,187,964	—
3 月 Mar.	2,901,720,101	2,747,431,668	—
4 月 Apr.	4,915,941,760	4,268,490,805	—
5 月 May	13,938,394,993	12,107,463,041	—
6 月 June	7,042,502,244	9,717,300,645	—
7 月 July	2,572,809,364	2,586,925,368	—
8 月 Aug.	1,804,739,365	1,702,786,681	—
9 月 Sep.	2,120,321,125	2,229,321,225	—
10 月 Oct.	2,117,831,053	1,708,674,061	—
11 月 Nov.	16,744,424,085	12,392,741,257	—
12 月 Dec.	13,756,102,398	18,720,484,380	—

資料來源：依據徵課會計報告編製。

附 註：①自99年度起實徵數未含實物抵繳稅款(以遞延收入入帳)。

②年度之未納庫數係歷年實物抵繳稅款累計數。

③以前年度實物抵繳34,323元於99年度變賣納庫。

④101年度未納庫數含實物抵繳343,584元。

Table 3. Taxation Forwarded to Treasury

(I) Fiscal Year

Unit : N.T.\$1

Pay to Treasury			未納庫數 Unpay to ② Treasury
中央統籌專戶 Distribution of Central Gov't	重建基金庫 Reconstruction Fund	市庫 The Municipal Treasury	
—	—	57,906,010,169	59,180,199
—	—	61,412,898,686	59,145,876
—	—	62,364,742,945	59,145,876
—	—	62,751,393,789	59,489,460
—	—	66,673,882,137	59,451,157
—	—	67,721,827,234	59,451,157
—	—	77,243,428,036	59,396,611
—	—	75,770,755,206	60,060,477
—	—	75,368,503,602	60,040,250
—	—	72,306,590,399	60,040,250
—	—	2,763,783,304	347,506,770
—	—	1,361,187,964	266,832,643
—	—	2,747,431,668	421,121,076
—	—	4,268,490,805	1,068,572,031
—	—	12,107,463,041	2,899,503,983
—	—	9,717,300,645	224,705,582
—	—	2,586,925,368	210,589,578
—	—	1,702,786,681	312,542,262
—	—	2,229,321,225	203,542,162
—	—	1,708,674,061	612,699,154
—	—	12,392,741,257	4,964,381,982
—	—	18,720,484,380	—

附註：⑤以前年度實物抵繳38,303元於102年度變賣納庫。

⑥以前年度實物抵繳54,546元於104年度變賣納庫。

⑦105年度未納庫數含實物抵繳663,866元。

⑧以前年度實物抵繳20,227元於106年度註銷。

表 3 各項稅捐納庫數(續)

(二)稅目別
107年度

單位：新臺幣元

稅目別 Item of Tax	實徵數 Actual Collection	納庫數 Pay to Treasury			
		合計 Total	國庫 The Nation Treasury	中央統籌專戶 Distribution of Central Gov't	重建基金庫 Reconstruction Fund
總計 Grand Total	72,306,590,399	72,306,590,399	—	—	—
地價稅 Land Value Tax	27,752,119,561	27,752,119,561	—	—	—
土地增值稅 Land value Increment Tax	15,715,752,141	15,715,752,141	—	—	—
房屋稅 House Tax	14,437,015,400	14,437,015,400	—	—	—
使用牌照稅 Vehicle License Tax	7,508,024,520	7,508,024,520	—	—	—
契稅 Deed Tax	1,553,242,722	1,553,242,722	—	—	—
印花稅 Stamp Tax	4,961,433,626	4,961,433,626	—	—	—
娛樂稅 Amusement Tax	272,776,374	272,776,374	—	—	—
教育捐 Education Surtax	—	—	—	—	—
工程受益費 Construction Benefit Fee	—	—	—	—	—
罰鍰收入 Punitive Fine Revenue	106,226,055	106,226,055	—	—	—
規費收入 Fees Revenue	—	—	—	—	—

Table 3. Taxation Forwarded to Treasury (Cont.)

(II) Item of Tax				
FY 2018				
Unit : N.T.\$1				
退還以前年度歲入款 Tax Income Returned				
市 庫 The Municipal Treasury	合 計 Total	國 庫 The Nation Treasury	中央統籌專戶 Distribution of Central Gov't	市 庫 The Municipal Treasury
72,306,590,399	402,517,366	—	—	402,517,366
27,752,119,561	109,036,831	—	—	109,036,831
15,715,752,141	260,666,917	—	—	260,666,917
14,437,015,400	5,071,846	—	—	5,071,846
7,508,024,520	5,591,520	—	—	5,591,520
1,553,242,722	4,424,987	—	—	4,424,987
4,961,433,626	835,940	—	—	835,940
272,776,374	5,573	—	—	5,573
—	—	—	—	—
—	—	—	—	—
106,226,055	16,883,752	—	—	16,883,752
—	—	—	—	—

表 4 歷年各項稅捐實徵淨額及指數

基 比：105年度=100

環 比：上年度=100

分 配 比：各年度總計=100

單位：新臺幣千元

稅目別 Item of Tax	98年度 FY2009	99年度 FY2010			100年度	
	實徵淨額 Net Actual Collection	實徵淨額 Net Actual Collection	指數 Index		分配比 Shares	實徵淨額 Net Actual Collection
			基 比 Fixed Index	環 比 Link Index		
總 計 Grand Total	57,498,023	60,905,235	80.8	105.9	100.0	62,159,442
稅 課 收 入 Revenues from Taxes	57,345,484	60,844,915	80.8	106.1	99.9	61,999,268
地 價 稅 Land Value Tax	18,702,394	20,291,042	68.8	108.5	33.3	20,505,209
土地增值稅 Land Value Increment Tax	15,413,916	16,884,890	100.7	109.5	27.7	17,407,266
房 屋 稅 House Tax	10,295,486	10,500,537	68.8	102.0	17.3	10,865,123
使用牌照稅 Vehicle License Tax	6,462,009	6,542,070	87.5	101.2	10.7	6,726,767
契 稅 Deed Tax	2,357,002	2,327,147	148.0	98.7	3.8	2,004,331
印 花 稅 Stamp Tax	3,905,531	4,082,316	90.8	104.5	6.7	4,246,762
娛 樂 稅 Amusement Tax	210,023	226,873	95.3	108.0	0.4	243,807
教 育 捐 Education Surtax	-877	-9,960	--	--	- 0.0	3
工 程 受 益 費 Construction Benefit Fee	—	—	--	--	—	42
罰 鍰 收 入 Punitive Fine Revenue	152,390	60,320	68.7	39.6	0.1	160,132
規 費 收 入 Fees Revenue	149	—	--	--	—	—
契稅監證費 Fees	149	—	--	--	—	—

資料來源：依據徵課會計報告編製。

表 5 本處各項稅捐稽徵成本①②

Table 5. Cost of Tax Levying ①②

年度及稅目別 Fiscal Year & Item of Tax	實徵淨額 (千元) Net Actual Collection (N.T.\$1000) (1)	實支經費 (元) Expense (N.T.\$1) (2)	每千元成本 (元) Cost of \$1,000 (2)/(1)
98 年度 FY 2009	57,345,484	894,489,263	15.5983
99 年度 FY 2010	60,844,915	899,839,885	14.7891
100 年度 FY 2011	61,999,268	888,513,303	14.3310
101 年度 FY 2012	62,189,138	893,122,419	14.3614
102 年度 FY 2013	66,310,719	904,340,532	13.6379
103 年度 FY 2014	67,291,124	915,806,028	13.6096
104 年度 FY 2015	76,823,364	915,744,460	11.9201
105 年度 FY 2016	75,321,811	909,238,030	12.0714
106 年度 FY 2017	74,888,860	909,823,616	12.1490
107 年度 FY 2018	71,814,731	952,598,068	13.2647
地價稅 Land Value Tax	27,643,083	279,279,911	10.1031
土地增值稅 Land Value Increment Tax	15,455,085	192,456,156	12.4526
房屋稅 House Tax	14,431,944	259,141,360	17.9561
使用牌照稅 Vehicle License Tax	7,502,433	103,447,559	13.7885
契稅 Deed Tax	1,548,818	47,876,556	30.9117
印花稅 Stamp Tax	4,960,598	39,992,123	8.0620
娛樂稅 Amusement Tax	272,771	30,404,403	111.4650

資料來源：根據本處會計室資料編製。

附註：①依據財政部賦稅署擬訂之各稅稽徵成本計算方式一致性規定說明書之編算原則核計。

②房屋稅與娛樂稅實徵淨額含九年國民義務教育附徵教育捐。

參、稅源及其他

III . Tax Sources and Others

表 6 地價稅稅源

單位 { 面積：公頃
金額：新臺幣千元

年別及稅地種類別		戶數	筆數
Year & Classification		No. of House	Plots
103	年 2014	875,372	1,941,736
104	年 2015	881,734	1,960,793
105	年 2016	889,256	1,982,838
106	年 2017	894,347	2,002,314
107	年 2018	898,348	2,011,112
公	有 Public	561	135,281
一般土地	Regular Land	534	121,840
自用住宅用地	Self-use Residence Land	13	163
工礦業等用地	Specific Business Land	—	177
公共設施保留地	Land Reserved for Public Facilities	14	13,101
私	有 Private	897,787	1,875,831
一般土地	Regular Land	384,690	840,227
第一級	Level 1	381,354	800,913
第二級	Level 2	2,915	27,011
第三級	Level 3	202	2,652
第四級	Level 4	78	1,078
第五級	Level 5	36	626
第六級	Level 6	105	7,947
自用住宅用地	Self-use Residence Land	510,245	953,715
都市土地	Urban Land	510,245	953,715
非都市土地	Non-Urban Land	—	—
工礦業等用地	Specific Business Land	45	2,250
公共設施保留地	Land Reserved for Public Facilities	2,807	79,639

資料來源：依據本處財產稅科資料編製。

Table 6. Sources of Land Value Tax

Unit: { Area : Hectare Amount : N.T.\$1,000		
課 稅 面 積 Taxed Area	課 稅 地 價 Taxed Land Value	地 價 稅 額 Land Value Tax
4,971.4676	2,253,998,074	22,260,505
4,952.6736	2,242,518,610	22,048,902
4,957.1873	2,999,585,466	29,681,879
4,976.3728	3,006,897,174	29,221,409
4,987.6353	2,838,088,758	27,369,465
331.1581	230,489,233	2,237,446
306.7725	220,707,519	2,207,075
19.6003	7,165,036	14,330
0.1798	85,272	853
4.6056	2,531,406	15,188
4,656.4772	2,607,599,525	25,132,018
2,324.9435	1,291,984,763	21,943,936
1,551.5601	787,432,399	7,874,313
364.2943	192,389,385	2,403,135
77.0608	50,768,762	849,642
43.7240	34,782,154	753,141
31.2699	23,048,516	604,327
257.0344	203,563,546	9,459,377
2,128.3257	1,235,931,790	2,471,834
2,128.3257	1,235,931,790	2,471,834
—	—	—
98.3450	59,538,017	595,380
104.8630	20,144,954	120,869

表 7 土地增值稅稅源

單位 { 面積：公頃
金額：新臺幣千元

年度及稅率別 Fiscal Year & Rate of Tax	筆數 Plots	面積 Area	移轉現值 Present Value of Transfer	調整後原地價 Originally Declared Value After Adjustment
98 年 度 FY2009	124,589	415.3626	411,747,421	286,607,620
99 年 度 FY2010	138,294	509.0032	440,310,323	305,753,138
100 年 度 FY2011	127,170	436.1678	382,853,776	252,580,246
101 年 度 FY2012	102,169	334.1813	321,992,197	193,999,469
102 年 度 FY2013	105,050	324.0251	353,553,228	200,038,953
103 年 度 FY2014	96,178	301.5794	325,747,728	167,132,088
104 年 度 FY2015	88,557	286.3694	387,856,294	203,230,575
105 年 度 FY2016	65,045	236.5065	279,654,799	133,872,812
106 年 度 FY2017	71,049	198.6735	281,709,632	151,960,124
107 年 度 FY2018	79,637	198.1483	303,567,449	167,427,420
自用住宅用地 Self-use Residence Land	10,018	19.8314	53,705,740	22,274,873
一般用地 Regular Land	36,335	62.5142	138,935,782	78,922,529
稅率20% Rate 20%	26,700	40.1522	94,526,661	67,900,194
稅率30% Rate 30%	4,345	6.3520	19,407,692	8,396,925
稅率40% Rate 40%	5,273	16.0100	25,001,429	2,625,410
其他 Others	17	—	—	—
免稅地 Exempt Land	33,284	115.8027	110,925,927	66,230,018
公有土地 Public Land	1,084	3.3131	8,074,188	2,356,132
私有土地 Private Land	32,200	112.4896	102,851,739	63,873,886

資料來源：依據本處財產稅科資料編製。

附註：①102年度起含免稅地相關資料。

Table 7. Sources of Land Value Increment Tax

Unit: { Area : Hectare
Amount : N.T.\$1,000

改良土地費用 Land Improvement Cost	漲價總數額 Cross Amount of Land Value Increment	查定稅額① Assessment Tax	增繳地價稅① Supplemental Payment of Land Value Tax	減徵稅額① Reduction	應納稅額 Tax Payable
2,003,969	123,135,832	17,240,793	684,454	709,141	15,847,198
1,429,814	133,127,371	19,232,065	773,734	861,337	17,596,994
659,623	129,613,907	18,695,238	727,894	646,878	17,320,466
261,858	127,730,870	17,406,309	705,764	550,475	16,150,070
335,014	157,067,733	38,289,539	817,989	441,657	20,368,311
1,607,913	159,997,437	38,641,701	949,642	1,379,617	20,962,675
345,072	186,858,703	43,430,844	1,086,187	5,124,784	25,848,413
146,513	147,350,302	34,705,263	899,960	4,026,857	19,311,984
1,461,131	131,041,097	29,631,748	797,583	3,304,118	16,097,535
464,050	138,580,833	32,031,477	904,214	4,378,326	16,343,859
6,071	31,424,796	3,142,475	151,217	37,521	2,956,030
391,294	59,621,959	14,643,757	634,247	1,680,656	13,387,829
5,608	26,620,859	5,324,615	200,651	3,504	5,108,619
1,555	11,009,212	2,452,773	109,689	75,137	2,252,189
384,131	21,991,888	6,865,652	323,907	1,602,014	6,026,305
—	—	717	—	—	717
66,685	47,534,077	14,245,245	118,749	2,660,149	—
—	5,720,290	1,788,402	6,895	394,923	—
66,685	41,813,788	12,456,843	111,855	2,265,226	—

表 8 房 屋 稅 稅 源

單位 { 面積：平方公尺
金額：新臺幣千元

年度別、構造及使用別 Fiscal Year & Structure & Use				合計 Total		
				戶數 Number of House	面積 Area	現值 Value
103	年	度	FY2014	1,112,554	187,129,628	860,003,225
104	年	度	FY2015	1,144,671	194,102,485	967,614,468
105	年	度	FY2016	1,151,272	196,212,276	1,008,671,546
106	年	度	FY2017	1,160,099	217,697,937	1,052,151,144
107	年	度	FY2018	1,177,773	200,725,288	995,341,415
住	家	用	Residence	783,598	83,546,782	377,974,400
營	業	用	Business	156,558	35,309,246	263,187,544
非住家非營業用			Non-Residence、Non-Business	51,656	17,102,263	99,582,207
全部免稅及部份免稅			Exempt House	185,961	64,766,998	254,597,265
鋼骨混凝土造			Steeled Concrete	39,402	27,229,891	327,140,303
住	家	用	Residence	20,261	3,594,225	82,368,060
營	業	用	Business	10,503	8,996,980	124,711,317
非住家非營業用			Non-Residence、Non-Business	5,700	4,918,357	43,198,358
全部免稅及部份免稅			Exempt House	2,938	9,720,329	76,862,567
鋼筋混凝土及預鑄造			Concrete&Reinforced Prefabricated	981,231	156,096,301	648,149,886
住	家	用	Residence	712,669	73,125,786	287,066,772
營	業	用	Business	121,596	23,233,922	134,316,979
非住家非營業用			Non-Residence、Non-Business	43,250	11,706,257	55,759,794
全部免稅及部份免稅			Exempt House	103,716	48,030,336	171,006,341
鋼筋混凝土加強磚造			Ferroconcrete Brick	109,476	12,707,868	15,413,362
住	家	用	Residence	42,656	5,725,176	7,209,832
營	業	用	Business	17,027	2,083,200	2,970,524
非住家非營業用			Non-Residence、Non-Business	1,698	296,703	400,824
全部免稅及部份免稅			Exempt House	48,095	4,602,789	4,832,182
鋼	鐵	造	Metal	7,880	1,544,810	2,042,087
住	家	用	Residence	2,843	427,757	576,406
營	業	用	Business	2,051	573,897	781,841
非住家非營業用			Non-Residence、Non-Business	425	104,369	141,657
全部免稅及部份免稅			Exempt House	2,561	438,787	542,183

資料來源：依據本處財產稅科資料編製。

Table 8. Sources of House Tax

Unit: $\begin{cases} \text{Area : m}^2 \\ \text{Amount : N.T. \$1,000} \end{cases}$

公有 Public			私有 Private		
戶數 Number of House	面積 Area	現值 Value	戶數 Number of House	面積 Area	現值 Value
22,095	24,565,303	103,075,967	1,090,459	162,564,325	756,927,258
23,165	25,083,249	104,999,438	1,121,506	169,019,236	862,615,030
23,043	25,770,665	113,535,160	1,128,229	170,441,611	895,136,387
22,958	25,931,035	114,339,119	1,137,141	191,766,902	937,812,025
22,951	26,221,622	114,302,970	1,154,822	174,503,666	881,038,446
4,622	484,946	2,386,916	778,976	83,061,836	375,587,484
1,348	1,380,513	9,080,542	155,210	33,928,733	254,107,001
529	1,934,375	6,294,125	51,127	15,167,888	93,288,081
16,452	22,421,789	96,541,386	169,509	42,345,209	158,055,879
744	4,731,957	38,038,549	38,658	22,497,934	289,101,754
78	10,334	103,974	20,183	3,583,890	82,264,086
176	375,119	3,362,312	10,327	8,621,861	121,349,006
74	369,103	1,655,745	5,626	4,549,254	41,542,613
416	3,977,401	32,916,518	2,522	5,742,929	43,946,049
15,233	20,120,271	74,629,261	965,998	135,976,031	573,520,625
4,082	441,043	2,253,560	708,587	72,684,743	284,813,212
956	958,277	5,642,387	120,640	22,275,644	128,674,592
421	1,556,139	4,625,183	42,829	10,150,118	51,134,611
9,774	17,164,812	62,108,131	93,942	30,865,525	108,898,210
2,165	707,422	972,766	107,311	12,000,446	14,440,596
190	14,138	15,356	42,466	5,711,038	7,194,476
93	27,515	48,788	16,934	2,055,685	2,921,735
20	4,693	6,343	1,678	292,010	394,481
1,862	661,077	902,278	46,233	3,941,713	3,929,904
219	133,169	229,372	7,661	1,411,641	1,812,714
5	440	613	2,838	427,317	575,793
16	3,718	9,495	2,035	570,179	772,345
4	1,620	3,331	421	102,750	138,326
194	127,392	215,933	2,367	311,395	326,250

表 8 房 屋 稅 稅 源 (續)

單位 { 面積：平方公尺
金額：新臺幣千元

年度別、構造及使用別 Fiscal Year & Structure & Use	合 計 Total		
	戶 數 Number of House	面 積 Area	現 值 Value
磚 石 造 Brick	28,968	2,460,898	2,213,960
住 家 用 Residence	4,770	620,719	706,245
營 業 用 Business	4,089	339,150	346,716
非住家非營業用 Non-Residence、Non-Business	475	66,586	74,751
全部免稅及部份免稅 Exempt House	19,634	1,434,443	1,086,248
啫 咕 石 造 Lo-Ko Stone	446	25,556	15,430
住 家 用 Residence	20	2,004	1,698
營 業 用 Business	78	3,477	2,747
非住家非營業用 Non-Residence、Non-Business	9	1,036	717
全部免稅及部份免稅 Exempt House	339	19,039	10,269
卵 石 混 凝 土 造 Concrete & Pebble	48	5,375	4,146
住 家 用 Residence	11	1,976	1,835
營 業 用 Business	1	227	126
非住家非營業用 Non-Residence、Non-Business	1	139	143
全部免稅及部份免稅 Exempt House	35	3,034	2,043
木 造 Wood	8,770	557,506	356,396
住 家 用 Residence	365	47,946	42,659
營 業 用 Business	1,196	75,210	56,843
非住家非營業用 Non-Residence、Non-Business	98	8,816	5,962
全部免稅及部份免稅 Exempt House	7,111	425,534	250,932
土 磚 造 Earthen Brick	1,359	89,098	5,230
住 家 用 Residence	3	1,193	895
營 業 用 Business	10	1,235	184
非住家非營業用 Non-Residence、Non-Business	—	—	—
全部免稅及部份免稅 Exempt House	1,346	86,670	4,152
竹 造 Bamboo	193	7,985	618
住 家 用 Residence	—	—	—
營 業 用 Business	7	1,949	267
非住家非營業用 Non-Residence、Non-Business	—	—	—
全部免稅及部份免稅 Exempt House	186	6,036	350

Table 8. Sources of House Tax (Cont.)

 Unit: $\left\{ \begin{array}{l} \text{Area : m}^2 \\ \text{Amount : N.T. \$1,000} \end{array} \right.$

公有 Public			私有 Private		
戶數 Number of House	面積 Area	現值 Value	戶數 Number of House	面積 Area	現值 Value
2,266	338,657	315,333	26,702	2,122,240	1,898,626
138	8,899	7,889	4,632	611,819	698,355
55	10,969	13,932	4,034	328,180	332,784
8	2,576	3,410	467	64,010	71,342
2,065	316,212	290,102	17,569	1,118,231	796,145
21	1,250	719	425	24,306	14,712
1	18	11	19	1,986	1,687
—	—	—	78	3,477	2,747
—	—	—	9	1,036	717
20	1,231	708	319	17,808	9,561
1	136	58	47	5,239	4,088
1	136	58	10	1,840	1,777
—	—	—	1	227	126
—	—	—	1	139	143
—	—	—	35	3,034	2,043
2,282	187,910	116,883	6,488	369,596	239,513
127	9,937	5,455	238	38,009	37,204
52	4,914	3,628	1,144	70,296	53,215
2	244	113	96	8,572	5,849
2,101	172,815	107,687	5,010	252,719	143,245
14	595	19	1,345	88,503	5,211
—	—	—	3	1,193	895
—	—	—	10	1,235	184
—	—	—	—	—	—
14	595	19	1,332	86,075	4,132
6	255	10	187	7,730	607
—	—	—	—	—	—
—	—	—	7	1,949	267
—	—	—	—	—	—
6	255	10	180	5,781	340

表 9 使用牌照稅稅源 ① ②

單位：件數

年 度 (月) 別 Fiscal Year (Month)			合 計 Grand Total		小客車③ Sedan	
			應 稅 Taxable	免 稅 Exempt	應 稅 Taxable	免 稅 Exempt
98	年 度	FY2009	740,831	17,330	638,594	16,937
99	年 度	FY2010	760,699	17,301	654,886	16,779
100	年 度	FY2011	785,192	14,007	675,588	13,311
101	年 度	FY2012	807,716	17,117	693,474	16,256
102	年 度	FY2013	830,876	17,321	711,151	16,698
103	年 度	FY2014	879,372	16,690	746,060	15,827
104	年 度	FY2015	917,529	16,843	777,147	16,216
105	年 度	FY2016	933,409	16,994	787,565	16,421
106	年 度	FY2017	944,399	16,610	791,710	16,206
107	年 度	FY2018	955,715	15,913	798,716	15,356
1	月	Jan.	18,621	1,374	15,698	1,365
2	月	Feb.	15,856	977	13,935	963
3	月	Mar.	61,544	1,827	50,227	1,801
4	月	Apr.	337,284	1,476	285,658	1,451
5	月	May	333,259	1,529	285,471	1,481
6	月	June	9,633	1,288	8,050	1,262
7	月	July	19,779	1,364	16,225	1,329
8	月	Aug.	15,806	1,323	12,859	1,234
9	月	Sep.	10,010	979	7,838	962
10	月	Oct.	25,963	1,219	18,122	1,142
11	月	Nov.	102,158	1,252	79,842	1,152
12	月	Dec.	5,802	1,305	4,791	1,214

資料來源：依據本處機會稅科資料編製。

附 註：①本表臨時牌照、試車牌照及外賓車輛不予計列。

②102年以前件數為本年度實徵件數，103年起件數為本年度實徵件數+以前年度實徵件數。

③小客車、大客車、貨車中均分為自用與營業用，自用全年開徵1次。營業用分兩期開徵。

Table 9. Sources of Vehicle License Tax ① ②

Unit : Case

大客車③ Bus		貨車③ Truck		機器腳踏車 Motorcycle	
應 稅 Taxable	免 稅 Exempt	應 稅 Taxable	免 稅 Exempt	應 稅 Taxable	免 稅 Exempt
6,682	213	86,878	168	8,677	12
7,535	318	88,809	171	9,469	33
7,961	520	90,583	154	11,060	22
8,237	643	92,732	197	13,273	21
8,485	423	93,267	164	17,973	36
9,161	528	100,464	311	23,687	24
9,871	155	101,822	437	28,689	35
9,742	178	102,994	365	33,108	30
9,559	158	103,195	217	39,935	29
9,065	214	103,088	307	44,846	36
202	2	1,596	6	1,125	1
167	9	1,185	5	569	—
441	11	5,064	12	5,812	3
2,272	10	30,537	6	18,817	9
1,549	9	34,338	38	11,901	1
78	21	440	3	1,065	2
213	2	1,603	27	1,738	6
184	26	1,593	59	1,170	4
196	9	1,211	8	765	—
2,340	39	4,800	35	701	3
1,214	26	20,470	71	632	3
209	50	251	37	551	4

表 10 契 稅 稅 源 ①

金額單位：新臺幣千元

年 度 別 Fiscal Year		合 計 Total		買 賣 契 Sale		典 權 契 Mortgage	
		件 數 Cases	契 價 Deed Value	件 數 Cases	契 價 Deed Value	件 數 Cases	契 價 Deed Value
98	年 度 FY2009	74,931	41,053,558	66,802	38,260,775	1	486
99	年 度 FY2010	75,298	40,464,169	66,392	37,287,407	1	0
100	年 度 FY2011	61,336	35,197,097	51,816	31,575,261	1	133
101	年 度 FY2012	51,933	31,062,867	41,217	27,193,643	—	—
102	年 度 FY2013	51,550	29,279,464	41,398	25,134,588	1	513
103	年 度 FY2014	43,604	29,226,966	32,877	25,239,643	—	—
104	年 度 FY2015	41,172	50,288,879	29,966	36,035,849	—	—
105	年 度 FY2016	31,325	27,820,341	23,458	23,474,523	—	—
106	年 度 FY2017	33,465	28,339,512	25,328	23,640,584	1	34
107	年 度 FY2018	37,454	28,180,318	29,101	23,785,949	2	712
1月至3月	Cumulative Jan.-Mar.	9,769	7,360,358	6,826	5,753,516	2	712
1月至6月	Cumulative Jan.-June	19,536	14,818,820	14,670	12,131,310	2	712
1月至9月	Cumulative Jan.-Sep.	28,815	21,813,897	22,282	18,298,340	2	712
1月至12月	Cumulative Jan.-Dec.	37,454	28,180,318	29,101	23,785,949	2	712

資料來源：依據本處財產稅科資料編製。

附 註：①本表件數含應稅與免稅。

Table 10. Sources of Deed Tax ①

Unit : N.T.\$1,000

交換契 Exchange		贈與契 Donation		分割契 Division		占有契 Staking	
件數 Cases	契價 Deed Value	件數 Cases	契價 Deed Value	件數 Cases	契價 Deed Value	件數 Cases	契價 Deed Value
1,013	911,399	7,015	1,854,852	100	26,046	—	—
894	815,303	7,914	2,207,685	97	153,774	—	—
1,117	1,120,083	8,350	2,490,558	52	11,062	—	—
1,178	1,079,514	9,474	2,771,281	64	18,429	—	—
864	1,283,123	9,215	2,783,729	72	77,512	—	—
779	1,050,449	9,818	2,815,271	130	121,602	—	—
1,271	10,627,430	9,856	3,313,263	79	312,337	—	—
846	2,121,748	6,937	2,189,943	84	34,126	—	—
814	2,373,479	7,285	2,317,342	36	8,059	1	13
1,025	2,308,488	7,256	1,991,725	70	93,444	—	—
281	1,002,921	2,620	529,450	40	73,759	—	—
591	1,610,350	4,225	1,001,830	48	74,618	—	—
822	1,902,136	5,649	1,537,262	60	75,447	—	—
1,025	2,308,488	7,256	1,991,725	70	93,444	—	—

表 11 印花稅稅源 ①

單位：新臺幣千元

年 度 別 Fiscal Year	合 計① Total	出 售 印 花 稅 票 Taxes Stamps	總	
			金融業 Finance	保 險 業 Insurance
98 年 度 FY2009	3,890,354	568,107	1,093,360	634,146
99 年 度 FY2010	4,061,562	565,080	1,138,041	575,952
100 年 度 FY2011	4,232,189	514,547	1,175,596	616,064
101 年 度 FY2012	4,466,450	477,820	1,182,223	684,628
102 年 度 FY2013	4,381,501	448,112	1,223,112	706,812
103 年 度 FY2014	4,559,596	481,664	1,294,717	747,219
104 年 度 FY2015	4,529,341	462,108	1,336,906	784,326
年 度 別 Fiscal Year	合 計① Total	出 售 印 花 稅 票 Taxes Stamps	金融業 Finance	保 險 業 Insurance
105 年 度 FY2016	4,494,029	457,681	1,350,707	811,200
106 年 度 FY2017	4,458,982	391,169	1,388,677	848,806
107 年 度 FY2018	4,964,329	429,306	1,530,400	991,558
1月至3月 Cumulative Jan.-Mar.	1,550,918	87,583	493,748	389,016
1月至6月 Cumulative Jan.-June	2,411,532	169,542	747,561	532,135
1月至9月 Cumulative Jan.-Sep.	4,048,617	323,365	1,279,378	863,864
1月至12月 Cumulative Jan.-Dec.	4,964,329	429,306	1,530,400	991,558

資料來源：依據本處機會稅科資料編製。

附 註：①102年至105年為本年度實徵淨額，其餘年度為本年度實徵數。

Table 11. Sources of Stamp Tax ①

Unit : N.T.\$1,000

繳					Total Payment	違章補繳 Payment on Tax Evasion
傳播業 Broadcasting	公用事業 Utilities	承攬契據 Construction agreements	財產契據 Real Estate Deed	其他 Others		
2,067	19,497	384,248	279,449	909,358	122	
2,035	22,504	391,806	330,777	1,035,364	3	
1,978	23,682	500,736	315,310	1,084,271	5	
1,926	23,304	629,040	283,867	1,183,611	31	
1,815	26,789	537,595	324,602	1,112,238	427	
1,837	16,084	609,806	309,045	1,098,995	230	
1,781	19,936	429,019	421,329	1,073,594	342	

醫療業 Medical Industry	傳播業 Broadcasting	營建業 Construction	公用事業 Utilities	承攬契據 Construction agreements	財產契據 Real Estate Deed	其他 Others
165,500	1,714	33,683	28,150	457,769	322,703	864,923
172,347	1,604	33,412	34,452	488,171	312,498	787,846
185,549	1,625	44,549	31,234	538,484	328,526	883,098
60,141	468	26,432	11,783	119,839	77,948	283,960
89,672	795	31,405	17,380	221,849	160,808	440,385
153,636	1,384	39,960	26,699	370,214	246,102	744,014
185,549	1,625	44,549	31,234	538,484	328,526	883,098

表 12 娛 樂 稅 稅 源

單位：家、件數

年 度 (月) 別 Fiscal Year (Month)			合 計 Total	電 影 Movies	歌 廳 Sing Halls	撞 球 場 Billiards Halls	保 齡 球 Bowling Alleys
98	年 度	FY2009	1,718	33	1	—	—
99	年 度	FY2010	1,671	36	1	—	—
100	年 度	FY2011	1,677	36	1	—	—
101	年 度	FY2012	1,624	37	1	—	—
102	年 度	FY2013	1,615	37	1	—	—
103	年 度	FY2014	1,549	37	2	—	—
104	年 度	FY2015	1,490	36	2	—	—
105	年 度	FY2016	1,545	37	2	—	—
106	年 度	FY2017	1,883	38	2	—	—
107	年 度	FY2018	2,264	36	2	—	—
1	月	Jan.	1,906	38	2	—	—
2	月	Feb.	1,874	36	2	—	—
3	月	Mar.	1,840	36	2	—	—
4	月	Apr.	1,985	35	2	—	—
5	月	May	2,059	35	2	—	—
6	月	June	2,151	35	2	—	—
7	月	July	2,211	35	2	—	—
8	月	Aug.	2,191	36	2	—	—
9	月	Sep.	2,349	36	2	—	—
10	月	Oct.	2,234	36	2	—	—
11	月	Nov.	2,213	36	2	—	—
12	月	Dec.	2,264	36	2	—	—

資料來源：依據本處機會稅科資料編製。

Table 12. Sources of Amusement Tax

Unit : Case

高爾夫球 練習場 Golf	舞廳(場) Dance Halls	電子遊戲機 Electric Toys	有節目餐飲業 Entertainment Restaurants	MTV等視聽業 MTV Audiovisual Services	臨時公演 Temp. Public Shows	其他 Others
14	27	78	31	1,184	76	274
14	28	70	37	1,143	73	269
14	26	68	36	1,158	78	260
16	21	65	37	1,102	89	256
19	22	53	41	1,065	127	250
17	22	54	42	1,009	120	246
14	22	54	45	951	122	244
12	21	56	48	916	172	281
12	21	62	46	885	289	528
9	22	52	45	898	277	923
12	22	71	47	880	272	562
12	22	72	43	888	193	606
12	21	63	46	894	102	664
11	22	62	46	896	196	715
10	23	56	45	893	222	773
10	23	55	46	894	235	851
10	23	55	46	893	271	876
10	23	54	44	897	231	894
9	23	53	45	897	373	911
9	23	51	44	892	262	915
9	23	50	45	897	229	922
9	22	52	45	898	277	923

表 13 違章漏稅案件處理及財務罰鍰執行情形

單位 { 件數：件
金額：新臺幣千元

年度及稅目別 Fiscal Year & Item of Tax	受理情形 No. of Cases Accepted			本期審理情形	
	合計 Total	上期未 結件數 Unclosed Cases of Last Term	本期受 理件數 Cases Accepted in this Term	依法免 議件數 Cases Not Indictable	依法免 罰件數 Fine Free Cases
98 年 度 FY2009	7,725	37	7,688	398	186
99 年 度 FY2010	14,445	147	14,298	576	2,976
100 年 度 FY2011	7,936	260	7,676	542	1,034
101 年 度 FY2012	6,042	72	5,970	382	726
102 年 度 FY2013	5,635	44	5,591	289	387
103 年 度 FY2014	3,597	61	3,536	221	268
104 年 度 FY2015	6,958	28	6,930	193	559
105 年 度 FY2016	9,103	119	8,984	204	1,761
106 年 度 FY2017	17,677	118	17,559	204	4,732
107 年 度 FY2018	21,358	49	21,309	1,616	4,296
土 地 稅 Land Tax	2	—	2	1	—
房 屋 稅 House Tax	—	—	—	—	—
使 用 牌 照 稅 Vehicle License Tax	21,318	47	21,271	1,613	4,286
契 稅 Deed Tax	—	—	—	—	—
印 花 稅 Stamp Tax	10	—	10	2	1
娛 樂 稅 Amusement Tax	28	2	26	—	9

資料來源：依據本處稅務管理科資料編製。

Table 13. The Management of Cases of Tax Evasion Against Law
and Execution Status of Fine

Unit: { Case
N.T.\$1,000

Cases Interrogated in This Term			本期繳納及移送情形 Cases of Find Paid and Transferred to Law Court in This Term					
處罰 Cases Fined		未結 件數 Cases Unclosed	合計 Total		自行繳納 Paid		移送執行 Transferred to Law Court	
件數 Cases	金額 Amount		件數 Cases	金額 Amount	件數 Cases	金額 Amount	件數 Cases	金額 Amount
6,994	142,501	147	9,527	177,289	2,991	56,029	6,536	121,260
10,633	230,263	260	13,542	253,119	4,703	42,138	8,839	210,981
6,288	101,053	72	13,282	213,703	4,897	31,559	8,385	182,144
4,890	81,560	44	11,727	178,053	4,092	23,740	7,635	154,313
4,898	68,455	61	11,152	162,532	3,543	27,326	7,609	135,206
3,080	49,005	28	7,755	131,268	1,671	11,301	6,084	119,967
6,087	40,910	119	5,805	85,539	796	3,118	5,009	82,421
7,020	43,564	118	7,440	93,590	1,007	1,670	6,433	91,920
12,692	64,583	49	6,740	61,607	1,346	1,248	5,394	60,359
15,252	81,174	194	16,375	103,070	2,692	1,247	13,683	101,823
—	—	1	—	—	—	—	—	—
—	—	—	—	—	—	—	—	—
15,228	80,372	191	16,334	102,823	2,653	1,021	13,681	101,802
—	—	—	—	—	—	—	—	—
6	307	1	19	99	18	93	1	6
18	495	1	22	148	21	133	1	15

表 13 違章漏稅案件處理及財務罰鍰執行情形 (續)

單位 { 件數：件
金額：新臺幣千元

年度及稅目別 Fiscal Year & Item of Tax	更正註銷案件 Case of Revising or Cancelling		本 期	
			合計 Total	
	件 數 Cases	金 額 Amount	件 數 Cases	金 額 Amount
98 年 度 FY2009	-1,399	24,282	4,341	118,649
99 年 度 FY2010	-1,745	15,011	6,478	148,069
100 年 度 FY2011	-1,890	38,177	9,270	219,195
101 年 度 FY2012	-3,553	1,865	6,560	150,690
102 年 度 FY2013	6	33,485	6,996	136,684
103 年 度 FY2014	1,783	35,519	6,881	127,183
104 年 度 FY2015	2,093	57,071	5,540	118,027
105 年 度 FY2016	15	419	5,360	80,991
106 年 度 FY2017	11	158	4,971	72,232
107 年 度 FY2018	5	17	8,260	76,826
土 地 稅 Land Tax	—	—	—	—
房 屋 稅 House Tax	—	—	—	—
使 用 牌 照 稅 Vehicle License Tax	5	17	8,257	76,668
契 稅 Deed Tax	—	—	—	—
印 花 稅 Stamp Tax	—	—	2	9
娛 樂 稅 Amusement Tax	—	—	1	149

Table 13. The Management of Cases of Tax Evasion Against Law and Execution Status of Fine (Cont.)

Unit: { Case
N.T.\$1,000

執行情形 Cases Executed in This Term						截至本期未執行案件 Cases Unexecuted	
移送繳納 Fined Paid		發給執行憑證 Giving Executive Evidence		移送駁回或撤回 Cases of Withdrawn or Rejected			
件數 Cases	金額 Amount	件數 Cases	金額 Amount	件數 Cases	金額 Amount	件數 Cases	金額 Amount
1,405	26,010	2,829	90,581	107	2,058	5,444	640,636
1,750	31,268	4,584	113,901	144	2,900	7,805	703,548
2,118	41,503	7,019	173,858	133	3,834	5,866	180,815
1,816	32,995	4,616	114,427	128	3,268	6,941	184,438
1,938	29,024	4,976	105,960	82	1,700	7,554	182,960
1,877	28,647	4,927	97,115	77	1,421	6,304	165,557
1,376	21,416	4,129	95,819	35	792	5,673	126,496
1,560	16,011	3,763	64,543	37	437	6,756	136,855
1,677	12,953	3,184	58,151	110	1,128	7,140	124,357
3,150	15,947	5,010	60,177	100	702	12,375	147,892
—	—	—	—	—	—	—	—
—	—	—	—	—	—	—	—
3,148	15,938	5,009	60,028	100	702	12,369	128,813
—	—	—	—	—	—	—	—
2	9	—	—	—	—	4	19,050
—	—	1	149	—	—	2	30

表 14 各項稅捐滯納案件移送執行情形

金額單位：新臺幣元

年度及稅目別 Fiscal Year & Item of Tax	移送執行數① Executed cases		執行徵起數(1) Executive Levied Tax		掣發債權憑證數(2) Giving Executive Evidence	
	件數 Cases	金額 Amount	件數 Cases	金額 Amount	件數 Cases	金額 Amount
98 年度 FY2009	86,642	1,070,882,804	38,327	667,009,679	51,666	481,404,542
99 年度 FY2010	80,769	842,479,642	35,215	573,963,337	54,967	843,341,510
100 年度 FY2011	59,383	727,698,688	32,371	714,712,214	53,687	823,659,132
101 年度 FY2012	55,501	546,330,038	26,548	438,195,809	25,761	262,966,626
102 年度 FY2013	46,641	420,820,836	26,114	331,664,615	23,141	176,463,048
103 年度 FY2014	44,654	411,498,960	25,496	288,609,636	20,152	162,299,899
104 年度 FY2015	43,075	428,150,709	26,151	300,982,249	17,003	180,861,988
105 年度 FY2016	48,613	683,536,545	29,212	333,979,945	15,495	298,700,331
106 年度 FY2017	46,480	573,372,660	29,353	377,759,399	12,038	100,871,148
107 年度 FY2018	55,559	553,553,848	31,219	373,480,986	15,863	118,765,416
地 價 稅 Land Value Tax	11,396	188,698,747	8,883	156,081,979	2,223	23,511,340
土 地 增 值 稅 Land Value Increment Tax	14	2,548,522	15	8,735,449	2	268,006
房 屋 稅 House Tax	7,258	46,253,180	6,599	43,099,818	773	4,878,458
使 用 牌 照 稅 Vehicle License Tax	35,185	237,472,100	15,345	123,372,151	11,793	71,036,154
契 稅 Deed Tax	28	2,063,511	9	2,118,587	3	117,402
印 花 稅 Stamp Tax	8	36,116	8	36,116	—	—
娛 樂 稅 Amusement Tax	1,670	4,935,493	360	626,227	1,069	4,752,732
罰 鍰② Fine	—	71,546,179	—	39,410,659	—	14,201,324

資料來源：依據本處稅務管理科資料編製。

附 註：①包括以前年度移送未執行結轉數。

②罰鍰係指本稅以外之短估金、滯(怠)報金、滯納金及加計利息等之合計數，為附加稅，故不計件數。

③101年度以前係指結案數。

Table 14. The Status of Delayed Case Transferred to Execution

Unit : N.T.\$1

撤退案數(3)		稅捐處清理數③(1+2+3=4)		移送尚未執行數	
Cases of Withdrawn		Closed Cases		Unexecuted Cases	
件數 Cases	金額 Amount	件數 Cases	金額 Amount	件數 Cases	金額 Amount
1,977	35,843,492	91,970	1,184,257,713	83,718	3,209,836,714
1,851	24,838,280	92,033	1,442,143,127	70,335	2,560,047,010
933	15,260,562	86,991	1,553,631,908	41,370	1,603,167,185
1,017	14,761,965	53,326	715,924,400	42,845	1,395,183,086
520	6,656,743	49,775	514,784,406	4,307	151,801,244
318	3,398,005	45,966	454,307,540	36,989	1,234,841,497
221	6,775,138	43,375	488,619,375	35,932	1,162,575,765
249	5,579,121	44,956	638,259,397	38,910	1,171,977,797
236	4,888,263	41,627	483,518,810	42,884	1,240,273,298
165	1,774,790	47,247	494,021,192	50,929	1,290,357,391
30	515,826	11,136	180,109,145	10,194	399,443,020
1	112,850	18	9,116,305	43	362,240,054
17	250,267	7,389	48,228,543	6,598	111,839,252
117	684,776	27,255	195,093,081	32,041	218,686,487
—	—	12	2,235,989	4	17,317
—	—	8	36,116	11	130,038
—	—	1,429	5,378,959	2,038	7,721,735
—	211,071	—	53,823,054	—	190,279,488

表 15 查(核)定開徵數及未徵數情形①

單位 { 件數：件
金額：新臺幣千元

一. 本年度

年度及稅目別 Fiscal Year & Item of Tax	查(核)定開徵數 Opening Collection for Assessed(Verified) (1)		實徵數② Tax Collected (2)		減免註銷數 Cancelled (3)		逾徵收 期間數 Overdue (4)	
	件數 Cases	金額 Amount	件數 Cases	金額 Amount	件數 Cases	金額 Amount	件數 Cases	金額 Amount
103 年度 FY2014	3,098,137	70,702,817	3,005,973	66,230,222	32,645	3,324,245	—	—
104 年度 FY2015	3,177,942	81,454,591	3,087,289	75,689,692	26,624	4,651,618	—	—
105 年度 FY2016	3,169,683	79,294,537	3,077,997	74,121,987	26,016	3,536,979	—	—
106 年度 FY2017	3,203,560	78,253,380	3,103,387	73,520,588	27,261	3,204,568	—	—
107 年度 FY2018	3,255,142	74,490,820	3,144,216	70,254,266	29,128	2,956,394	—	—
地價稅 Land Value Tax	907,508	27,874,662	872,518	27,086,769	1,776	239,773	—	—
土地增值稅 Land Value Increment Tax	49,981	17,793,823	45,671	15,158,361	3,385	2,242,670	—	—
房屋稅 House Tax	1,076,572	14,538,507	1,063,383	14,377,465	5,239	91,773	—	—
使用牌照稅 Vehicle License Tax	1,031,728	7,835,785	997,076	7,412,614	9,101	263,691	—	—
契稅 Deed Tax	39,274	1,630,808	37,063	1,534,689	1,684	73,629	—	—
印花稅 Stamp Tax	107,184	4,451,550	97,788	4,389,413	6,206	32,688	—	—
娛樂稅 Amusement Tax	25,501	278,522	24,117	271,586	477	4,992	—	—
罰鍰 Fine	17,394	87,164	6,600	23,368	1,260	7,177	—	—

資料來源：依據本處稅務管理科資料編製。

附註：①本表以開徵始日為統計基礎。

②實徵數之件數及金額未包含實徵當查定部分。

Table 15. The Management of Opening Collection for Assessed (Verified) and of Tax Not Collected①

Unit: { Case
N.T.\$1,000

1. Current Year

逾核課期間數 Excess Assessment (5)		未徵數餘額 Balance of Tax Not Collected					
		合計 Total (6)=(1)-(2)-(3)-(4)-(5)		繳款書未送達 未徵數 Have Not Been Served the Payment Notice		未逾限繳日 未徵數 Have Not Exceeded the Deadline of Payment	
件數 Cases	金額 Amount	件數 Cases	金額 Amount	件數 Cases	金額 Amount	件數 Cases	金額 Amount
9	141	59,510	1,148,209	27,334	299,768	14,530	499,542
7	101	64,022	1,113,179	28,309	222,583	16,100	595,051
4	30	65,666	1,635,541	26,180	360,430	17,003	842,333
8	47	72,904	1,528,177	28,953	394,475	19,543	660,822
6	5	81,792	1,280,155	27,639	330,952	18,799	533,119
1	2	33,213	548,118	25,624	194,413	5,834	179,440
—	—	925	392,792	380	124,981	535	266,388
5	4	7,945	69,265	687	3,945	2,180	11,489
—	—	25,551	159,479	421	2,272	5,223	17,317
—	—	527	22,489	49	1,645	478	20,844
—	—	3,190	29,448	109	2,048	3,081	27,400
—	—	907	1,944	216	516	147	382
—	—	9,534	56,619	153	1,130	1,321	9,859

表 15 查(核)定開徵數及未徵數情形 (續1) ①

單位 { 件數：件
金額：新臺幣千元

一.本年度

年度及稅目別 Fiscal Year & Item of Tax	未徵數餘額							
	行政救濟 未徵數 Administrative Remedies		分期繳納 未徵數 Pay by Stages		特殊原因 未徵數 Special Reason		欠 小計 Subtotal	
	件數 Cases	金額 Amount	件數 Cases	金額 Amount	件數 Cases	金額 Amount	件數 Cases	金額 Amount
103 年度 FY2014	89	115,982	—	—	231	230	17,326	232,689
104 年度 FY2015	164	123,635	—	—	257	105	19,192	171,805
105 年度 FY2016	189	116,744	46	28,311	178	155	22,070	287,570
106 年度 FY2017	159	240,328	4	648	211	250	24,034	231,654
107 年度 FY2018	67	101,141	—	—	202	487	35,085	314,456
地 價 稅 Land Value Tax	21	76,840	—	—	10	300	1,724	97,125
土 地 增 值 稅 Land Value Increment Tax	3	917	—	—	—	—	7	506
房 屋 稅 House Tax	20	23,100	—	—	132	23	4,926	30,708
使 用 牌 照 稅 Vehicle License Tax	16	102	—	—	48	131	19,843	139,657
契 稅 Deed Tax	—	—	—	—	—	—	—	—
印 花 稅 Stamp Tax	—	—	—	—	—	—	—	—
娛 樂 稅 Amusement Tax	—	—	—	—	6	1	538	1,044
罰 鍰 Fine	7	181	—	—	6	31	8,047	45,417

Table 15. The Management of Opening Collection for Assessed
(Verified) and of Tax Not Collected (Cont.1)①

Unit: { Case
N.T.\$1,000

1. Current Year							
Balance of Tax Not Collected							
稅		數		Pending Tax Arrears			
送達未逾滯納期 Service of Notice Has Not Exceeded Delinquency Period		移送執行未結 Transferred to Law Court Not Yet Closed		執行憑證數 Executive Evidence		其他 Others	
件數 Cases	金額 Amount	件數 Cases	金額 Amount	件數 Cases	金額 Amount	件數 Cases	金額 Amount
1,909	71,693	12,504	111,676	1,007	9,670	1,906	39,649
4,480	37,935	11,249	84,569	563	4,158	2,900	45,142
3,964	36,760	14,143	111,609	910	7,207	3,053	131,993
5,018	43,173	15,026	110,325	783	4,151	3,207	74,005
3,922	31,394	24,056	158,322	2,054	8,617	5,053	116,123
344	9,636	106	1,355	2	12	1,272	86,122
2	342	4	48	—	—	1	116
739	3,858	3,571	21,455	1	1	615	5,394
1,860	11,915	14,190	101,786	1,140	4,623	2,653	21,332
—	—	—	—	—	—	—	—
—	—	—	—	—	—	—	—
100	174	401	804	21	28	16	38
877	5,468	5,784	32,874	890	3,953	496	3,121

表 15 查(核)定開徵數及未徵數情形 (續2) ①

單位 { 件數：件
金額：新臺幣千元

二. 以前年度

年度及稅目別 Fiscal Year & Item of Tax	查(核)定開徵數③ Opening Collection for Assessed(Verified) (1)		實徵數② Tax Collected (2)		減免註銷數 Cancelled (3)		逾徵收 期間數 Overdue (4)	
	件數 Cases	金額 Amount	件數 Cases	金額 Amount	件數 Cases	金額 Amount	件數 Cases	金額 Amount
	103 年度 FY2014	149,916	2,911,044	69,114	947,241	-861	81,493	14,123
104 年度 FY2015	137,313	2,840,678	67,316	1,027,413	-523	25,530	9,820	101,197
105 年度 FY2016	134,592	2,793,072	67,836	1,132,222	-6	62,161	795	1,480
106 年度 FY2017	142,332	3,222,246	70,997	1,385,485	-2,281	180,311	554	31,584
107 年度 FY2018	156,472	3,135,881	76,590	1,554,016	-3,177	-44,324	234	875
地價稅 Land Value Tax	53,417	1,240,026	35,343	665,350	13	6,661	97	78
土地增值稅 Land Value Increment Tax	1,428	1,010,400	1,198	557,391	129	60,296	—	—
房屋稅 House Tax	14,211	190,136	9,011	59,550	140	879	47	632
使用牌照稅 Vehicle License Tax	60,934	351,154	20,789	95,410	-625	-2,063	85	150
契稅 Deed Tax	616	26,173	518	18,553	81	7,133	—	—
印花稅 Stamp Tax	3,205	24,793	6,211	142,909	-3,019	-118,246	—	—
娛樂稅 Amusement Tax	4,248	13,757	531	1,191	-14	-7	1	0
罰鍰 Fine	18,413	279,443	2,989	13,661	118	1,024	4	14

附註：③係原開徵始日在上年度12月31日以前之查(核)定開徵稅款，未逾徵收期間而仍未徵起者。

Table 15. The Management of Opening Collection for Assessed
(Verified) and of Tax Not Collected (Cont.2)①

Unit: { Case
N.T.\$1,000

2. Previous Year

逾核課期間數 Excess Assessment (5)		未徵數餘額 Balance of Tax Not Collected					
		合計 Total (6)=(1)-(2)-(3)-(4)-(5)		繳款書未送達 未徵數 Have Not Been Served the Payment Notice		未逾限繳日 未徵數 Have Not Exceeded the Deadline of Payment	
件數 Cases	金額 Amount	件數 Cases	金額 Amount	件數 Cases	金額 Amount	件數 Cases	金額 Amount
282	10,341	67,258	1,751,706	721	47,788	275	234,801
313	7,896	60,387	1,678,641	638	19,240	342	298,214
267	3,703	65,700	1,593,507	660	21,573	106	2,880
238	3,198	72,824	1,621,669	698	16,285	316	17,514
243	11,451	82,582	1,613,864	576	18,555	192	22,633
205	11,302	17,759	556,634	520	10,384	59	732
—	—	101	392,713	43	8,108	14	20,876
4	1	5,009	129,075	6	7	36	586
33	145	40,652	257,512	6	42	70	356
—	—	17	487	—	—	6	19
—	—	13	130	—	—	—	—
—	—	3,730	12,573	—	—	—	—
1	3	15,301	264,741	1	14	7	64

表 15 查(核)定開徵數及未徵數情形 (續3完) ①

單位 { 件數：件
金額：新臺幣千元

二.以前年度

年度及稅目別 Fiscal Year & Item of Tax	未徵數餘額							
	行政救濟 未徵數 Administrative Remedies		分期繳納 未徵數 Pay by Stages		特殊原因 未徵數 Special Reason		欠 小計 Subtotal	
	件數 Cases	金額 Amount	件數 Cases	金額 Amount	件數 Cases	金額 Amount	件數 Cases	金額 Amount
103 年度 FY2014	197	37,379	—	—	3,713	20,956	62,352	1,410,783
104 年度 FY2015	28	61,213	—	—	3,049	20,599	56,330	1,279,375
105 年度 FY2016	112	158,663	—	—	2,054	4,056	62,768	1,406,336
106 年度 FY2017	56	157,365	—	—	1,707	3,933	70,047	1,426,572
107 年度 FY2018	100	93,398	—	—	1,826	4,094	79,888	1,475,184
地 價 稅 Land Value Tax	26	60,302	—	—	1,254	2,919	15,900	482,296
土 地 增 值 稅 Land Value Increment Tax	3	814	—	—	—	—	41	362,916
房 屋 稅 House Tax	71	32,282	—	—	226	49	4,670	96,150
使 用 牌 照 稅 Vehicle License Tax	—	—	—	—	302	904	40,274	256,210
契 稅 Deed Tax	—	—	—	—	—	—	11	467
印 花 稅 Stamp Tax	—	—	—	—	2	0	11	130
娛 樂 稅 Amusement Tax	—	—	—	—	11	2	3,719	12,572
罰 鍰 Fine	—	—	—	—	31	220	15,262	264,443

Table 15. The Management of Opening Collection for Assessed
(Verified) and of Tax Not Collected (Cont.3 End)①

2. Previous Year

Unit: { Case
N.T.\$1,000

Balance of Tax Not Collected							
稅 數				Pending Tax Arrears			
送達未逾滯納期 Service of Notice Has Not Exceeded Delinquency Period		移送執行未結 Transferred to Law Court Not Yet Closed		執行憑證數 Executive Evidence		其 他 Others	
件 數 Cases	金 額 Amount	件 數 Cases	金 額 Amount	件 數 Cases	金 額 Amount	件 數 Cases	金 額 Amount
66	584	13,012	912,598	49,093	496,408	181	1,193
94	2,095	12,404	856,384	43,632	416,342	200	4,553
63	365	14,706	849,014	47,807	555,974	192	982
71	490	18,948	870,600	50,818	553,061	210	2,421
68	730	21,464	878,767	58,175	594,183	181	1,505
35	495	7,624	362,290	8,120	118,236	121	1,276
—	—	37	361,928	3	914	1	75
1	0	2,132	46,253	2,524	49,810	13	86
30	160	8,551	58,236	31,653	197,753	40	61
—	—	1	3	10	464	—	—
—	—	11	130	—	—	—	—
—	—	393	2,742	3,326	9,830	—	—
2	75	2,715	47,183	12,539	217,176	6	7

表 16 各項稅捐現行稅率表

稅別	課 徵 標 的 及 稅 率			
地 價 稅	地價稅累進起點地價，以本市土地 7 公畝之平均地價為準。但不包括工業用地、礦業用地、農業用地及免稅土地在內。			
	土地類別	級別	累 進 地 價 級 距	稅 率
	私 有 一 般 土 地	1	未超過累進起點地價部分	10 ‰
		2	超過累進起點地價未達 5 倍者，其超過部分	15 ‰
		3	超過累進起點地價 5 倍至 10 倍者，其超過部分	25 ‰
		4	超過累進起點地價 10 倍至 15 倍者，其超過部分	35 ‰
		5	超過累進起點地價 15 倍至 20 倍者，其超過部分	45 ‰
		6	超過累進起點地價 20 倍以上者，其超過部分	55 ‰
	公 有 土 地			10 ‰
	工業用地、加油站、停車場等事業直接使用之土地等			10 ‰
公 共 設 施 保 留 地			6 ‰	
自用住宅、國民住宅及勞工宿舍用地			2 ‰	

資料來源：依據本處財產稅科及機會稅科資料編製。

表 16 各項稅捐現行稅率表（續 1）

稅別	稅級別	計 算 公 式
土 地 增 值 稅	第一級	應徵稅額＝土地漲價總數額〔超過原規定地價或前次移轉時申報現值（按臺灣地區消費者物價總指數調整後）未達百分之一百者〕×稅率（20%）。
	第二級	<p>應徵稅額＝土地漲價總數額【超過原規定地價或前次移轉時申報現值（按臺灣地區消費者物價總指數調整後）在百分之一百以上未達百分之二百者】×【稅率（30%）－〔（30%－20%）×減徵率〕】－累進差額（按臺灣地區消費者物價總指數調整後之原規定地價或前次移轉現值×A）。</p> <p>註：持有土地年限未超過 20 年者，無減徵，A 為 0.10。 持有土地年限超過 20 年以上者，減徵率為 20%，A 為 0.08。 持有土地年限超過 30 年以上者，減徵率為 30%，A 為 0.07。 持有土地年限超過 40 年以上者，減徵率為 40%，A 為 0.06。</p>
	第三級	<p>應徵稅額＝土地漲價總數額【超過原規定地價或前次移轉時申報現值（按臺灣地區消費者物價總指數調整後）在百分之二百以上者】×【稅率（40%）－〔（40%－20%）×減徵率〕】－累進差額（按臺灣地區消費者物價總指數調整後之原規定地價或前次移轉現值×B）。</p> <p>註：持有土地年限未超過 20 年者，無減徵，B 為 0.30。 持有土地年限超過 20 年以上者，減徵率為 20%，B 為 0.24。 持有土地年限超過 30 年以上者，減徵率為 30%，B 為 0.21。 持有土地年限超過 40 年以上者，減徵率為 40%，B 為 0.18。</p>
		自用住宅用地稅率一律 10%

表 16 各項稅捐現行稅率表 (續 2)

稅別	課徵標的	稅率
房 屋 稅	一、住家用房屋：	
	(一)供自住或公益出租人出租使用，按其房屋現值課徵。	1.2 %
	(二)持有本市非自住之其他住家用房屋在 2 戶以下者，按其房屋現值課徵。	2.4 %
	(三)持有本市非自住之其他住家用房屋在 3 戶以上者，按其房屋現值課徵。	3.6 %
	(四)下列房屋除法規另有規定外，採單一稅率，不納入前 2 項戶數計算：	
	1.公有房屋供住家使用，按其房屋現值課徵。	1.5 %
	2.出租供符合本市社會住宅承租資格者使用，且持有主管機關核發之出租人核定函者，按其房屋現值課徵。	1.5 %
	3.經勞工主管機關核發證明文件之勞工宿舍者，按其房屋現值課徵。	1.5 %
	4.公立學校之學生宿舍，由民間機構與主辦機關簽訂投資契約，投資興建並租與該校學生作宿舍使用，且約定於營運期間屆滿後，移轉該宿舍之所有權予政府者，按其房屋現值課徵。	1.5 %
	5.共同共有者，除共有人符合自住者，其潛在應有部分外，按其房屋現值課徵。	2.4 %
	二、非住家用房屋：	
(一)供營業、私人醫院、診所或自由職業事務所使用，按其房屋現值課徵。	3 %	
(二)供人民團體及其他性質可認定為非供營業用，按其房屋現值課徵。	2 %	

表 16 各項稅捐現行稅率表 (續 4)

稅別	稅額 (元) 總排量 (立方公分)	車輛 種類	小客車		大客車	貨車	機車
			自用	營業	全年	全年	全年
			全年	全年			
使 用 牌 照 稅	150 以下		—	—	—	—	0
	151~ 250		—	—	—	—	800
	251~ 500		1,620	900	—	900	1,620
	501~ 600		2,160	1,260	1,080	1,080	2,160
	601~ 1,200		4,320	2,160	1,800	1,800	4,320
	1,201~ 1,800		7,120	3,060	2,700	2,700	7,120
	1,801~ 2,400		11,230	6,480	3,600	3,600	(1801c.c.以上)11,230
	2,401~ 3,000		15,210	9,900	4,500	4,500	
	3,001~ 3,600	}	28,220	16,380	5,400	5,400	
	3,601~ 4,200				6,300	6,300	
	4,201~ 4,800	}	46,170	24,300	7,200	7,200	
	4,801~ 5,400				8,100	8,100	
	5,401~ 6,000	}	69,690	33,660	9,000	9,000	
	6,001~ 6,600				9,900	9,900	
	6,601~ 7,200	}	117,000	44,460	10,800	10,800	
	7,201~ 7,800				11,700	11,700	
	7,801~ 8,400	}	151,200	56,700	12,600	12,600	
	8,401~ 9,000				13,500	13,500	
	9,001~ 9,600				14,400	14,400	
9,601~ 10,200	15,300				15,300		
10,201 以上				16,200	16,200		

臨時牌照	
車別	每日稅額
小客車	41
大客車	23
貨車	22
曳引車	28
機車	5

試車牌照	
車別	每日稅額
小客車	414
機車	30

說明：1. 曳引車之稅額按貨車稅額加徵 30%。

2. 小客貨兩用車之稅額按自用小客車之稅額課徵。

3. 自用車全年 1 期，營業車全年分上、下 2 期課徵。

表 16 各項稅捐現行稅率表 (續 5)

稅別	車輛種類	稅額 (元)		用途	
		馬達最大馬力		自 用	營 業
		英制馬力(HP)	公制馬力(PS)		
使 用 牌	完全以電能為動力之電動小客車 (每車乘人座位 9 人以下者)	38 以下	38.6 以下	1,620	900
		38.1~ 56	38.7~ 56.8	2,160	1,260
		56.1~ 83	56.9~ 84.2	4,320	2,160
		83.1~182	84.3~184.7	7,120	3,060
		182.1~262	184.8~265.9	11,230	6,480
		262.1~322	266.0~326.8	15,210	9,900
		322.1~414	326.9~420.2	28,220	16,380
		414.1~469	420.3~476.0	46,170	24,300
		469.1~509	476.1~516.6	69,690	33,660
		509.1 以上	516.7 以上	117,000	44,460
照	完全以電能為動力之 電動大客車及貨車	138 以下	140.1 以下		4,500
		138.1~200	140.2~203.0		6,300
		200.1~247	203.1~250.7		8,100
		247.1~286	250.8~290.3		9,900
		286.1~336	290.4~341.0		11,700
		336.1~361	341.1~366.4		13,500
		361.1 以上	366.5 以上		15,300
稅	完全以電能為動力 之電動機車	20.19 以下	21.54 以下		0
		20.20~40.03	21.55~42.71		800
		40.04~50.07	42.72~53.43		1,620
		50.08~58.79	53.44~62.73		2,160
		58.80~114.11	62.74~121.76		4,320
		114.12 以上	121.77 以上		7,120

說明：4. 臺北市政府於 107 年 1 月 10 日公告，本市完全以電能為動力之電動汽車，自 101 年 1 月 6 日起至 110 年 12 月 31 日止免徵使用牌照稅；完全以電能為動力之電動機車，自 107 年 1 月 1 日起至 110 年 12 月 31 日止免徵使用牌照稅。

表 16 各項稅捐現行稅率表 (續 6)

稅別	課 徵 標 的	稅 率
娛 樂 稅	一、舞廳、舞場	25 %
	二、電影	
	1. 外國語片 { (1)市區繁榮地帶	2.5 %
	(2)市區偏僻地帶	1.5 %
	(3)郊區	1 %
	2. 本國語片 { (1)市區繁榮地帶	1 %
	(2)市區偏僻地帶	1 %
	(3)郊區	1 %
	三、高爾夫球練習場	2.5 %
	四、職業性歌唱、舞蹈、馬戲、魔術、技藝表演及夜總會之各種表演。	5 %
五、各種競技比賽及其他提供娛樂設施供人娛樂者。	2.5 %	
六、說書、戲劇、音樂演奏及非職業性歌唱、舞蹈等表演。	1.25 %	
契 稅	一、買賣契按契價	6 %
	二、典權契按契價	4 %
	三、交換契按契價	2 %
	四、贈與契按契價	6 %
	五、分割契按契價	2 %
	六、占有契按契價	6 %

表 16 各項稅捐現行稅率表（續 7 完）

稅別	應 稅 憑 證	稅 率 或 稅 額
印花稅	一、銀錢收據： 指收到銀錢所立之單據、簿、摺。	1. 每件按金額 4‰ 計貼。 2. 收受或領回押標金收據 每件按金額 1‰ 計貼。
	二、承攬契據： 指一方為他方完成一定工作之契據。	每件按金額 1‰ 計貼。
	三、典賣、讓受及分割不動產契據： 指設定典權及買賣、交換、贈與、分割不動產所立向主管機關申請物權登記之契據。	每件按金額 1‰ 計貼。
	四、買賣動產契據： 指買賣動產所立之契據。	每件稅額新臺幣 12 元。

說明：5. 銀錢收據，如係收到票據(支票、匯票、本票)於收據上載明票據名稱及號碼者，免納印花稅。

表 17 各項稅捐劃解分配率

107 年度

單位：百分比

稅目	繳庫別	
	國	庫
地價稅	—	100
土地增值稅	—	100
房屋稅	—	100
使用牌照稅	—	100
契稅	—	100
印花稅	—	100
娛樂稅	—	100

資料來源：依據本處稅務管理科資料編製。

表 18 本處各項稅捐稽徵工作流程圖

(一)地 價 稅

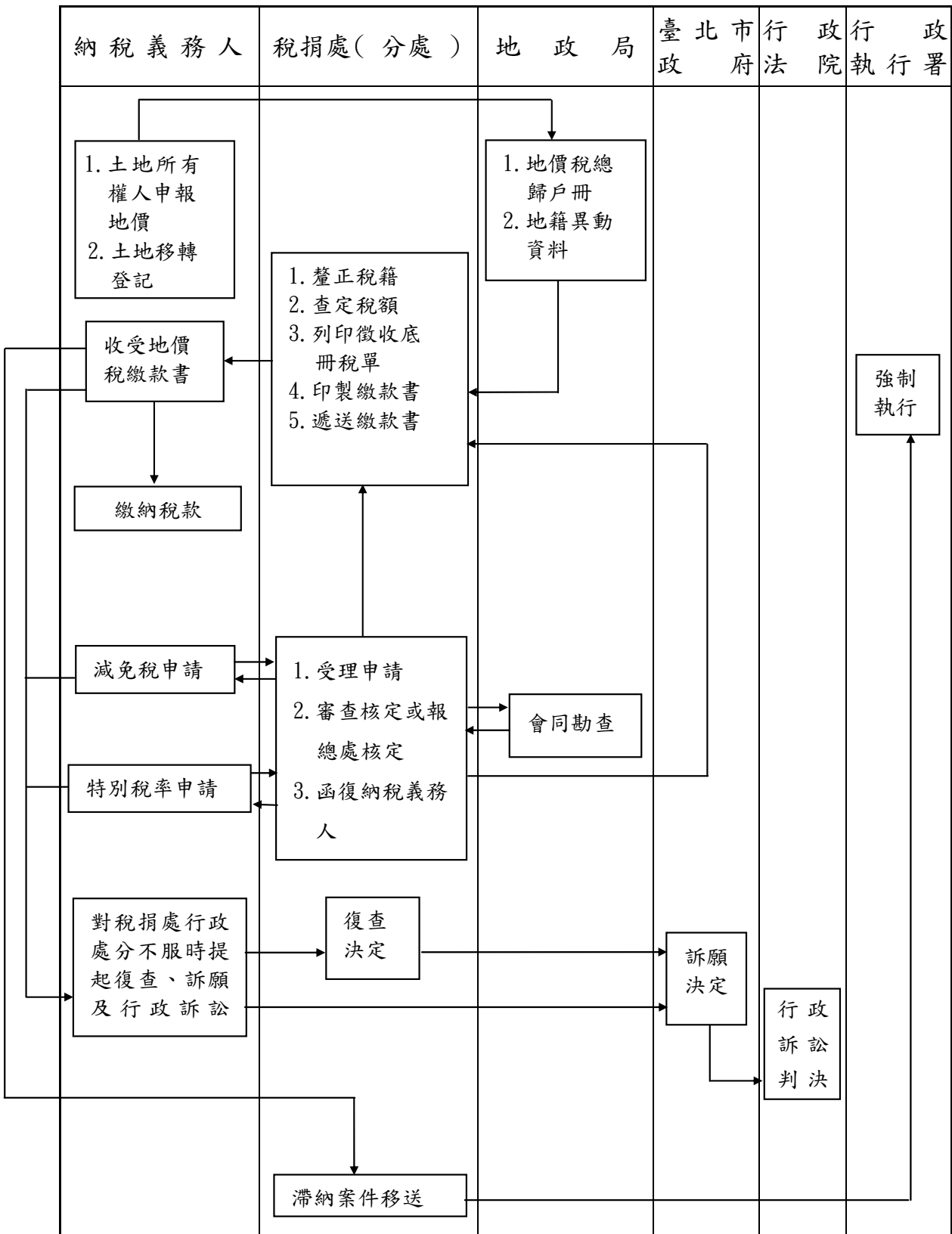

資料來源：依據本處財產稅科、機會稅科及稅務管理科資料編製。

表 18 本處各項稅捐稽徵工作流程圖 (續 1)
(二)土地增值稅



表 18 本處各項稅捐稽徵工作流程圖 (續 2)

(三)房 屋 稅

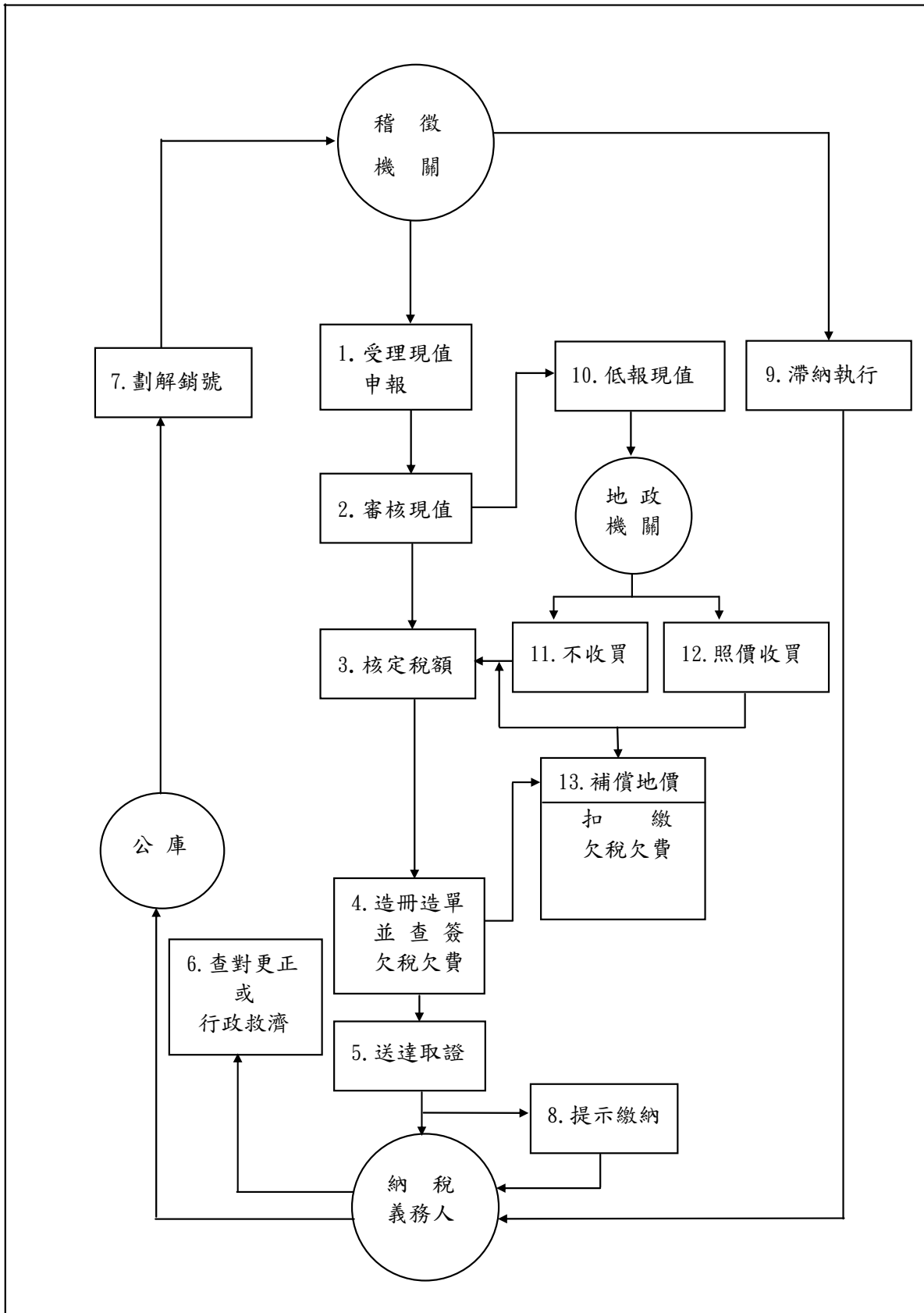

表 18 本處各項稅捐稽徵工作流程圖 (續 3)

(四)使用牌照稅

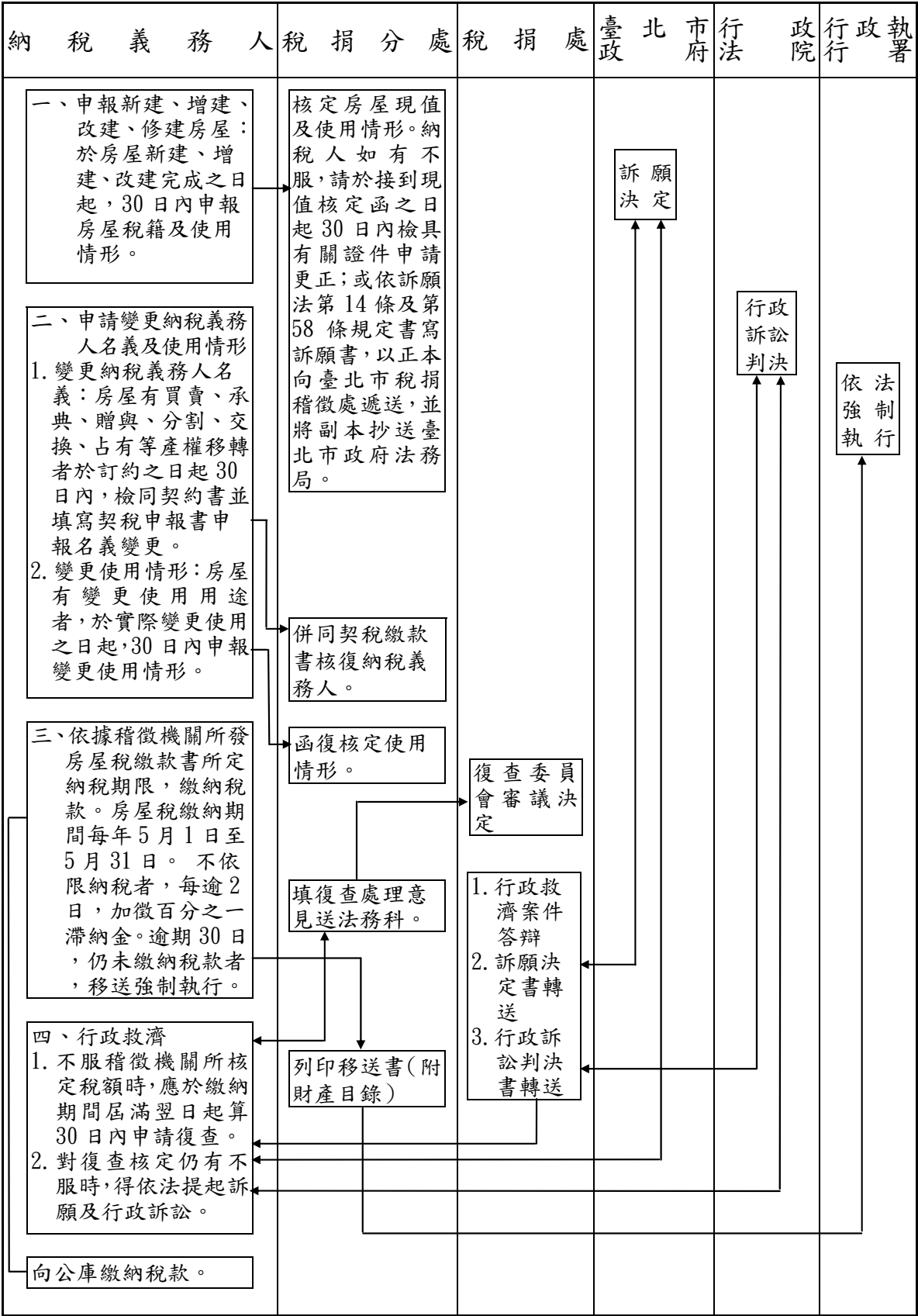

表 18 本處各項稅捐稽徵工作流程圖（續 4）
 (五)契 稅

納 稅 義 務 人	稅 捐 分 處	地 事 務 所	政 務 所 行 政 執 行 署	
<p>不動產所有權移轉契約成立之日起30日內申報契稅</p> <p>↓</p> <p>1. 公定格式契約書 2. 契稅申報書 3. 有關證件 4. 委託代理人申報者應在申報書內加蓋代理人印章</p> <p>↓</p> <p>向公庫繳納稅款後，將繳納通知書第5聯黏貼於買賣等契約書副本隨登記書表送地政機關存查</p> <p>↓</p> <p>未依限繳納稅款，每逾2日，加徵應納稅額百分之一滯納金，逾期30日仍不繳納者移送法院強制執行。</p>	<p>1. 審查契價 2. 核算稅額 3. 編冊造單 4. 遞送稅單</p> <p>↓</p> <p>列印財產目錄及移送書</p>	<p>產 權 變 更 登 記</p>	<p>強 制 執 行</p>	
行 政 救 濟	稅 捐 處	臺 北 市 政 府	臺 北 高 等 行 政 法 院	最 高 行 政 法 院
<p>對核定稅額不服，應於繳納期間屆滿翌日起算30日內，申請復查。</p> <p>↓</p> <p>對復查決定不服</p> <p>↓</p> <p>提 起 訴 願</p> <p>↓</p> <p>行 政 訴 訟</p> <p>↓</p> <p>上 訴</p>	<p>復 查 決 定</p> <p>↓</p> <p>對復查決定不服</p>	<p>訴 願 決 定</p> <p>↓</p> <p>提 起 訴 願</p>	<p>判 決</p> <p>↓</p> <p>行 政 訴 訟</p>	<p>判 決</p> <p>↓</p> <p>上 訴</p>

表 18 本處各項稅捐稽徵工作流程圖 (續 5)
(六)印 花 稅

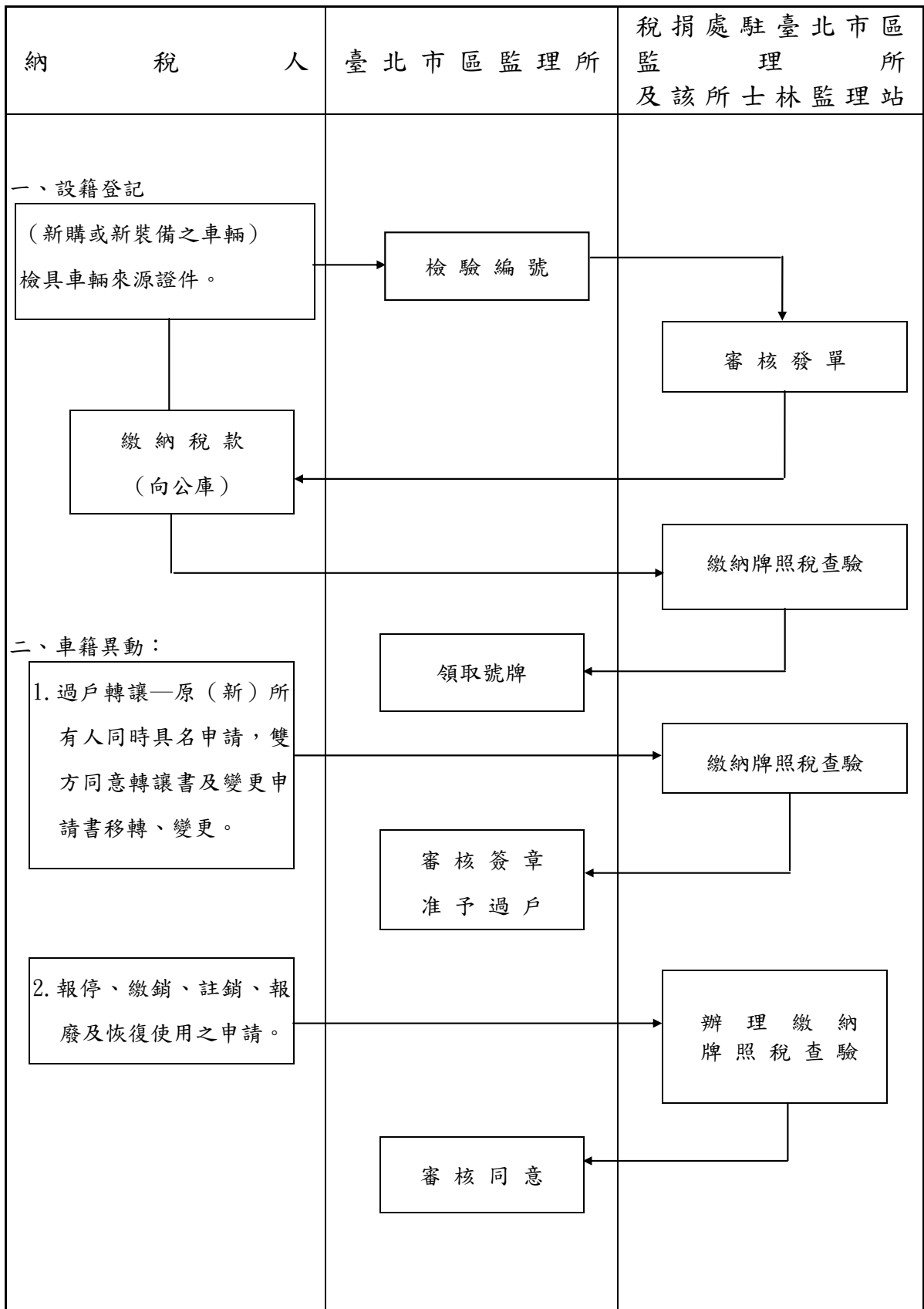

表 18 本處各項稅捐稽徵工作流程圖 (續 6)
(七) 娛樂稅



表 18 本處各項稅捐稽徵工作流程圖 (續 7 完)
(八) 支票退稅

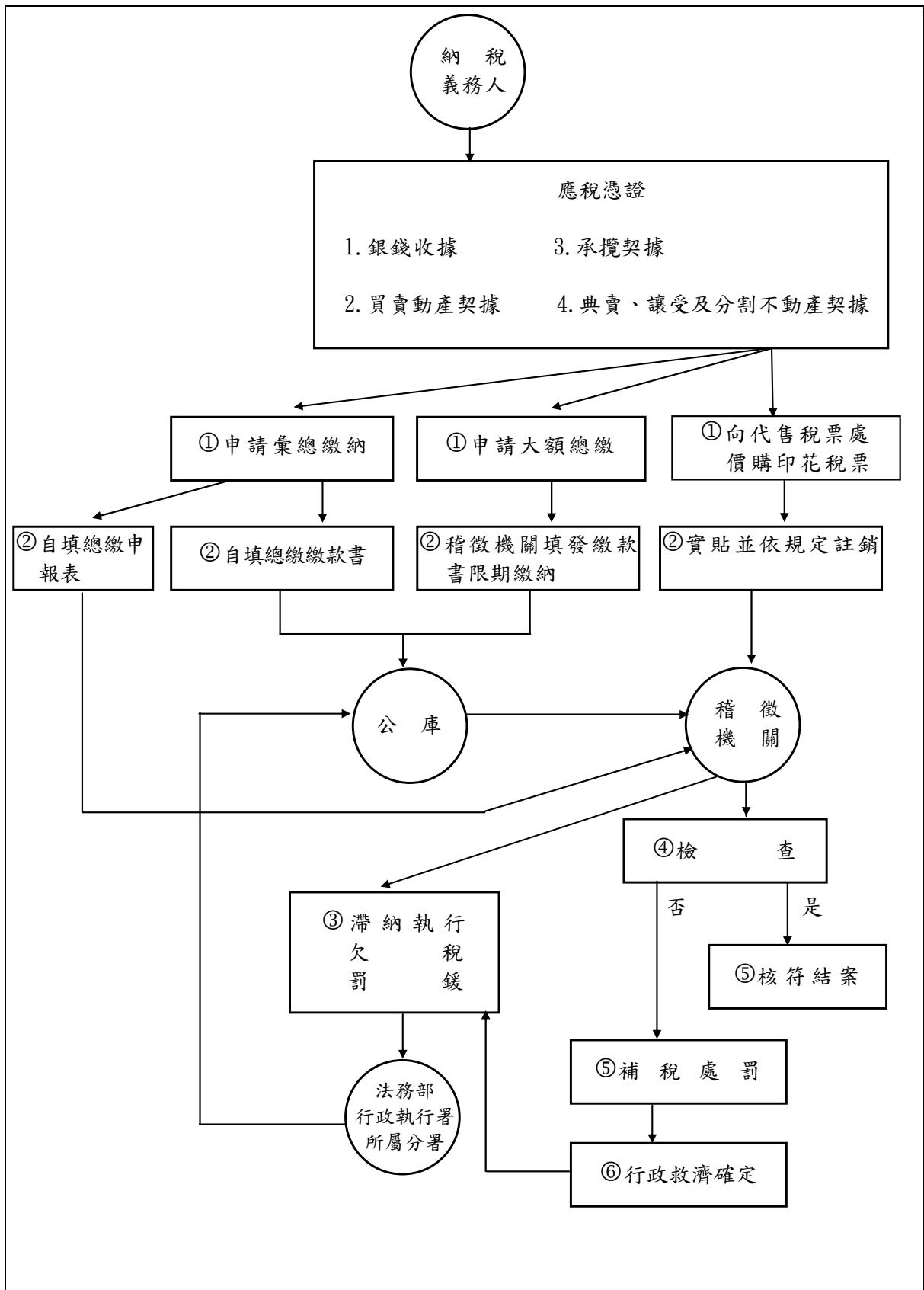

肆、行政組織

IV . Administrative Organization

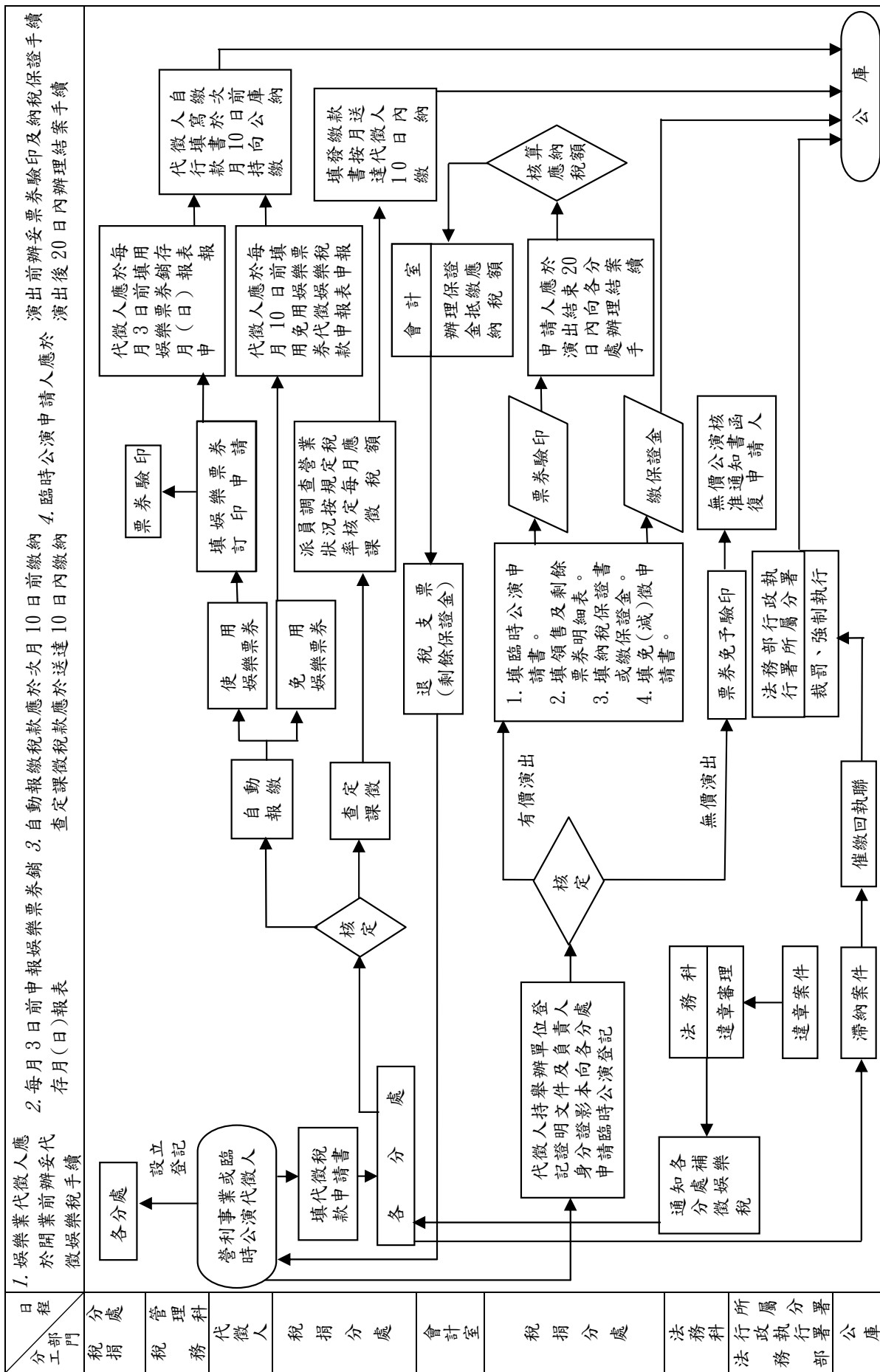
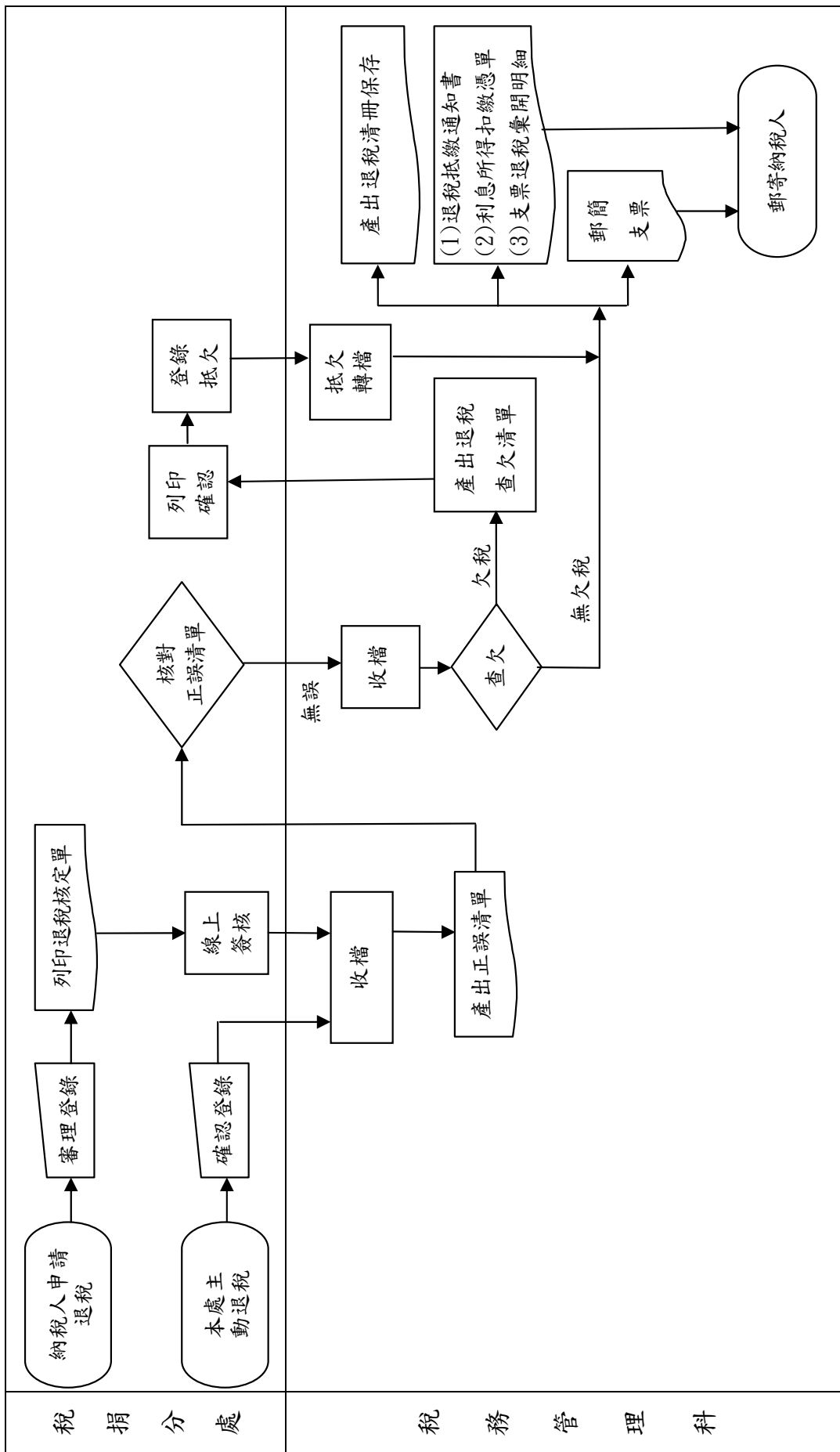
一、沿革

民國 34 年全省實施統一稽徵制度，臺北市設第一、第二稅務稽徵所管轄本市稅捐稽徵業務，民國 36 年 1 月合併成立臺北市稅捐稽徵處，下設 6 課及城中、中山、延平、萬華、古亭、松山等分處，掌理國、省、地方稅捐稽徵事宜，在系統上隸屬於臺北市政府而受臺灣省政府財政廳指揮監督。

民國 56 年 7 月臺北市改制為直轄市，財政部同時成立臺北市國稅局（102 年更名為財政部臺北國稅局）負責國稅之徵收，本處負責直轄市稅捐稽徵，並同時增設建成分處。民國 57 年 7 月，將市郊景美、木柵、南港、內湖及陽明山管理局之士林、北投等 6 鄉鎮正式劃入為臺北市管轄，除士林、北投另成立為陽明山管理局稅捐稽徵處外，景美、木柵 2 區成立景美分處，南港、內湖 2 區成立南港分處，隸屬於本處。民國 60 年 7 月，因大安區發展迅速，為加強便民服務，由古亭分處撥出成立大安分處。民國 63 年 1 月，原陽明山管理局稅捐稽徵處改隸本處，改設為士林分處。民國 75 年 1 月建成分處併入延平分處，士林分處劃出成立北投分處。民國 77 年 6 月增設內湖及大同 2 個分處。

民國 80 年 7 月，配合臺北市行政區調整為 12 區，本處按行政區域及業務情況設置 13 個分處，分別為中正（城中、古亭合併）、中北、中南（中山分出）、北投、萬華、信義（松山分出）、大安、松山、南港、文山（景美更名）、士林、內湖、大同（延平併入）等分處，就近為市民提供最便捷的納稅服務。

民國 88 年營業稅改制為國稅，仍由本處代徵，10 月為落實組織精簡，提升組織效能，實施組織重整並彈性調整各分處內部架構，業務量較大之大安、中南、中北、松山 4 個分處改設 5 個股，業務量較小之北投、內湖、南港、文山 4 個分處改設 3 個股，其餘大同、中正、信義、萬華、士林等 5 分處仍設 4 個股，並將娛樂稅、印花稅稽徵業務改由分處辦理。

民國 92 年 1 月營業稅移撥由財政部臺北市國稅局稽徵。本處負責房屋稅、地價稅、土地增值稅、契稅、使用牌照稅、娛樂稅、印花稅等地方稅及工程受益費之稽徵。同時重新訂定組織架構，將總處調整為 5 科 5 室，分處仍維持不變，除大安分處設置 4 個股外，其餘分處設置 3 個股。為因應業務需要增設第 2 位副處長職位，於 94 年 1 月正式派任。

民國 95 年 1 月為擴增服務據點，使用牌照稅業務比照其他稅目，將稽徵作業之執行改由分處辦理，人員配合移撥分處。松山分處因牌照稅業務量及員額配置較多，專設 1 股辦理該項業務，改置為 4 個股，至民國 100 年 9 月為配合使用牌照稅稽徵業務回歸機會稅科管理，復調整為 3 個股。民國 104 年士林分處因業務量及員額配置增加，改置 4 個股。民國 105 年 12 月 12 日配合南門市場改建工程，中正分處遷移至總處。

臺北市政府於民國 102 年辦理本處人員評鑑作業，為應本市 12 個行政區及配合 108 年「使用牌照稅資料整理及登錄作業採購案」委外業務收回自辦，本處進行組織員額調整，自民國 108 年 1 月 2 日起中南及中北分處合併，於中北分處位址改設中山分處，置 4 個股；文山分處及南港分處因業務量增加，改置 4 個股。

臺北市稅捐稽徵處暨所屬各分處稽徵區域圖

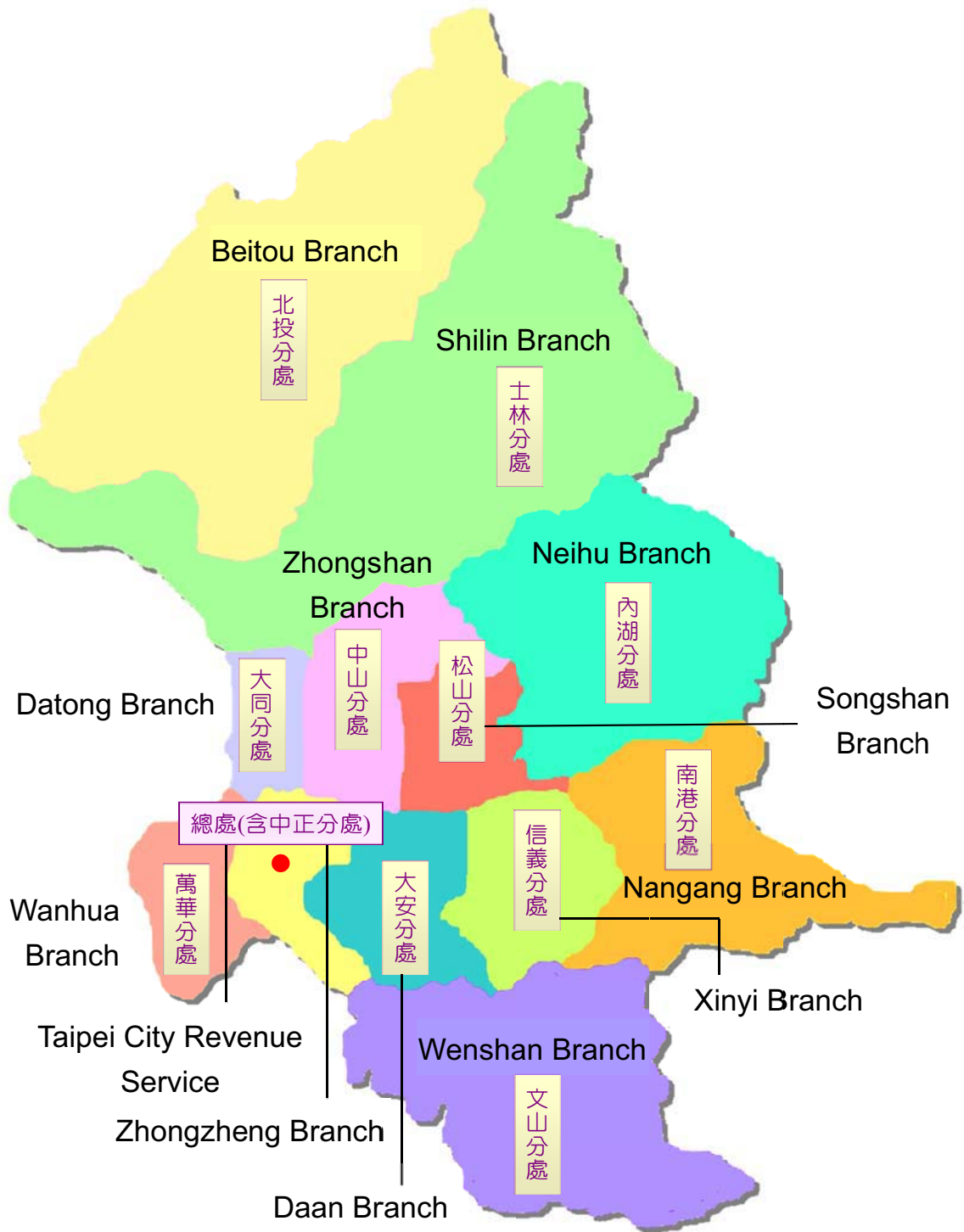

二、組織

本處組織：

依據臺北市政府 93 年 7 月 30 日府法三字第 09312725300 號令核定「臺北市稅捐稽徵處組織規程」，本處隸屬於臺北市政府財政局，置處長 1 人，綜理處務，並置副處長 2 人襄理處務，下設 5 科 5 室及 12 個分處掌理各項地方稅捐稽徵業務。

臺北市稅捐稽徵處組織圖

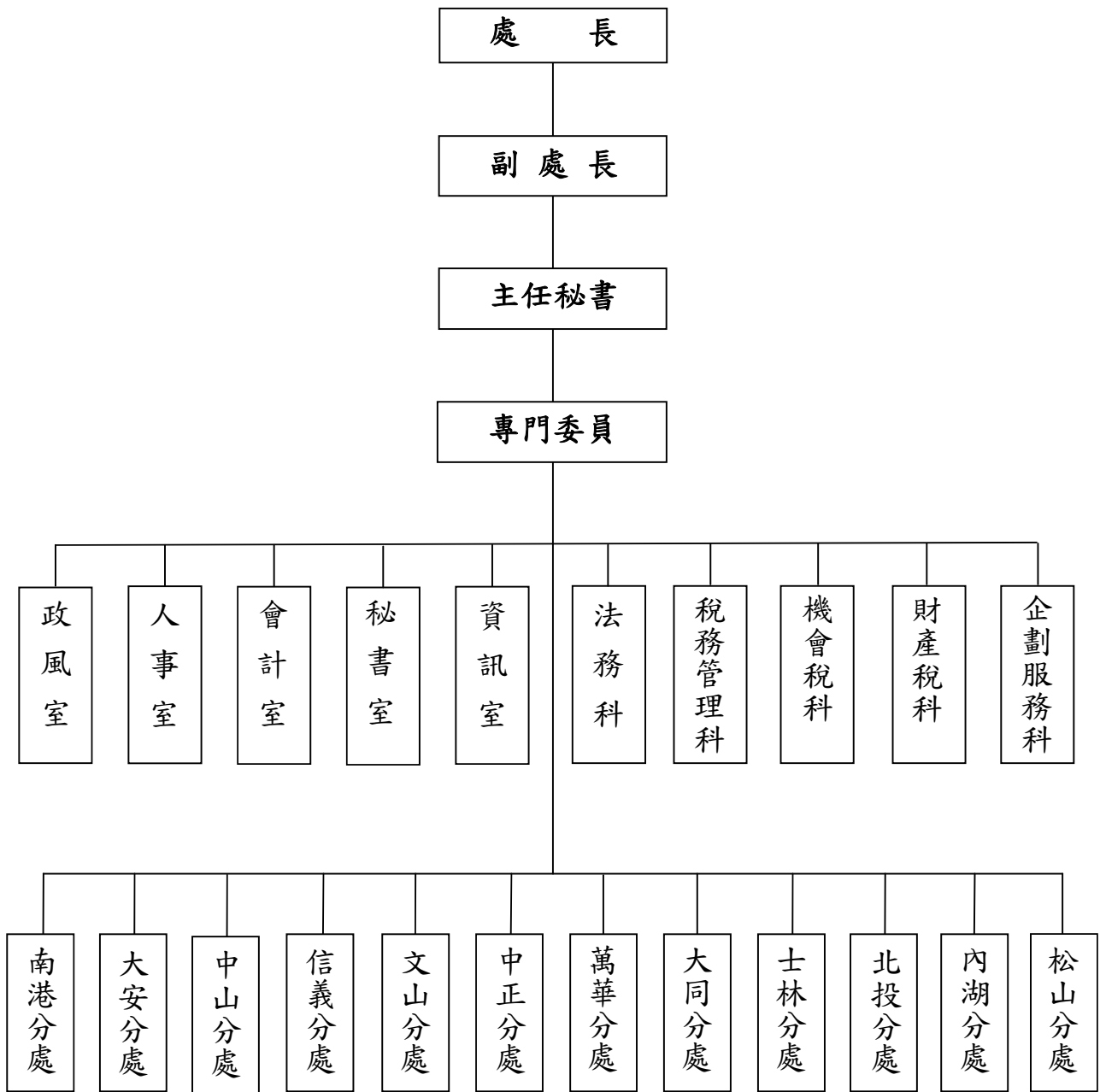

三、人事

本處編制員額 846 人，民國 107 年 12 月底現有職員 724 人。現有人員按學歷別分析，研究所畢業者 90 人占 12.4%，大專畢業者 608 人占 84.0%，高中(職)畢業者 25 人占 3.5%，國中畢業者 1 人占 0.1%；按考試及格別來看，其中高等考試及格者 200 人占 27.6%，普通考試及格者 88 人占 12.2%，特種考試及格者 296 人占 40.9%，升等考試及格者 96 人占 13.3%，初等考試及格者 40 人占 5.5%，其他考試及格者 4 人占 0.6%；按年齡別分，20 歲至 29 歲 94 人占 13.0%，30 歲至 39 歲 205 人占 28.3%，40 歲至 49 歲 190 人占 26.2%，50 歲至 59 歲 194 人占 26.8%，60 歲以上 41 人占 5.7%，平均年齡為 42.7 歲。

現職人員年齡別
107 年 12 月底

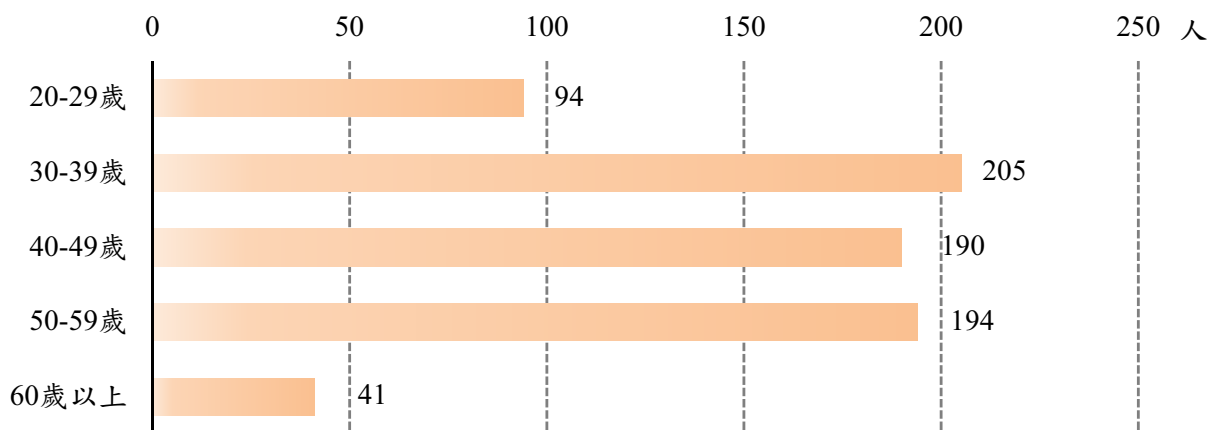

現職人員學歷別
107 年 12 月底



表 19 本處人事概況
(一)法定員額與現有員額
107年12月底

單位：人

職 稱 Position	法定員額 Budget Staff		現有員額 Actual Staff	備 註
	職 等	員 額		
總 計 Total		846	724	本表法定員額係奉 臺北市政府 93 年 7 月 30 日府法三字第 09312725300 號令核 定之員額。
處 長 Director	第 十 一 職 等	1	1	
副 處 長 Deputy Director	第 十 職 等	2	2	
主 任 秘 書 Chief Secretary	第 九 職 等	1	1	
專 門 委 員 Senior Specialist	第 九 職 等	2	1	
科 長 Section Chief	第 八 職 等	5	5	
分 處 主 任 Manager, Branch	第 八 至 九 職 等	13	13	
主 任 Chief	第 八 職 等	2	2	
秘 書 Secretary	第 七 至 八 職 等	3	2	
督 導 Inspector	第 七 至 八 職 等	3	1	
審 核 員 Revenue Assessor	第 七 至 八 職 等	19	19	
專 員 Specialist	第 七 至 八 職 等	1	1	
股 長 Sub-section Chief	第 七 職 等	62	61	
分 析 師 Systems Analyst	第 七 職 等	2	2	
設 計 師 Systems Designer	第 五 或 六 至 七 職 等	14	11	
管 理 師 Systems Coordinator	第 五 或 六 至 七 職 等	4	4	
助 理 設 計 師 Assistant Systems Designer	第 三 至 五 職 等	6	4	
助 理 管 理 師 Assistant Systems Coordinator	第 三 至 五 職 等	1	1	
稅 務 員 Revenue Officer	第 五 或 六 至 七 職 等	344	320	
助 理 稅 務 員 Revenue Assistant	第 三 至 五 職 等	167	142	
科 員 Section Assistant	第 五 或 六 至 七 職 等	6	6	
辦 事 員 Senior Clerk	第 三 至 五 職 等	19	17	
書 記 Clerk	第 一 至 三 職 等	124	66	(內 1 人俟雇員出 缺後改置)

續下頁

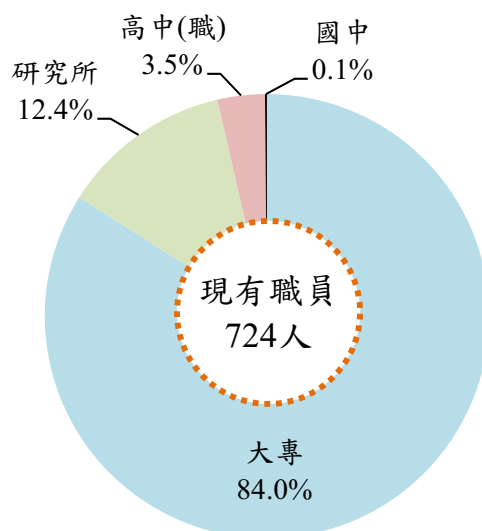
表 19 本處人事概況(續 1)

(一)法定員額與現有員額

107 年 12 月底

單位：人

職 稱 Position	法定員額 Budget Staff		現有員額	備 註	
	職 等	員 額	Actual Staff		
會計室 Accounting office	會計主任 Chief Accounting Officer	第 八 職 等	1	1	
	專員 Specialist	第 七 至 八 職 等	1	1	
	股長 Sub- section Chief	第 七 職 等	4	4	
	科員 Section Assistant	第 五 或 六 至 七 職 等	11	11	
	辦事員 Senior Clerk	第 三 至 五 職 等	1	1	
	書記 Clerk	第 一 至 三 職 等	2	1	
人 事 室 Personnel Office	主任 Chief Personnel Officer	第 八 職 等	1	1	
	專員 Specialist	第 七 至 八 職 等	1	1	
	股長 Sub- section Chief	第 七 職 等	3	3	
	科員 Section Assistant	第 五 或 六 至 七 職 等	8	6	
	助理員 Assistant	第 四 至 五 職 等	2	2	(內 1 人得列薦任)
	書記 Clerk	第 一 至 三 職 等	1	1	
政 風 室 Government Ethics Office	主任 Chief Government Ethics Officer	第 八 職 等	1	1	
	股長 Sub- section Chief	第 七 職 等	2	2	
	科員 Section Assistant	第 五 或 六 至 七 職 等	4	4	
	辦事員 Senior Clerk	第 三 至 五 職 等	1	1	
	書記 Clerk	第 一 至 三 職 等	1	1	

資料來源：依據本處人事室資料編製。

表 19 本處人事概況(續 2)

(二)年齡與職等、性別

107年12月底

單位：人

年 齡 age	官 等 Official Classes					性 別 Sex		
	共 計	10-14 職 等	6-9 職 等	1-5 職 等	雇 員	共 計	男	女
	Total	Selected Appointment	Recommended Appointment	Delegated Appointment	Assistant Clerk	Total	Male	Female
總 計 Grand Total	724	3	410	310	1	724	146	578
20 歲 - 29 歲	94	—	37	57	—	94	20	74
30 歲 - 39 歲	205	—	95	110	—	205	55	150
40 歲 - 49 歲	190	—	121	69	—	190	31	159
50 歲 - 59 歲	194	1	135	58	—	194	32	162
60 歲 以 上	41	2	22	16	1	41	8	33

(三)學歷及考試

107年12月底

單位：人

學 歷 及 考 試 別 Educational & Examination	共 計 Total	10-14 職等 Selected Appointment	6-9 職等 Recommended Appointment	1-5 職等 Delegated Appointment	雇 員 Assistant Clerk
(1) 學 歷 Education	724	3	410	310	1
研 究 所 Graduate School	90	1	69	20	—
大 專 Junior College	608	2	337	269	—
高 中 (職) Senior High School	25	—	4	20	1
國 (初) 中 及 以 下 Junior High School and Under	1	—	—	1	—
(2) 考 試 Examination	724	3	410	310	1
高 等 考 試 Senior Civil Service Exam.	200	1	182	17	—
普 通 考 試 Junior Civil Service Exam.	88	—	22	66	—
特 種 考 試 Special Civil Service Exam.	296	1	131	164	—
升 等 考 試 Rank Promotion Service Exam.	96	1	75	20	—
初 等 考 試 Elementary Civil Service Exam.	40	—	—	40	—
其 他 考 試 Other Civil Service Exam.	4	—	—	3	1
依 其 他 法 令 進 用 By Other Means	—	—	—	—	—

表 19 本處人事概況(續 3 完)

(四)年 資

107 年 12 月底

單位：人

年 資 Seniority	共 計 Total	10—14 職等 Selected Appointment	6—9 職等 Recommended Appointment	1—5 職等 Delegated Appointment	雇 員 Assistant Clerk
總 計 Grand Total	724	3	410	310	1
5 年 以 下	221	—	88	133	—
6 年— 9 年	109	—	52	57	—
10 年—14 年	95	—	45	50	—
15 年—19 年	59	—	40	19	—
20 年—24 年	85	—	63	22	—
25 年—29 年	112	1	84	26	1
30 年 以 上	43	2	38	3	—

(五)工 作 類 別

107 年 12 月底

單位：人

工 作 類 別 Job	共 計 Total	10—14 職等 Selected Appointment	6—9 職等 Recommended Appointment	1—5 職等 Delegated Appointment	雇 員 Assistant Clerk
總 計 Grand Total	724	3	410	310	1
行 政	67	—	9	58	—
財 政	588	3	356	229	—
人 事	14	—	9	5	—
會 計	19	—	16	3	—
雇 員	1	—	—	—	1
資 訊 處 理	26	—	14	12	—
政 風	9	—	6	3	—
安 全 保 防	—	—	—	—	—

表 20 本處歲出預決算數 ① ②

單位：新臺幣元

年度及科目別	預 算		決 算		決算數 占預算數 之比率 % (2/1)×100
	金 額 (1)	%	金 額 (2)	%	
98 年 度	925,665,198	100.0	898,324,537	100.0	97.0
99 年 度	910,138,102	100.0	898,108,142	100.0	98.7
100 年 度	924,158,185	100.0	915,283,662	100.0	99.0
101 年 度	926,239,026	100.0	898,931,066	100.0	97.1
102 年 度	937,691,092	100.0	916,073,419	100.0	97.7
103 年 度	928,468,874	100.0	918,028,505	100.0	98.9
104 年 度	974,283,556	100.0	949,010,297	100.0	97.4
105 年 度	924,717,371	100.0	910,775,252	100.0	98.5
106 年 度	923,301,505	100.0	909,997,555	100.0	98.6
107 年 度	1,005,175,664	100.0	992,359,020	100.0	98.7
一般行政	823,652,443	81.9	816,647,923	82.3	99.1
行政管理	823,652,443	81.9	816,647,923	82.3	99.1
稅捐稽徵業務	134,905,652	13.4	130,306,635	13.1	96.6
財產稅稽徵	29,515,116	2.9	28,948,906	2.9	98.1
機會稅稽徵	23,498,929	2.3	22,959,898	2.3	97.7
稅務管理	25,533,267	2.5	24,696,183	2.5	96.7
違章及行政救濟	651,973	0.1	207,384	0.0	31.8
電子處理資料	55,706,367	5.5	53,494,264	5.4	96.0
建築及設備	26,658,569	2.7	25,453,144	2.6	95.5
土地購置	100,000	0.0	—	—	--
營建工程	23,958,160	2.4	23,002,258	2.3	96.0
交通及運輸設備	—	—	—	—	--
其他設備	2,600,409	0.3	2,450,886	0.2	94.3
接受補助建設支出	19,959,000	2.0	19,951,318	2.0	100.0
接受中央各部會補助 建設支出	19,959,000	2.0	19,951,318	2.0	100.0

資料來源：依據審計部臺北市審計處審核決算審定書編製。

附 註：①本表未包括統籌科目。

②107年度決算數尚未經審計部臺北市審計處審定。

中華民國 107 年度
臺北市稅捐統計年報

出版機關：臺北市稅捐稽徵處

發行人：蘇鈞堅

編輯：臺北市稅捐稽徵處會計室

地址：臺北市中正區北平東路 7 之 2 號

電話：(02)23949211 分機 341

網址：www.tpctax.gov.taipei

創刊日期：中華民國 42 年 2 月

出版日期：中華民國 108 年 3 月

出刊頻率：年刊

本刊登載於本處網站

依法納稅是義務

合法節稅是權利

主動退稅是責任

