

110年第二季

「臺北市府公民參與委員會」會議

※請於會議開始前以台北通掃描以下
QR CODE完成會議簽到



110.6.28

臺北市府公民參與委員會110年第2季會議

如需使用台北通代理簽到
請點選【未簽到】頁籤
並點選想要代理人員
掃描代理簽到QR Code

台北通APP掃描QR碼

返回

會議議程

時間	內容	備註
13：15~13：30 (15分鐘)	委員入場	
13：30~13：32 (2分鐘)	主席許副主任委員立民致詞	
13：32~13：40 (8分鐘)	大會會議決議事項辦理情形說明	報告方式：研考會統籌摘要說明，各列管案主責機關備詢或補充說明。 列席機關：資訊局/民政局/公訓處/工務局/公園處/文化局/市場處/北水處/建管處/教育局/環保局/體育局
13：40~14：40 (報告案每案15分鐘)	報告案1：公民參政組工作進度報告-社子島社會溝通專案小組近期工作說明	報告機關：研考會 列席機關：地政局/地政局土開總隊/水利處/交通局/產業局/民政局/文化局
	報告案2：開放資料及探勘組工作進度報告-說明本府開放資料取得國發會品質標章情形	報告機關：資訊局
	報告案3：參與式預算組工作進度報告	報告機關：民政局
	報告案4：公園設置直飲台設施無障礙之設計規範報告	報告機關：北水處
14：40~15：00 (20分鐘)	臨時動議 公參網優化-網站首頁版型擇定	報告機關：研考會
15：00	散會	

主席許立民副主任委員致詞



大會會議決議事項辦理情形說明



決議事項辦理情形說明

本次追蹤列管案件總計15件，A級辦理完成8件，辦理中須繼續追蹤7件 如下表：

季別	追蹤事項(數量)	本次辦理完成(解列)	繼續追蹤
110年第一季	5件	3件	2件
109年第四季	8件	5件	3件
109年第三季	1件	0件	1件
109年第二季	1件	0件	1件

決議事項辦理情形說明(110年第1季-1)

110年第1季委員會議決議事項追蹤，共5件：A級辦理完成3件、B級辦理中須繼續追蹤2件，辦理情形如下表：

110年第1季臺北市政府公民參與委員會裁示事項辦理情形追蹤表

決議事項	單位	辦理情形	辦理等級
<p>請公民參政組於月會定期追蹤本府重要公共工程，如市場改建、臺北藝術園區、音圖中心及大巨蛋等案件進度及公民參與辦理情形，必要時可請公民參與委員會委員深入陪伴專案協助公民參與(併108年第三季第1案-東門市場改建案、北投市場整建案)</p>	<p>研考會 文化局 市場處 體育局</p>	<p>研考會： 公民參政組110年第一季因辦理社子島社會溝通專案及其他同具急迫性之議案，故有關「定期追蹤本府重要工程公民參與辦理情形」案，後續將搭配研考會於6月4日函頒修正之「公共工程落實公民參與制度作業程序」持續追蹤，並視情況邀相關機關至公民參政組月會說明。</p> <p>文化局： 一、臺北藝術園區-臺北市立美術館擴建案 (一)文化局將依公民參與委員會通知報告。 (二)辦理情形：109年起預算移至北美館編列、執行，由新工處代辦，執行專案管理(含監造)採購案(8月6日決標，8月21日簽約)；預計110年編列111年統包工程預算。<u>公民參與部分，前於104至107年間進行兩階段收集民間意見</u>，第一階段為104年至106年瞭解新設美術館需求，第二階段為107年針對目前園區規劃方案完成2場社區說明會、1場藝術團體與5場專家學者請益，已於規劃前期了解專業團體及市民需求。本案於110年1月27日至市長室晨會報告辦理進度，市長指示除由彭副市長擔任PM外，須每半年至晨會說明進度。本案於1月29日核定空間設計準則報告書，5月31日已核定統包需求書。將待111年統包工程發包簽約後，依「本府公共工程落實公民參與制度作業程序」規定，將後續程序納入公民參與元素，了解相關意見，以利進行本案相關事宜。</p> <p>二、音圖中心：目前進入專案管理技術服務(PCM)階段，由工務局水利處代辦；並由工務局、文化局及教育局成立專案工作小組，研擬審查相關PCM及統包招標文件。108年12月5日專案管理採購完成簽約、109年5月29日進行統包需求設計書審查作業，於8月7日召開招商說明會，並於11月23日辦理公開閱覽。統包工程招標作業，業於110年2月8日至22日辦理公開閱覽，3月16日召開「臺北市音樂與圖書中心新建工程廉政平臺成立暨統包工程招商說明會」，4月14日至6月3日辦理統包工程第1次招標作業，因無廠商投標，流標。本案針對第1次招標流標結果，於6月16日召開檢討會議，俟工程發包確認後續招標方案，再辦理相關招標作業。<u>後續專案管理技術服務(PCM)及統包工程納入工務局公共工程落實公民參與SOP機制精神，放入公民參與內容及順序，以利公民參與本案各階段執行之討論事宜。</u></p>	<p>B</p>

決議事項辦理情形說明(110年第1季-2)

110年第1季臺北市政府公民參與委員會裁示事項辦理情形追蹤表

決議事項	單位	辦理情形	辦理等級
<p>請公民參政組於月會定期追蹤本府重要公共工程，如市場改建、臺北藝術園區、音圖中心及大巨蛋等案件進度及公民參與辦理情形，必要時可請公民參與委員會委員深入陪伴專案協助公民參與(併108年第三季第1案-東門市場改建案、北投市場整建案)</p>	<p>研考會 文化局 市場處 體育局</p>	<p>市場處：</p> <p>一、東門市場改建案：</p> <p>(一)查本府為因應東門市場改建，已評估攤商所建議多處市場中繼用地(含華光特二、特四、特五用地及金杭公園)，因皆有用地計畫，目前評估皆不可行。</p> <p>(二)本府後續仍將持續與行政院溝通商議華光特二用地延借事宜，市場處將配合市府保障東門市場攤商權益的原則，持續與攤商就評估改建期間以停業或以1.5倍租金補貼方式自尋營業場地，待東門市場改建完成後，再回原址營業。</p> <p>(三)為了解東門市場攤商參與改建暨中繼安置意願，<u>市場處依110年3月17日為「東門市場改建案中繼方案」會議紀錄，特以問卷調查各攤商改建意願</u>，總計發出61張問卷，截至5月11日調查結果如下：同意改建計59攤，不同意1攤，未繳回1攤；攤商於改建期間經營意願，計有39攤同意至華光特二中繼營業，計有17攤同意暫時停止營業；計有3攤同意自覓營業場所。後續市場處將依問卷結果持續與攤商溝通。</p> <p>二、北投市場整修案：市場處於108年11月23日舉辦攤商暨里民說明會，向攤商及里民說明北投市場整修及「北投之心-X計畫」之各項子計畫內容，讓在地居民了解以北投市場周遭方圓約500公尺內為範圍之各項計畫辦理情形，<u>並於108至109年間定期邀集北投市場各業種代表召開整修工程需求調查會議共計16次及與全市場攤商召開2次攤商說明會</u>。本統包工程案業於110年4月1日決標，刻正進行中繼市場規劃設計中，預計110年9月完成設計，111年5月完工。</p> <p>體育局-大巨蛋案：經本府都市發展局於109年7月16日核准第3次變更設計，於109年8月7日同意復工。<u>目前預訂於111年6月取得使用執照</u>。針對大巨蛋後續處理，本府仍秉持「堅持公安、依法行政、依約辦理」原則處事，決不放水、不刁難，並依興建營運契約及相關法令規定辦理，另<u>體育局於104至108年針對大巨蛋相關議題，共開過多次說明會，最近兩次為108年忠孝東路及光復南路車道路型改善工程說明會</u>。</p>	<p>B</p>

決議事項辦理情形說明(110年第1季-3)

110年第1季臺北市政府公民參與委員會裁示事項辦理情形追蹤表

決議事項	單位	辦理情形	辦理等級
<p>「109年i-Voting投票議案--您認為『臺北市競選廣告物管理自治條例』應朝哪個方向修正」-本案請建管處依法務局意見儘速調整回應，並將修正草案電子檔寄送給本市議員，蒐集議員意見修正後，再依相關法制程序辦理。</p>	<p>建管處</p>	<p><u>臺北市競選廣告物管理自治條例修正案</u>業經本府法務局110年6月15日提送本府第2146次市政會議討論，並經決議通過。本府並以<u>110年6月18日</u>府授法二字第1103018699號函將「臺北市競選廣告物管理自治條例」修正草案總說明、修正草案條文對照表及法規影響評估報告書各1份<u>送請議會審議</u>。</p>	<p>A</p>
<p>2021臺北市政府市長盃資料應用黑客松辦理情形</p>	<p>資訊局</p>	<p>1. 資訊局前於109年辦理2021市長盃黑客松相關培力課程，包含109年7月「數據治理首長班」、8月「數據應用種子班」及110年1月「數據應用培力班」。</p> <p>2. 本案<u>資訊局配合防疫政策調整辦理方式</u>：原規劃6月上旬辦理「提升本府資料開放增值運用」課程，因疫情因素暫緩辦理，資訊局<u>將視疫情發展情形於今年下半年度擇期辦理</u>；另8月辦理「數據分析及資料視覺化」及「簡報製作」課程，2022市長盃黑客松活動預計於110年11月開放報名。</p>	<p>B</p>
	<p>資訊局</p>	<p><u>經資訊局評估</u>為兼顧本競賽之創新及公平性，及參考今年2021年總統盃黑客松提案方式，爰<u>建議2022年市長盃黑客松由參賽隊伍在競賽議題範圍內(如本市智慧城市1+7領域等)自由提案之方式辦理</u>。</p>	<p>A</p>

決議事項辦理情形說明(110年第1季-4)

110年第1季臺北市政府公民參與委員會裁示事項辦理情形追蹤表

決議事項	單位	辦理情形	辦理等級
有關高中職學生提案特優及優選案件，請對提案者說明後續辦理情形；另針對不可行且無替代方案之案件，權責機關應有能力進行解釋溝通或再行研議是否有其他辦理方式。	民政局	<p>一、有關「高中職學生提案特優及優選案件，對提案者說明後續辦理情形」部分，<u>民政局已彙整各機關之評估意見，並將其中4案參與今年度提案審查程序之審議結果更新於資料內，並揭露於民政局「臺北市政府公民提案參與式預算資訊平台/資料分享區」內(http://pb.taipei)，並函知提案各校轉知學生。</u></p> <p>二、「針對不可行且無替代方案之案件，權責機關應有能力進行解釋溝通或再行研議是否有其他辦理方式」部分，25件學生提案中有2案其權責機關均評估為不可行故本府前於<u>110年3月31日由蕭伶仔顧問與相關機關召開協調會，會後經各機關及校方再次評估後仍為不可行。</u></p>	A

決議事項辦理情形說明(109年第四季-1)

109年第四季委員會議決議事項追蹤，共8件：A級辦理完成5件、B級辦理中須繼續追蹤3件，辦理情形如下表：

109年第四季臺北市政府公民參與委員會裁示事項辦理情形追蹤表

決議事項	單位	辦理情形	辦理等級
有關聆聽特殊教育弱勢族群相關意見及需求案，涉及弱勢族群教育權利，110年續請教育局至公民參政組報告辦理情形。(併109年第三季第5案辦理)	教育局	<p>一、本案於<u>107年度</u>業邀集特殊教育相關家長團體(含重症家長團體)共同研商，彙整其意見後擬訂「<u>臺北市補助各校(園)兼任鐘點特殊教育助理員時數審核原則</u>」，並依據實際執行情形滾動修正。</p> <p>二、本市依法設有「<u>特殊教育學生鑑定及就學輔導會</u>」及「<u>特殊教育諮詢會</u>」，其委員均包含各特殊教育相關家長團體代表，<u>教育局每年皆定期召開會議，爰倘有特殊教育相關建言或意見，委員均可於會中提案討論，並追蹤相關辦理情形。</u></p> <p><u>三、教育局將再提報公民參政組會議報告。</u></p>	B
同意本(公共工程落實公民參與制度作業程序相關流程整併暨修改)案修訂流程規劃，後續請相關單位續行法制函頒作業(併109年第三季第1案辦理)。	研考會 工務局	研考會業於 <u>110年6月4日</u> 完成「 <u>本府公共工程落實公民參與制度作業程序</u> 」之函頒修正，相關規範除以府函週知本府所屬各機關、機構級學校外，亦依市長指示，將本作業程序流程圖寄送至前開各機關(構)、學校二級以上主管電子郵件信箱。	A
為使該SOP有效架接行政流程，請研考會與工務局撰擬詳細版之作業說明或不同階段之check list，俾利機關清楚運用，並邀請股長級以上人員辦理教育訓練。未來新版流程可擇定1-2項指標案件，觀察與回饋SOP之運行。	研考會 工務局 公訓處	業於 <u>110年6月4日</u> 完成「 <u>本府公共工程落實公民參與制度作業程序</u> 」之函頒修正，另為 <u>因應新冠疫情</u> ，避免並減少實體接觸之機會，本案教育訓練將改以視訊課程之方式進行，故於 <u>6月25日下午</u> ，於本府市政大樓完成本案教育訓練課程之錄製，後續將發文請本府股長級以上人員至臺北e大線上學習網線上參訓。	B

決議事項辦理情形說明(109年第四季-2)

109年第四季臺北市政府公民參與委員會裁示事項辦理情形追蹤表

決議事項	單位	辦理情形	辦理等級
<p>本流程之適用，原則及於本府控有預算權之本市公共工程範疇；如本府機關協助外縣市代辦工程，外縣市應主辦政策溝通與地區說明，本府機關可提供本流程予其參考。</p>	<p>研考會 工務局</p>	<p>本作業程序業於<u>110年6月4日完成函頒，並已對外公開於本府法規查詢系統，故外縣市政府亦得參考相關公民參與流程。</u></p>	<p>A</p>
<p>為提升本府資料開放加值運用的可能，發揮公私協力協助市政問題解決，請公訓處協助資訊局辦理相關教育訓練課程。</p>	<p>資訊局 公訓處</p>	<p>「開放資料之應用」班期原定於6月初辦理，因本市自110年5月15日起提升至防疫三級警戒，故<u>開放資料教育訓練課程改為錄製數位課程，將於下半年於台北e大開設。</u></p>	<p>B</p>
<p>有關自來水直飲台部分，請自來水處針對公園設置直飲台設施無障礙之設計問題進行清查，並於下次公參大會進行報告。</p>	<p>自來水處</p>	<p>一、本案經110年1月27日「臺北市政府公民參與委員會參與預算組第1次工作會議」討論後決議：請北水處邀集本組陳明里委員及身障團體代表現勘討論直飲台的設計，於110年5月前擬訂直飲台設計規範後至本工作組報告，再提報110年第2季公參大會。 二、北水處<u>已於2/3、3/3邀集陳明里委員及身障代表於花博公園及海光公園現勘討論；並於4/28擬定直飲台設置規範(草案)洽陳明里委員討論，經修改部分圖示，內容確認已符合身障朋友需求，本直飲台無障礙設計規範已擬定完成，並於6/22公民參與委員會(參與預算組)第5次工作會議報告完畢，經委員審查同意；並提報110年6月28日公參會第二季會議。</u></p>	<p>A</p>

決議事項辦理情形說明(109年第四季-3)

109年第四季臺北市政府公民參與委員會裁示事項辦理情形追蹤表

決議事項	單位	辦理情形	辦理等級
<p>有關本年度辦理之參與式預算論壇學生提案部分，請民政局與相關機關將案件分辦予權責機關進行評估參考及追蹤管理，並將處理情形回饋給提案學生。</p>	<p>民政局</p>	<p>民政局已於110年1月4日函請各區公所初步就各提案內容分列權責機關，並於110年1月13日函送各權責機關評估可行性，經彙整後提送110年3月19日參與預算工作小組第3次會議中報告。110年4月26日將各機關回覆評估結果刊載於「臺北市政府公民提案參與式預算資訊平台」(https://pb.taipei/)資料分享區內，並函知各校協助轉知提案學生。</p>	<p>A</p>
<p>因應城市永續發展，氣候變遷為現在與未來之重要課題。建議環保局(永續發展委員會)與研考會(公民參與委員會)雙邊合作，或可以聯席會議方式，於明年度共商討論如何進行此課題之公民參與相關工作。</p>	<p>環保局 研考會</p>	<p>一、環保局已於110年3月6日本府公民參與委員會公民參政組第72次工作組會議提報「臺北市環境政策與永續城市公民參與後續規劃報告」，依第72次公民參政組會議委員建議，於110年4月1日邀集公參會委員召開「臺北市氣候變遷公民參與工作坊議題討論會議」，研商議題範疇、舉辦目的及邀請對象，規劃舉辦4場氣候變遷公民參與工作坊後，再邀請專家學者召開專家諮詢會議，針對公民建議討論未來方向。</p> <p>二、第1場次「推廣城市深度減碳」工作坊，已於110/4/27辦理，參與人數30人。</p> <p>三、後續3場次工作坊及專家諮詢會議原訂6月以前舉辦，將順延至110年下半年視疫情狀況後再研議如何辦理。</p>	<p>A</p>

決議事項辦理情形說明(109年第三季-1)

109年第三季委員會議決議事項追蹤，餘1件，B級辦理中須繼續追蹤1件，辦理情形如下表：

109年第三季臺北市政府公民參與委員會裁示事項辦理情形追蹤表

決議事項	單位	辦理情形	辦理等級
本案(萬芳泳池改建)請於工作會議確認參加者意見收束及機關回應情形後，討論是否召開第二次工作坊。(併109年第一季、108年第四季第一案辦理)	公園處 研考會	本案經109年10月底參政組工作會議討論後，確定以採辦理說明會形式讓居民了解本案規劃，另 <u>本案原預訂於110年5月底前召開說明會，因新冠肺炎疫情狀況嚴峻故本處將俟疫情狀況緩和再行召開說明會。</u>	B

決議事項辦理情形說明(109年第二季)

109年第二季委員會議決議事項追蹤：餘1件，為B級辦理中須繼續追蹤1件，辦理情形如下表：

109年第二季臺北市政府公民參與委員會裁示事項辦理情形追蹤表

決議事項	單位	辦理情形	辦理等級
公共工程蒐集民意部分可研議以黑客松方式與民間協力，於公參網建置相關功能。	資訊局 研考會 工務局	研考會前於109年11月27日提報公民參政組會議，會議決議同意以「公共政策網路參與平臺(簡稱 JOIN平臺)之「眾開講」專區，作為未來重要市政議題之討論區， <u>首頁版型方案並提報110年6月18日公民參政組會議，6月22日完成補充GA相關數據分析資料，並於本次會議臨時動議報告網站首頁方案分析結果與建議方案。</u>	B

報告案



報告案1：公民參政組工作進度報告
-社子島社會溝通專案小組近期工作說明-

研考會





社子島社會溝通專案小組

近期工作說明

2021.06.28

110年3月份公民參與委員會公民參政組工作小組會議邀約局處針對社子島專案做現況說明，經討論後結論建議略為：

因社子島開發案民意仍有相當大的分歧，應建立溝通平台，由本會協助邀請有意願之公民參與委員、都發局、地政局土地開發總隊、環保局及水利處同仁組成專案小組，並由府級長官領導，共同協助/補強本案之社會溝通工作。



專案小組 第一次會議

- ✓ 釐清溝通議題爭點
- ✓ 確定各局處PM與地方意見之蒐整窗口

召開第一次專家學者諮詢座談會議

- ✓ 專家學者對規劃方案提問了解
- ✓ 設定後續專家會議諮詢議題

受邀參加第三次專家學者諮詢座談會議

- ✓ 討論防洪規劃與內外水議題

4月1日

4月14日

4月21日

5月13日

5月28日

6月4日

6月15日

專案小組 會前會

- ✓ 研擬溝通議題
- ✓ 確立溝通原則

專案小組 第二次會議

- ✓ 建立核心溝通議題與相關方案討論
- ✓ 研議優化「明日社子島網站」

受邀參加第二次專家學者諮詢座談會議

- ✓ 研商都市計畫、交通規劃與部分水利議題

公民參政組 工作會議

- ✓ 討論疫情影響下之溝通策略與因應方式

THANK YOU !

報告案2：開放資料及探勘組工作進度報告
-說明本府開放資料取得國發會品質標章情形-

資訊局



標章情形

原由:

本府於110年3月開始要求各機關在開放資料規格上必須全數達到國發會金質標章標準。

現況:

本府於110.5.18統計共計2,648筆開放資料集，其中金標章2,478筆(93.6%)，排除170筆(6.4%)為國發會不檢測項目，實質已達全數金標章，**後續本府持續每季定期檢視機關資料規格品質。**

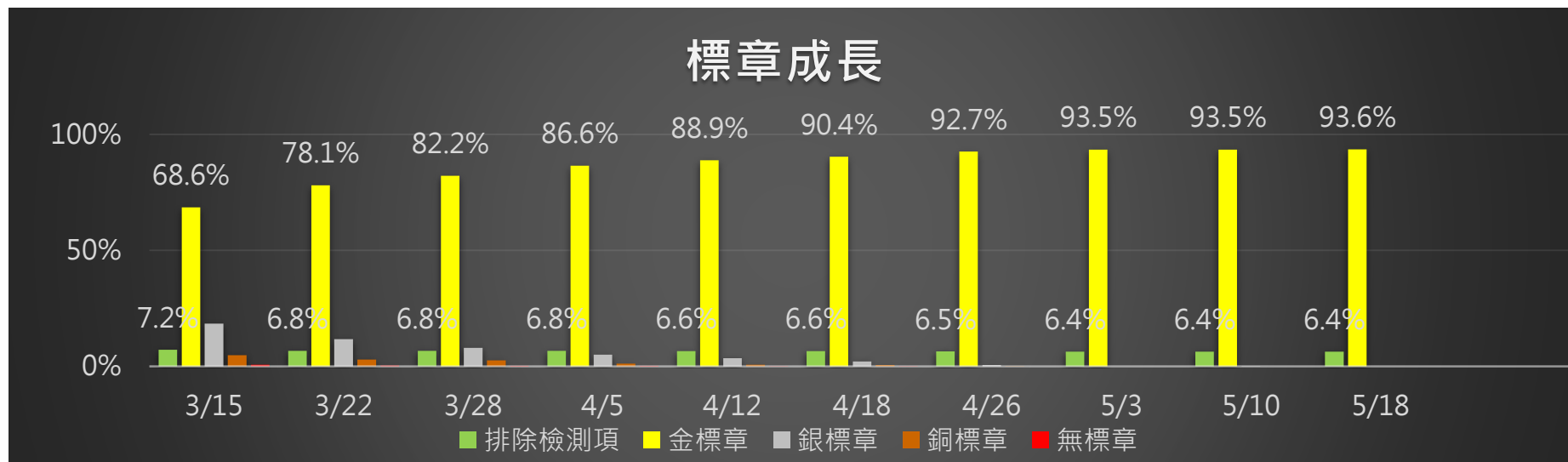

民眾建議開放資料辦理情形

項次	列管項目	開放與否
1	體育場館資料(體育局)	同意開放
2	陳情案件(研考會)	同意開放
3	道路交通標誌位置與內容(交工處)	同意開放
4	保母清單(社會局)	無法開放(中央法規限制)
5	路燈用電量統計(公燈處)	同意開放
6	觀光巴士運送量(公運處)	同意開放
7	Youbike租借紀錄(交通局)	同意開放

報告案3：參與預算組工作進度報告

民政局



臺北市參與式預算錄案案件

提案年度	錄案數	已結案件數	本季結案件數	執行中件數	結案率(%)	
105	66	66	0	0	100%	
106	76	76	0	0	100%	
107	區級	49	48	1	0	100%
	逕予執行	42	41	0	1	97.6%
	小計	91	89	1	1	98.9%
108	區級	44	28	3	13	70.5%
	逕予執行	21	20	0	1	95.2%
	小計	65	48	3	14	78.5%
109	區級	44	17	1	26	40.9%
	逕予執行	18	16	0	2	88.9%
	小計	62	33	1	28	54.8%
總計	360	312	5	43	88.1%	

說明：錄案各案件係由權責機關於次年度開始執行。

1

參與式
預算

107年度錄案案件 提報本季結案案件彙整表

序號	區別	案名	案件內容概要	主辦機關	辦理狀況
1	內湖	週美里河堤彩繪	堤壁美化(成美橋上游至週美里活動中心前)。	水利處	經主辦機關提報110年6月22日第5次工作會議決議同意結案



共1案

1

參與式
預算

108年度錄案案件 提報本季結案案件彙整表

序號	區別	案名	案件內容概要	主辦機關	辦理狀況
1	松山	彩虹橋周邊流域親水遊憩區及堤壁景觀美化	<p>1.彩虹橋周邊流域親水遊憩區納入「本市轄河川藍色水路碼頭、水域暨河川區域土地使用」招標案。</p> <p>2.松河街(慈祐里範圍)堤壁美化。</p>	水利處	經主辦機關提報110年6月22日第5次工作會議決議同意結案
2	內湖	石潭里入口意象	<p>1.融合在地特色，製作「石潭」藝術字樣。</p> <p>2.提高民眾對石潭里的認同感並成為內湖特色地標。</p>	內湖區公所	經主辦機關提報110年6月22日第5次工作會議決議同意結案



1

參與式
預算

108年度錄案案件 提報本季結案案件彙整表

序號	區別	案名	案件內容概要	主辦機關	辦理狀況	
3	內湖	內湖行政大樓意象改造案	<ol style="list-style-type: none"> 1.部分花圃護欄鑿除運棄。 2.立體雕像及其放置平台鑿除運棄。 3.旗桿組及腳踏車固定架移裝 4.停車場出入口設置花崗岩圓球，並於外牆進行彩繪。 5.花圃植栽種類變更。 6.於人行道設置YouBike 2.0站點。 		內湖區公所	經主辦機關提報110年6月22日第5次工作會議決議同意結案

共3案



參與式
預算

109年度錄案案件

提報本季結案案件彙整表

序號	區別	案名	案件內容概要	主辦機關	辦理狀況	
1	大安	募集大安影開創新意像	<ol style="list-style-type: none"> 1.辦理光信里周邊照片徵集、工作坊(文獻館、大安區公所) 2.照片整理、建檔、授權(文獻館) 3.官網提供存放照片(主協辦機關另召開會議確認) 4.QRCode製作(文獻館) 5.提供大安區光信里適合張貼QRCode潛力點(文化局、大安區公所) 	 <p>1960年代初期新生南路</p>	文獻館	經主辦機關提報110年6月22日第5次工作會議決議同意結案

共1案

報告案4：公園設置直飲台設施無障礙之設計規範報告

北水處



公園設置直飲台設施無障礙之設計規範報告(北水處)

◆參與預算組委員建議事項：

110年1月27日第1次工作會議決議：「請北水處邀集本組陳明里委員及身障團體代表現勘討論直飲台的設計，於110年5月前擬訂直飲台設計規範後至本工作組報告，再提報110年第2季公參大會，以利依設計規範接續改善直飲台。」。

◆辦理情形：

- 北水處已於2/3、3/3邀集陳明里委員及身障代表於花博公園及海光公園現勘討論；並於4/28擬定直飲台設置規範(草案)洽陳明里委員討論，內容確認已符合身障朋友需求。
- 本直飲台設計規範已擬定完成，並於6/22公民參與委員會(參與預算組)第5次工作會議報告完畢，經委員審查同意。

北水處直飲台推動說明

- ◆ 北水處提供**質優量足自來水**，為推廣自來水直飲觀念，配合市府**節能減塑政策**，補充戶外公共場域取飲不易的需求，於 105 至 107 年依據「直飲台設置維護管理計畫」專案辦理公共場域增設直飲台，提供自來水**直接飲用服務**，以減少瓶裝水使用。
- ◆ 專案計畫結束後，回歸由「各場所權管單位」自行依需求設置。
- ◆ 106 年起將**行動不便者飲取水需求**納入設計考量，將枱面高度、深度及輪椅迴轉空間納入設計，並增加**盛水龍頭**，參考建築物無障礙設計規範及人體工學分析，設計主軸是**以盛水飲用方式為主**，鼓勵民眾自備容器取水，減少就口飲用降低接觸風險。
- ◆ 107年起將直飲台**飲水龍頭移至盆面外緣**，以**友善直飲**為設置主軸(含友善直飲台及無障礙環境)，讓行動不便者使用更為便利。
- ◆ 110 年持續滾動檢討修正，納入身障人士就口飲水的需求，擬定**戶外直飲台設置規範 (無障礙設計原則)**。

110年2月3日、3月3日與陳明里委員及身障朋友現勘情形



- ◆改善對策：調整直飲台設置方向，飲水龍頭位置須鄰近使用者



- ◆改善對策：原地坪寬度不足(僅設計單側90cm)，增加至雙側150cm，加大迴轉空間

110年2月3日、3月3日與陳明里委員及身障朋友現勘情形



◆改善對策：調整直飲台設置位置，設置地點確保**四周無障礙物**阻礙使用



◆改善對策：**直飲台須緊鄰通道側**，地面應平整無高差

110年2月3日、3月3日與陳明里委員及身障朋友現勘情形

◆改善對策：檯面下緣淨長度訂為40公分以上，方便就口飲用



110年2月3日、3月3日與陳明里委員及身障朋友現勘情形

- ◆ 改善對策：已納入本次規範，並洽相關廠商**開發新款軟式按壓**水龍頭，另提供側邊水龍頭供盛水使用。



110年2月3日、3月3日與陳明里委員及身障朋友現勘情形

分類	使用不便情形	建議改善方式
<p>施工面可改善 (不涉及變更直飲台設計)</p>	<p>飲水龍頭距離稍遠</p>	<p>調整直飲台設置方向，飲水龍頭須鄰近通道使用側。</p>
	<p>單側空間不足</p>	<p>增加地坪寬度，由原有單側90公分增加為150公分，並由原設計單側進出，改為雙側進出以利輪椅迴轉。</p>
	<p>周邊有障礙物</p>	<p>規範設置時應避開障礙物(例如燈桿或座椅)，保留充分空間。</p>
	<p>地坪有小幅坡度，輪椅會後滑</p>	<p>設置時應考量水平，直飲台緊鄰通道側以利使用。</p>
<p>改善直飲台設計</p>	<p>檯面下方淨寬不足，不利就口飲用</p>	<p>增加檯面下方淨長度(由20公分增加至40公分)</p>
	<p>飲水龍頭不適合手部功能較弱身障朋友使用</p>	<p>正與國內水龍頭業者討論，開發新式軟性按壓水龍頭。</p>
	<p>無扶手，委員提議參考日本直飲台型式</p>	<p>增設扶手，以利身障朋友使用。</p>

戶外直飲台設置規範→無障礙設計原則

- ◆ 直飲台檯面高度：直飲台檯面上緣距地面不得大於90公分，下緣應符合膝蓋淨容納空間規定。

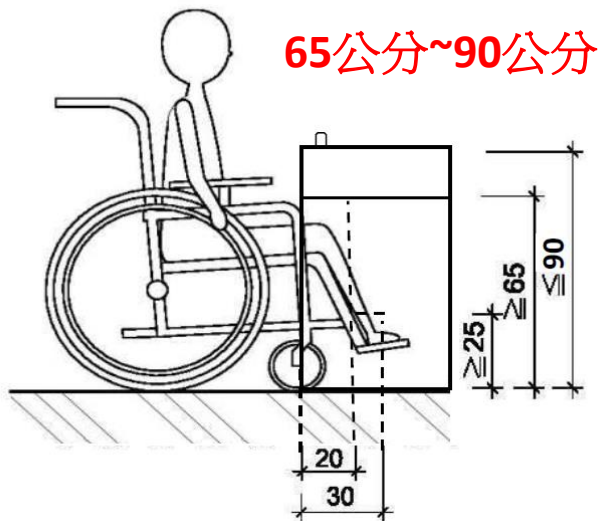

- ◆ 直飲台檯面下緣長度：檯面下緣淨長應大於40公分以上。

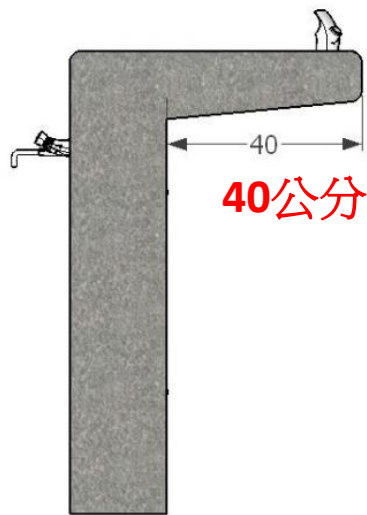

戶外直飲台設置規範→無障礙設計原則

- ◆ 直飲台位置：應設於無障礙通路可到達之處，**直飲台靠近通道側**，周邊無障礙物。
- ◆ 水龍頭：水龍頭開關應**易於使用按壓**，**出水口近使用者處**，並設置於緊鄰通道側。
- ◆ 地面：地面應**平整**、防滑且易於通行。
- ◆ **無高差**：由無障礙通路進入使用直飲台不得有高差。



戶外直飲台設置規範→無障礙設計原則

- ◆ 迴轉空間：直飲台**前方及左右兩側**原則設置直徑**150公分**以上之迴轉空間，迴轉空間可結合現場廣場、通行步道等空間合併計算。

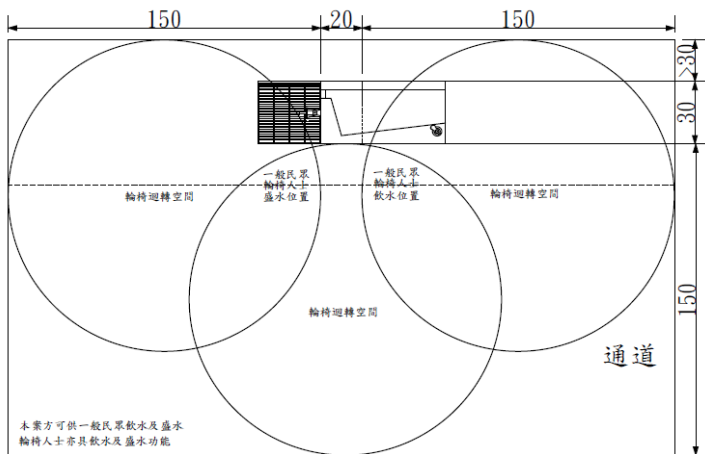

上視圖

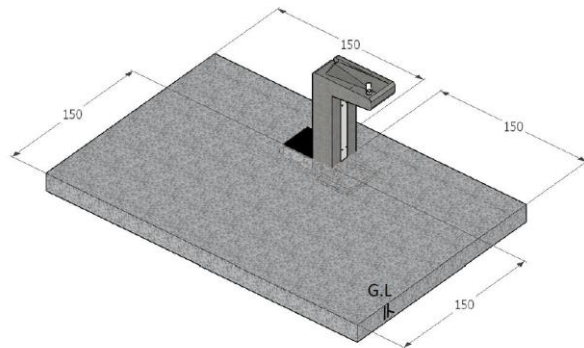
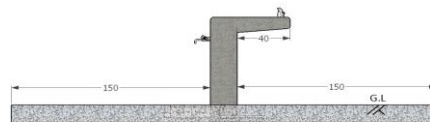

戶外直飲台設置規範→無障礙設計原則

- ◆ 扶手：依現場狀況評估加裝扶手以輔助使用者避免不慎跌到，扶手的直徑尺寸為2.8公分至3公分，與直飲台的間隙為5公分以上之距離，扶手長度可配合檯面長度進行調整。

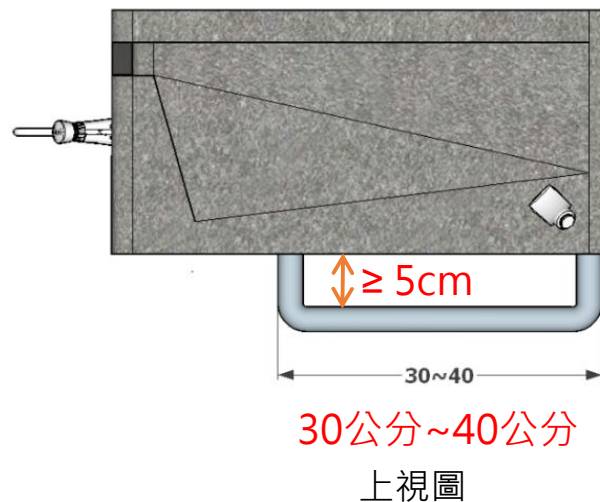
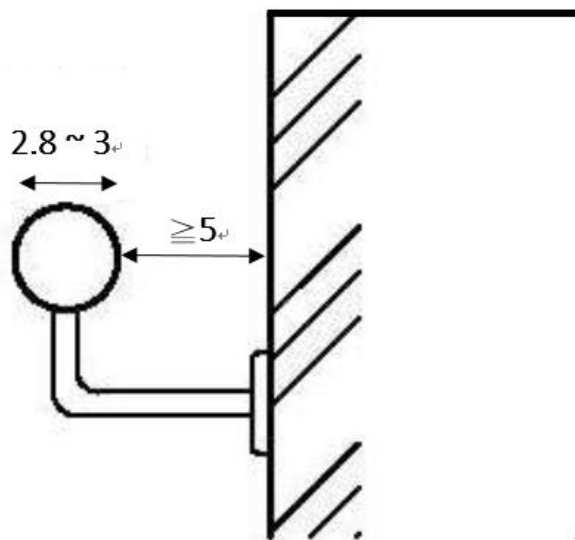

戶外直飲台設置規範→無障礙設計原則

- ◆ 排水：排水溝蓋須與路面平齊，排水得採用截水溝，水溝格柵或其他開口應至少有一方向開口小於1.3 公分。
- 依現場設置條件彈性調整直飲台無障礙設計。
- 原則每處大型公園至少 1 座配合整體無障礙環境進行直飲台無障礙設計，餘公園戶外已設置之直飲台，考量公產使用最大效益，仍留用提供一般民眾使用，於後續屆齡或損壞汰換時，參考無障礙設計原則進行改善，以增進本市友善直飲環境。

110年4月28日 擬定直飲台設置規範草案，親訪陳明里委員討論



- ◆ 後續因疫情關係，改以電子郵件方式持續洽委員討論規範，經修該部分圖示後，**規範內容已於6月10日確認完成，符合身障朋友需求。**
- ◆ **非常感謝陳委員及相關身障團體協助共同擬訂直飲台規範，供後續各單位設置或改善直飲台時使用，以增進本市友善直飲環境，營造更佳無障礙空間，造福身障朋友。**
- ◆ 將依規範擇一處試辦無障礙直飲台。

臨時動議



公參網優化-網站首頁版型擇定

2021.06.28

1

辦理依據

109年6月22日
公參會第2季大會

決議：

公共工程蒐集民意部分，可研議以黑客松方式與民間協力，於公參網建置相關功能。

(資訊局、研考會、工務局)

109年11月27日公民參政組第68次
工作組會議紀錄

主席裁示：

(一) 同意以A方案(挑選本府網站整合平臺中，較近似現行公民參與網站架構之公用版型做取代)作為未來公參網系統優化之途徑。

(二) 同意以「公共政策網路參與平臺(簡稱 JOIN平臺)之「眾開講」專區，作為未來重要市政議題之討論區。

解決方案：「眾開講-臺北市專區」將納入公參網首頁，首頁套用最近似目前版型之公版。

GOAL

資料移轉本府新網站整合平台公版，精簡網站架構：強化未來管理便利性、網站活潑度。

完成公參會列管案「公參網『公共工程公民參與專區』連結至國發會『公共政策網路參與平台』之『眾開講』：完善網站對外溝通及蒐集民意之功能」。

取得NCC
無障礙標章：公民參與無障礙

公參網定位-臺北市公民參與單一入口網站

2

首頁版型方案

方案A

參考案例：
地政局 <https://land.gov.taipei/>

1. 以圖示呈現6大主題，與現行公參網首頁版型接近。

2. 中段以頁籤形式新增「最新公民參與會議資訊」、「臺北眾開講」

3. 維持重要相關外部連結：
(1) 開放資料平台
(2) 公民提案參與預算
(3) 法規查詢
(4) i-Voting 網站



限制：因為是公版，每一排之後都會自動跑出「更多」的連結按鈕，無法消除

方案B

參考案例：Covid-19專區
<https://www.gov.taipei/covid19/>

1. 上段以頁籤形式新增「最新公民參與會議資訊」、「臺北眾開講」

2. 表列式呈現6大主題

3. 維持重要相關外部連結：
(1) 開放資料平台
(2) 公民提案參與預算
(3) 法規查詢
(4) i-Voting 網站



3 網站使用現狀分析-使用者樣態

資料擷取時間：2018/06/17 - 2021/06/17

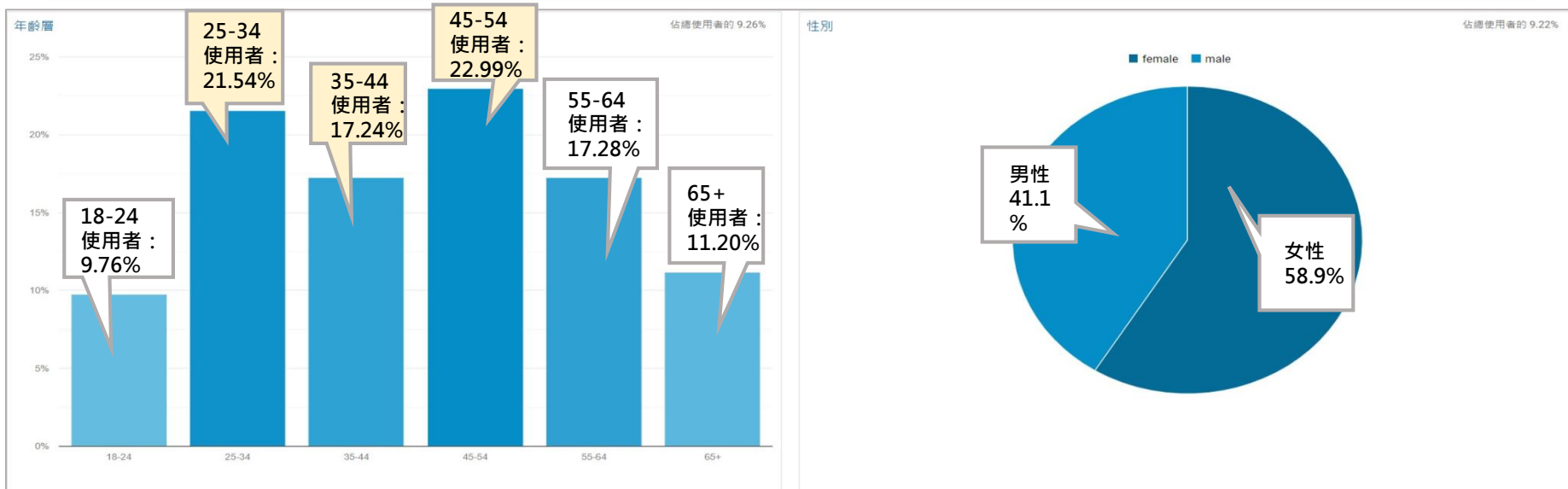

- 使用者背景資訊
 - 性別年齡
 - 女性多於男性，與常見新聞、知識社群網站的瀏覽趨勢類似。
 - 年齡分布集中在25歲-34歲、35歲-44歲、45歲-54歲區間，惟35歲-44歲略不符真實人口分布，35-44歲明顯低於母體人口。

3 網站使用現狀分析-使用者興趣

資料擷取時間：2018/06/17 - 2021/06/17

興趣相似類別 (觸及率)

佔總使用者的 4.85%

3.82%		News & Politics/Avid News Readers
3.35%		Shoppers/Value Shoppers
3.16%		Food & Dining/Cooking Enthusiasts/30 Minute Chefs
3.14%		Travel/Travel Buffs
3.07%		Beauty & Wellness/Frequently Visits Salons
3.05%		Lifestyles & Hobbies/Business Professionals
3.00%		Beauty & Wellness/Beauty Mavens
2.73%		Media & Entertainment/Book Lovers
2.72%		Lifestyles & Hobbies/Green Living Enthusiasts
2.64%		Lifestyles & Hobbies/Fashionistas

- 使用者樣態 (興趣)
 - 新聞、政治
 - 重視生活資訊、生活品質 (購物、美食與烹飪、旅遊、美容)
 - 知識中產階級 (商務、書籍、環保)
- 解讀：重視知識、經濟，具有一定學歷、財務能力，對社會議題有宏觀素養能力的中產階級。

3 網站使用現狀分析-使用者來源

資料擷取時間：2018/06/17 - 2021/06/17

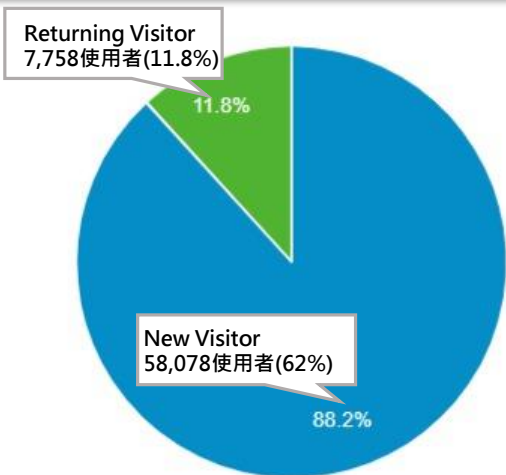

新訪客與回訪者比例

- 多數為新 / 初次使用者

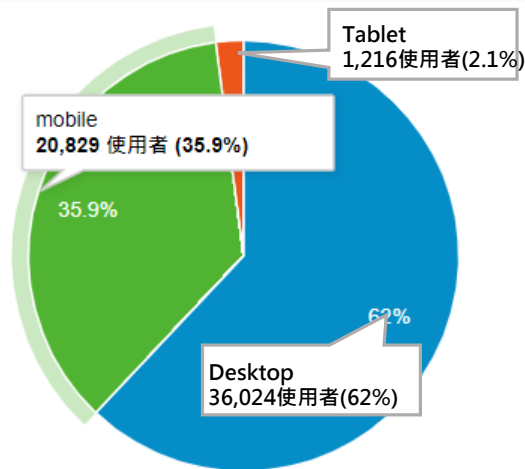

裝置類別分布

- 手機 / 平板占比 38%，須重視新版網頁在行動端的呈現品質，如採響應式網頁RWD的設計→目前公參網符合，未來納入本府新網站整合平台網頁公版後，因本府對於RWD有要求且資訊局有列管，因此符合RWD為必備條件。

- 解讀：公參網首頁須預設使用者是第一眼看到就上手
 - ✓ 版面簡潔，重點資訊顯眼易讀。
 - ✓ 架構明確。

3 網站使用現狀分析-使用者來源與行為

資料擷取時間：2018/06/17 - 2021/06/17

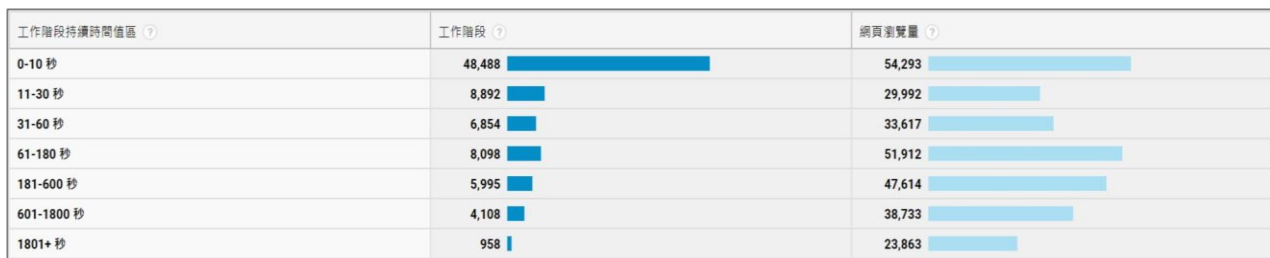
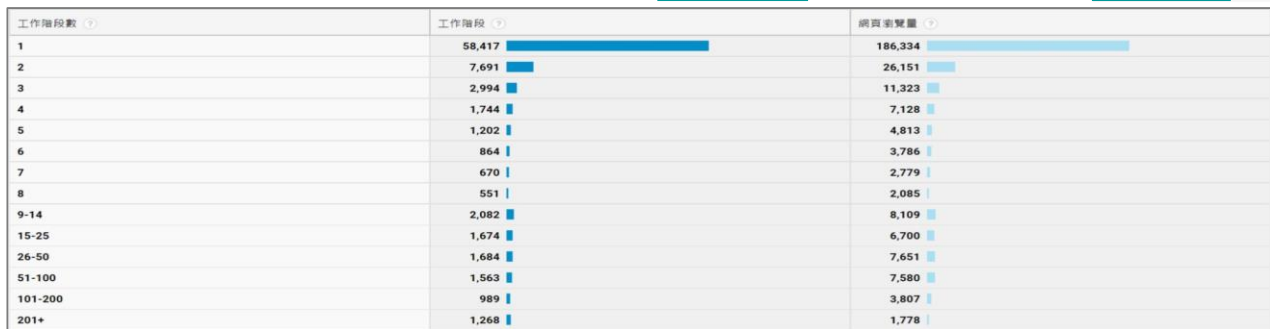

- 直接連入公參網的使用者最多，透過搜尋引擎連入的其次。
- 絕大多數的使用者僅瀏覽一個頁面，瀏覽時間不超過10秒。→公參網優化後將持續強化資料豐富度，如納入國發會Join平台-眾開講。
- 透過搜尋引擎的使用者，有最多的頁面瀏覽、最長的瀏覽時間，新版面首頁可考慮將透過搜尋引擎的使用者視為重點服務對象，如強化文字內容。

3 網站使用現狀分析-使用者瀏覽行為

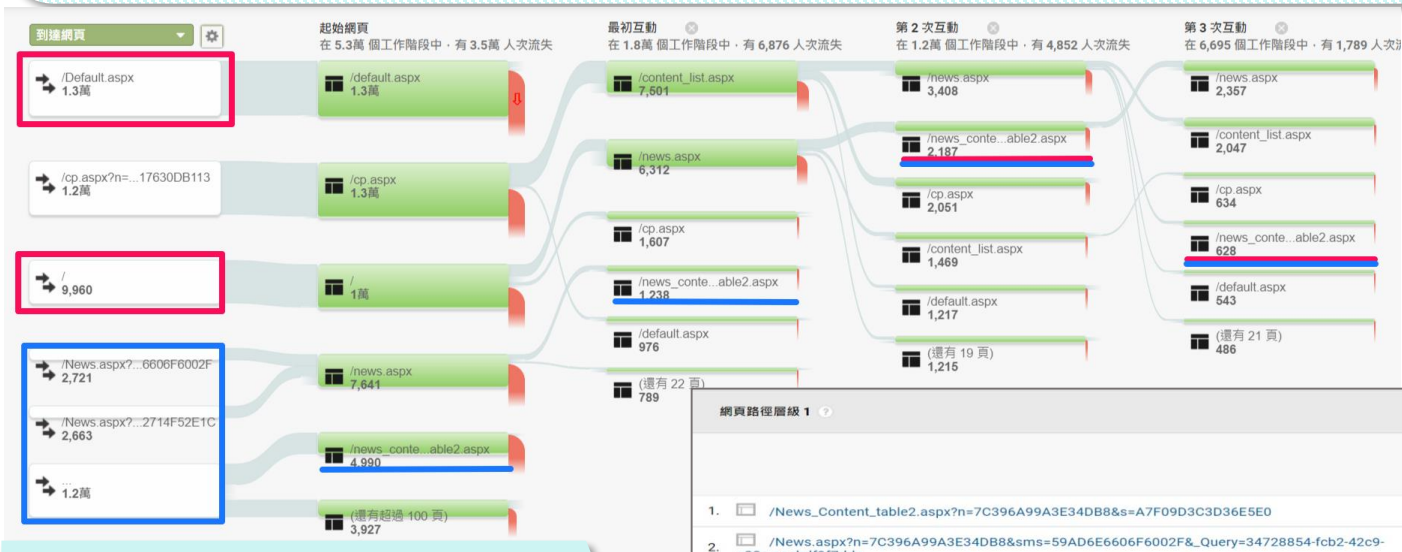

■ 使用者瀏覽行為：若要查看會議資訊，比起直接連接公參網的使用者(紅)，透過搜尋引擎的使用者(藍)，能更快速的取得會議資訊

■ 若搜尋到所需會議資訊，則會有極長的網頁停留時間，可能代表會議資訊內容，確實符合使用者需求。

網頁路徑層級 1	網頁瀏覽量	不重複網頁瀏覽量	平均網頁停留時間
	280,024 % 總計: 100.00% (280,024)	204,438 % 總計: 100.00% (204,438)	00:00:53 資料檢視平均值: 00:00:53 (0.00%)
1. /News_Content_Table2.aspx?n=7C396A99A3E34DB8&s=A7F09D3C3D36E5E0	2 (0.00%)	1 (0.00%)	00:29:52
2. /News.aspx?n=7C396A99A3E34DB8&sms=59AD6E6606F6002F&_Query=34728854-fcb2-42c9-a30c-caabdf9f7ddc	1 (0.00%)	1 (0.00%)	00:29:48
3. /News_Content_Table2.aspx?n=7C396A99A3E34DB8&s=3788DFA9BC02F6A1	2 (0.00%)	1 (0.00%)	00:29:22
4. /News.aspx?n=7C396A99A3E34DB8&sms=59AD6E6606F6002F&_Query=67ea0d5f-fb5c-4602-9337-7a34c88d0fb4	1 (0.00%)	1 (0.00%)	00:29:22
5. /News.aspx?n=0AC1818879E05136&sms=A74C62B8A64FB3B9&_Query=1cea6aa2-9608-489b-8edb-acd7e83a4cad	1 (0.00%)	1 (0.00%)	00:29:21
6. /News.aspx?n=7C396A99A3E34DB8&sms=59AD6E6606F6002F&_Query=f9e0c3ba-cc94-49ce-a880-f0b839d74d94&page=3&PageSize=20	1 (0.00%)	1 (0.00%)	00:29:17
7. /News.aspx?n=7C396A99A3E34DB8&sms=59AD6E6606F6002F&_Query=7d92cf6d-b0de-46dc-8cba-c6a121caf0cd	1 (0.00%)	1 (0.00%)	00:29:10
8. /News.aspx?n=7C396A99A3E34DB8&sms=59AD6E6606F6002F&_Query=10f98cf7-18a6-406e-b473-f8aef4365ca4	1 (0.00%)	1 (0.00%)	00:29:06
9. /News.aspx?n=7C396A99A3E34DB8&sms=59AD6E6606F6002F&_Query=a27a4b31-ec2e-4416-ac5f-aa071ae84a62	1 (0.00%)	1 (0.00%)	00:29:04
10. /News_Content.aspx? Create=1&n=7B80A11AEE8F77E0&ccms_cs=1&state=F5D336F102ACBC68&s=68EDCF5A4DCB317A&sms=E5AB0EC18A83A438	1 (0.00%)	1 (0.00%)	00:28:57

3 網站使用現狀分析-使用者行為



社群網路

- 以臉書為主，以分享柯P施政進度為主
- 鮮少提到其他公民參與資訊、iVoting等

3 網站使用現狀分析-異常日期 (近三年瀏覽量特別多的日期)

異常發生日期	造成異常原因推估		
	公參網有重要調整/作業	公參網內容涉及相關議題之市府有重要政策實施	該日期前後刊登與人民權利義務相關之重要公民參與會議資訊或會議紀錄
1.2018/06/18	民主小鬧鐘改精準投遞上線前後		前幾日有2筆重要會議紀錄刊登：公共安全督導會報、都市設計及土地使用開發許可審議委員會
2.2018/09/01	--	107年9月1日台北市實施0-5歲全都補、2-3歲台北市加碼補之托育補助延伸政策-->柯p施政(公共保母/公私合營幼兒園)	<ul style="list-style-type: none"> ● 前幾日有2筆重要會議紀錄刊登：都市設計及土地使用開發許可審議委員會 ● 近期有重要會議開會/活動資訊：劃定臺北市85處都市更新地區暨擬定都市更新計畫案-市中心區說明會、臺北智慧生態社區設計競圖得獎作品回饋修正工作坊(萬華場)、劃定臺北市85處都市更新地區暨擬定都市更新計畫案-東南區說明會、臺北市南港區都市計畫主要計畫(第二次通盤檢討案內編號「主玉8、主東4、主東8、主經5、主研2、暫予保留地區(-)、暫予保留地區(二)」)等7案
3.2018/11/25	--	--	<ul style="list-style-type: none"> ● 前幾日有數筆重要會議紀錄刊登：擬定臺北市北投區行義路一小段51地號等土地溫泉產業特定專用區細部附屬計畫案、變更臺北市北投區行義路一小段51地號等土地保護區為溫泉產業特定專用區主要計畫案 ● 近期有重要會議開會/活動資訊：環南市場改建垃圾清運說明會、都市更新審議相關會議
4.2019/03/15	● 108223研考會邀請各機關依市長指示刊登與人民權利義務相關會議紀錄於公參網公民會議專區。	--	<ul style="list-style-type: none"> ● 前幾日有數筆重要會議紀錄刊登：大龍社區108年度第1次住戶大會、都審會議(2筆)、食品安全委員會第17次會議、古蹟歷史建築紀念建築聚落建築群考古遺址史蹟及文化景觀審議會 ● 近期有重要會議開會/活動資訊：參與式預算相關會議(9筆)、消防局劍潭分隊重建工程施工前說明會、東門市場自治會108年度第一次全體攤商大會(自治會召開)、研究院路2段61巷口道路改善工程地區說明會
5.2019/06/04	--	--	<ul style="list-style-type: none"> ● 前幾日有數筆重要會議紀錄刊登：成功市場改建108年6月份例會 ● /活動近期有重要會議開會資訊：「大安森林公園綠地設施興建營運移轉案」辦理清冊說明、公告本府辦理「臺北市大安區都市計畫通盤檢討案內人民團體陳情放寬師大社區土地使用分區管制」公聽會資訊、「大度路3段南側貴子坑溪旁道路拓寬工程」地區說明會、內湖321K01停車場新建工程施工前說明會、辦理「臺北市克強公園游泳池變身複合式運動中心可行性評估作業委託專業服務案」公聽會、108年度「臺北市政府推薦微型創新公司申請登錄創櫃板」第1次審查會議、道南橋南側無障礙通行環境改善工程地區說明會、內湖106號公園地下停車場新建工程施工說明會、108年度9個行政區參與式預算voting
6.2019/08/09	--	--	<ul style="list-style-type: none"> ● 前幾日有數筆重要會議紀錄刊登：古蹟歷史建築紀念建築聚落建築群考古遺址史蹟及文化景觀審議會 ● 近期有重要會議開會資訊：都市計畫委員會第752次委員會
7.2020/03/09	--	--	<ul style="list-style-type: none"> ● 前幾日有數筆重要會議紀錄刊登：109年度3次獎勵補助計畫審查會議 ● 近期有重要會議開會資訊：內湖區109年度參與式預算提案說明會暨住民大會、環南中繼市場營運管理場勘會議、環南中繼市場第二十一次搬遷協調會、第一果菜批發市場改建統需書差異討論會、環境影響評估審查委員會第219次會議、第一果菜及萬大魚類批發市場統包廠商規劃第3次說明會、本市都市計畫「擬定臺北市士林區芝蘭段一小段52地號等社教用地地籍附屬計畫案」延長公告、本市都市計畫「變更臺北市士林區芝蘭段一小段52地號等機關用地為社教用地主要計畫案」延長公告、臺北市府心理健康委員會第8屆第1次會議紀錄、環南中繼市場第二十二次搬遷協調會、大龍新城109年第2次區分所有權人會議
8.2020/09/28	策略地圖公告上網作業期	--	<ul style="list-style-type: none"> ● 近期有重要會議開會資訊：環境影響評估審查委員會第229次會議、「北投清溪橋改建案」橋址評估第2次地區說明會、磺溪堤坡除草及河道清淤原則說明會、都市更新及爭議處理審議會第438次審議會、臺北市內湖區109年度參與式預算初階課程【內湖高中場】

4 結論：網站使用現狀分析歸納結果與建議方案

面向	監測資料顯示	公參網須額外優化重點
目前使用者樣貌	<ul style="list-style-type: none"> ➢ 使用者集中在25-54歲，青壯年。 ➢ 以重視知識、生活品質且社會議題有宏觀素養的中產階級。 ➢ 多數為新使用者，雖主動連至本網頁，但無法久留，也不會重複訪問。 ➢ 少數透過搜尋的使用者，是相對會重度使用本網頁的使用者，若搜尋到所需要的會議資訊，則會有數分鐘至半小時的瀏覽時間。 ➢ 現有版本多數使用者聚焦於「柯P施政」，惟瀏覽頻率低，復對於「最新公民參與會議資訊」的關注度不夠。 	<ul style="list-style-type: none"> ■ 強化SEO => 增加搜尋使用者的比例 ■ 提升網頁的內容品質、吸引力 => 增加網頁使用的頻率

➢ 建議採納方案 **B**，理由如下：

1. 「頁籤資訊」版面位置優先於「六大主題」：公參網原始設定的網站定位即公民參與公開訊息的統一入口，目前最精彩與關鍵的部分即公民參與會議訊息揭露，未來強化網站功用的重點則是join平台-眾開講，方案B可在首頁最上方區域以頁籤方式提供「最新公民參與會議資訊」、「重要公共工程」、「眾開講」等連結。
2. 在強化SEO與提升網頁的內容品質、吸引力的前提下，方案B在版面中段，以列表形式呈現6大主題，且各主題設有專屬icon與簡要文字論述空間，將有助於初訪公參網的使用者透過簡單易讀之文字說明，輕鬆找到想要搜尋的資訊。



Thanks!

散會