

中華民國 113 年 2 月 February 2024

臺北市工務統計月報

THE TAIPEI CITY STATISTICAL MONTHLY BULLETIN
OF PUBLIC WORKS



臺北市政府工務局 編製
中華民國 113 年 3 月

Public Works Department, Taipei City
Government March 2024

臺北市政府工務局業務職掌

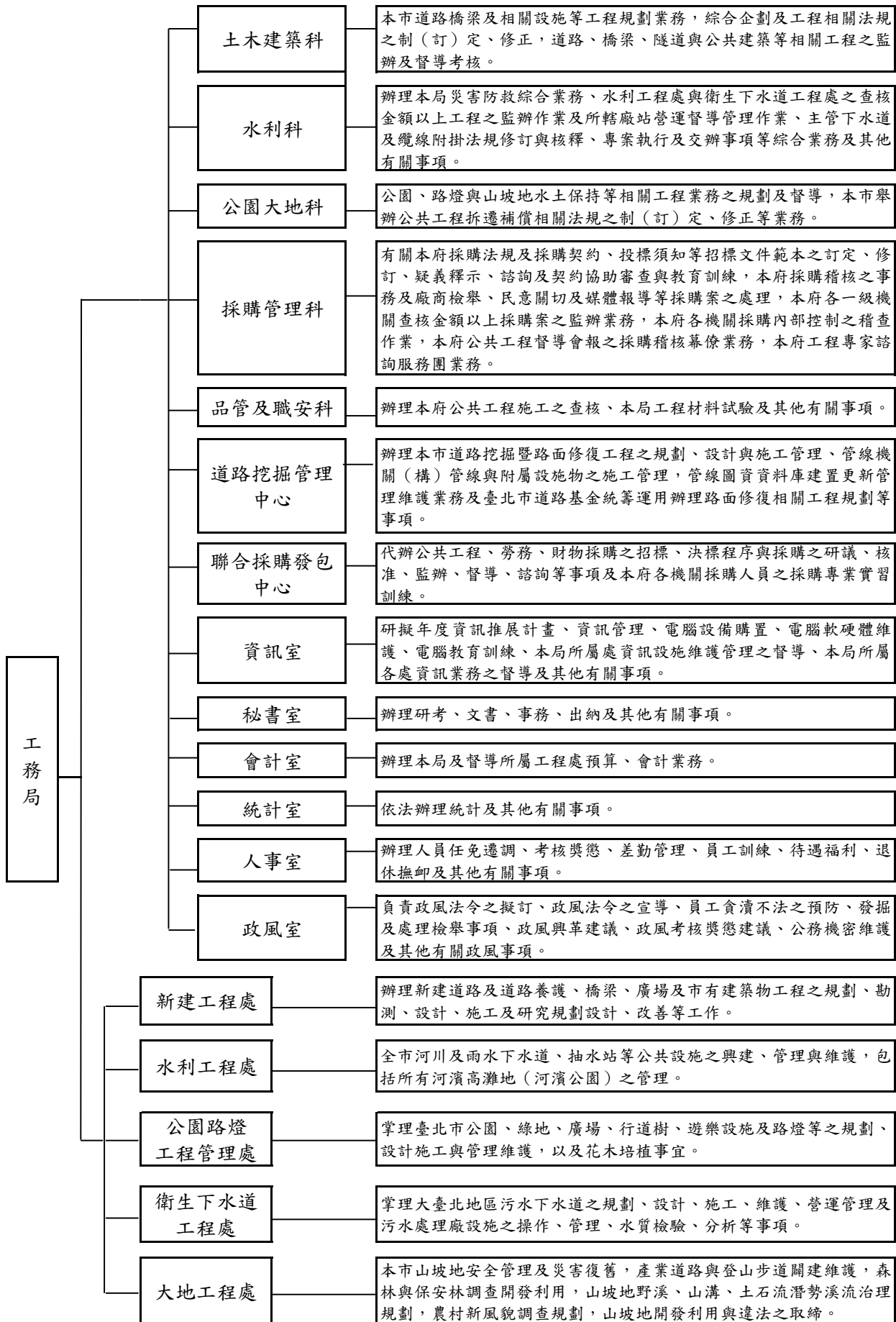

Duties of the Public Works Department, Taipei City Government

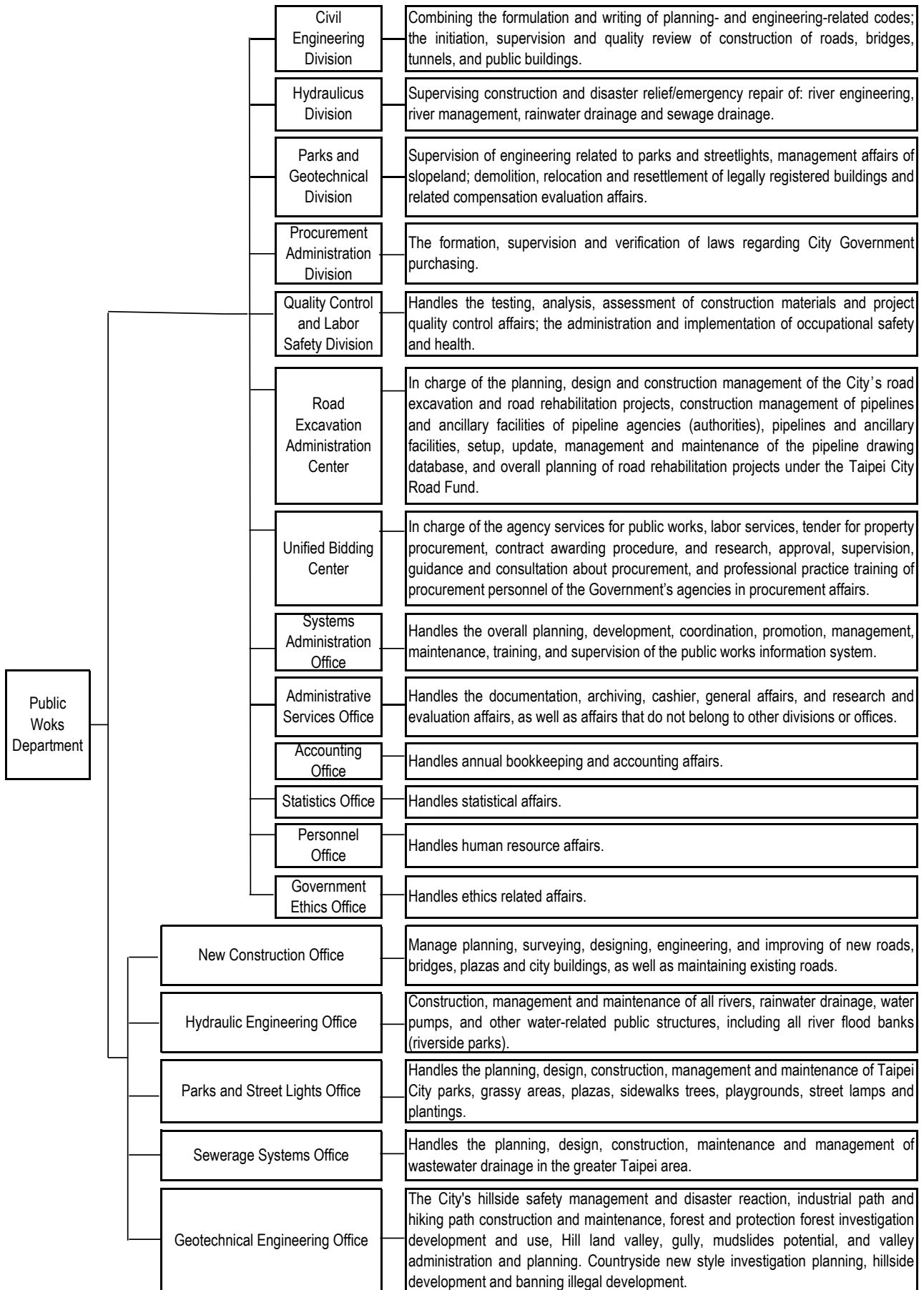

目次

| | |
|------------------|----|
| 統計圖 | 1 |
| 摘要 | 4 |
| 統計表 | |
| 表1 道路新建、拓寬、改善工程 | 6 |
| 表2 橋梁新建、拓建、改善工程 | 10 |
| 表3 人行道改善工程 | 12 |
| 表4 隧道、地下道工程 | 14 |
| 表5 停車場工程 | 14 |
| 表6 公有建築物工程 | 16 |
| 表7 共同管道及景觀工程 | 20 |
| 表8 防洪工程 | 24 |
| 表9 抽水站新建、擴建工程 | 26 |
| 表10 雨水下水道新建、改善工程 | 28 |
| 表11 公園綠地新建、改善工程 | 32 |
| 表12 污水下水道新建、改善工程 | 36 |
| 表13 治山防災整體治理工程 | 38 |
| 表14 污水下水道用戶接管概況 | 40 |
| 表15 公園綠地 | 42 |
| 表16 現有路燈盞數 | 44 |
| 表17 登山步道 | 45 |
| 表18 土地人口概況 | 51 |
| 表19 臺灣地區營造工程物價指數 | 52 |
| 表20 臺北市營造工程物價指數 | 54 |

CONTENTS

| | |
|--|----|
| Statistical Charts..... | 1 |
| Summary..... | 4 |
| Statistical Tables | |
| Table 1 Road New Construction, Expansion and Improvement Works..... | 6 |
| Table 2 Bridge New Construction, Expansion and Improvement Works..... | 10 |
| Table 3 Sidewalk Improvement Work | 12 |
| Table 4 Tunnel Constructions | 14 |
| Table 5 Parking Lots Constructions | 14 |
| Table 6 Public Building Constructions | 16 |
| Table 7 Communal Pipeline and Landscape Constructions | 20 |
| Table 8 Flood Protection Constructions | 24 |
| Table 9 Rainwater Pump Station New Constructions and Expansion Works | 26 |
| Table 10 Rainwater Drainage System New Construction and Improvement Works..... | 28 |
| Table 11 Park New Construction and Improvement Works..... | 32 |
| Table 12 Sewerage System New Construction and Improvement Works..... | 36 |
| Table 13 Watershed Management and Disaster Prevention | 38 |
| Table 14 Overview of Household Sewerage System Connections..... | 40 |
| Table 15 Parks and Green Fields..... | 42 |
| Table 16 Number of Street Lamps..... | 44 |
| Table 17 Hiking Trails..... | 45 |
| Table 18 Overview of Land and Population..... | 51 |
| Table 19 Indices of Construction Cost in Taiwan Area..... | 52 |
| Table 20 Indices of Construction Cost in Taipei City..... | 54 |

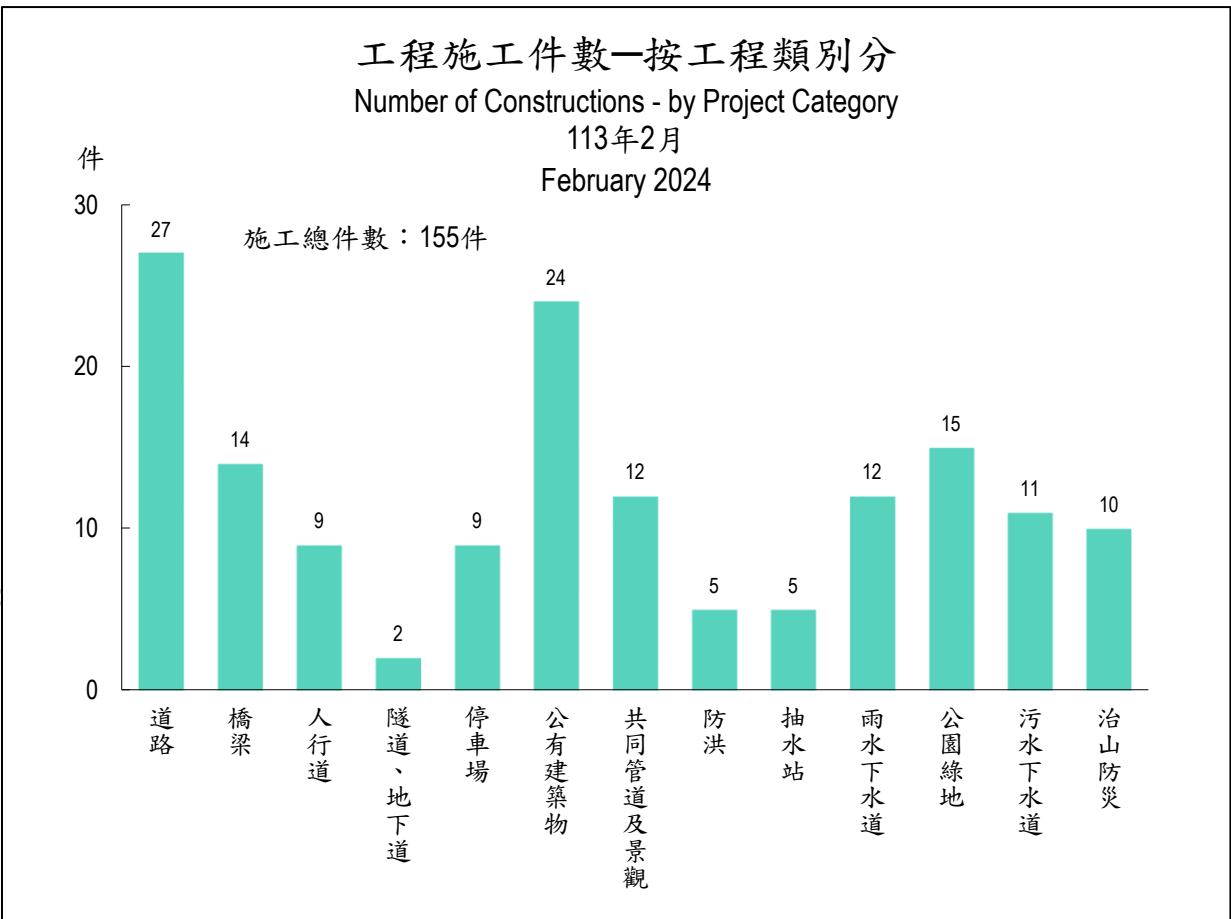
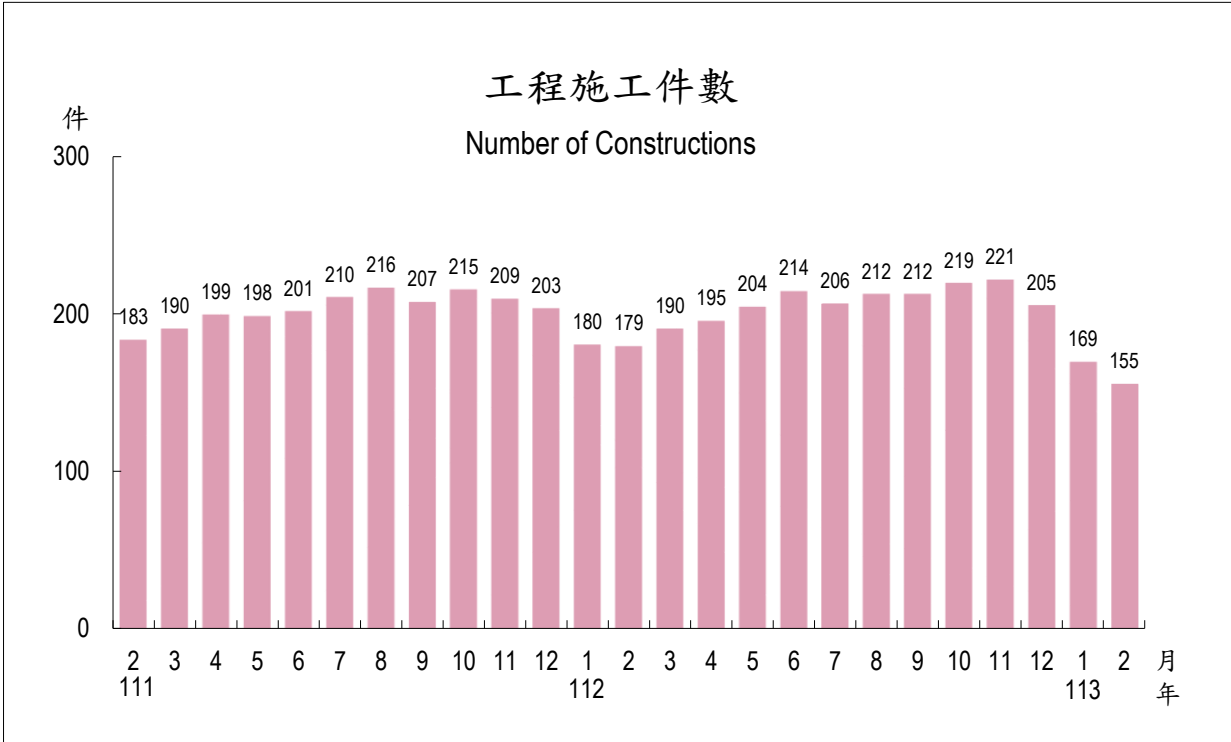

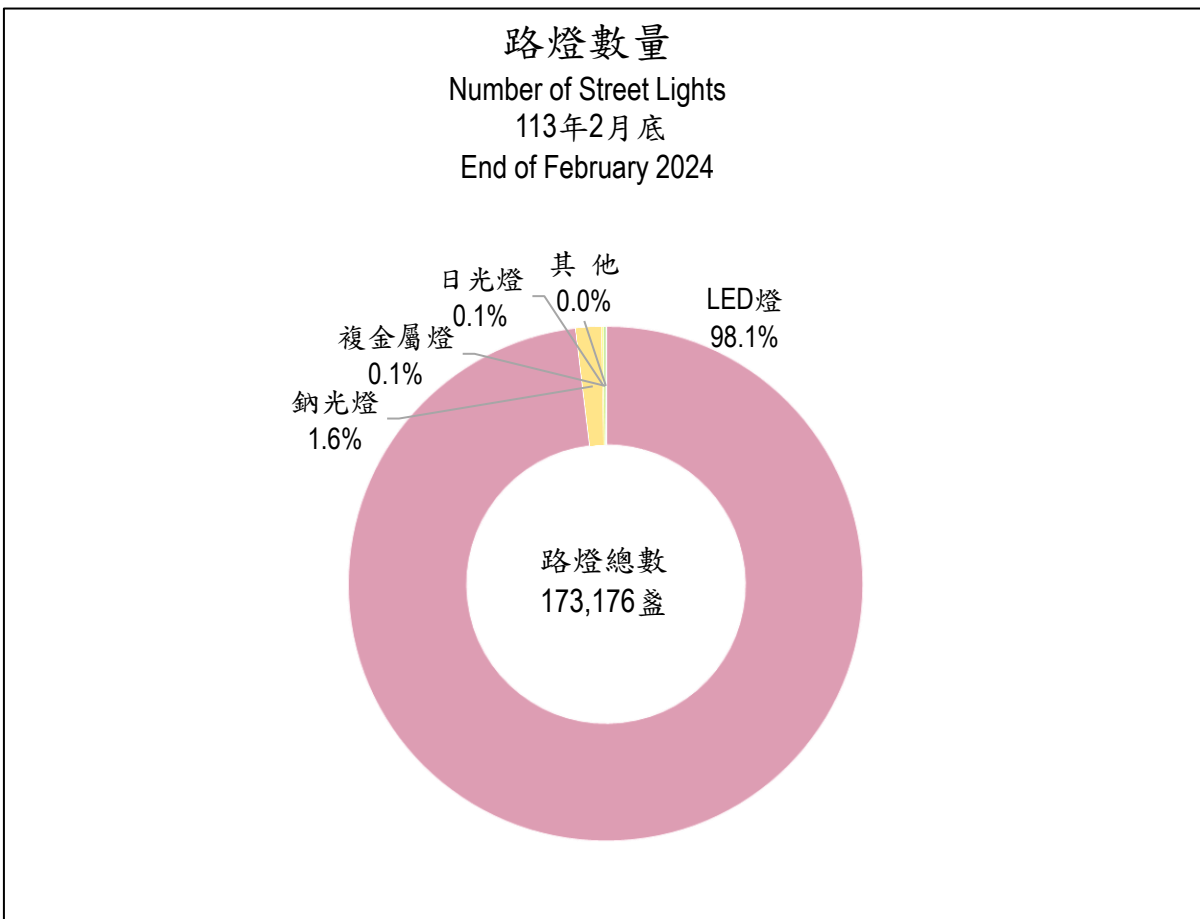
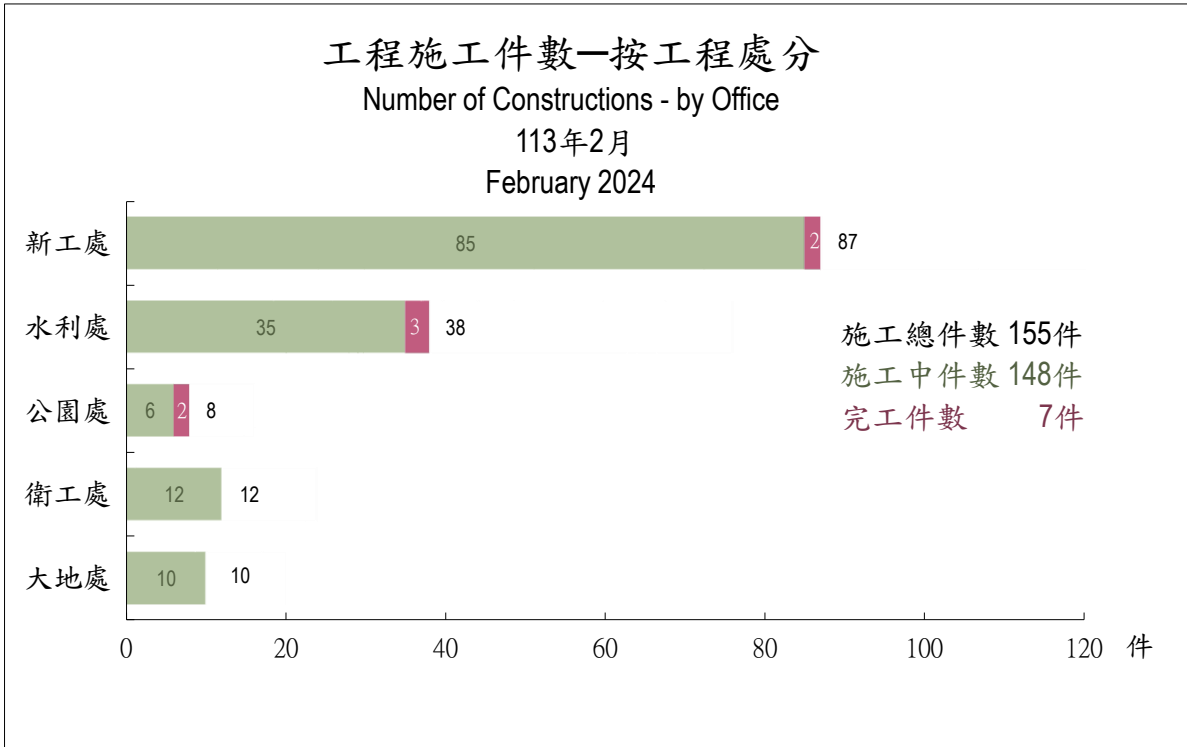

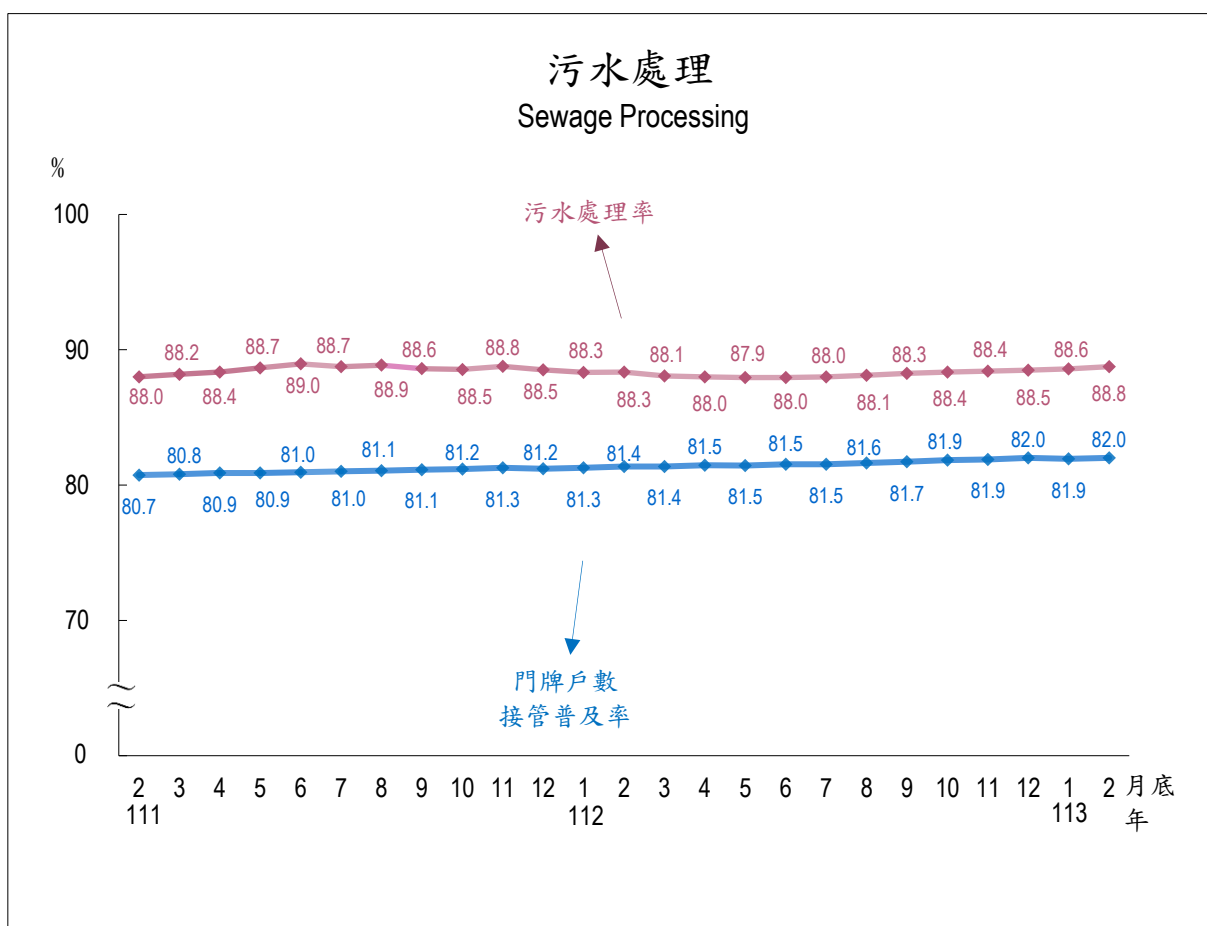
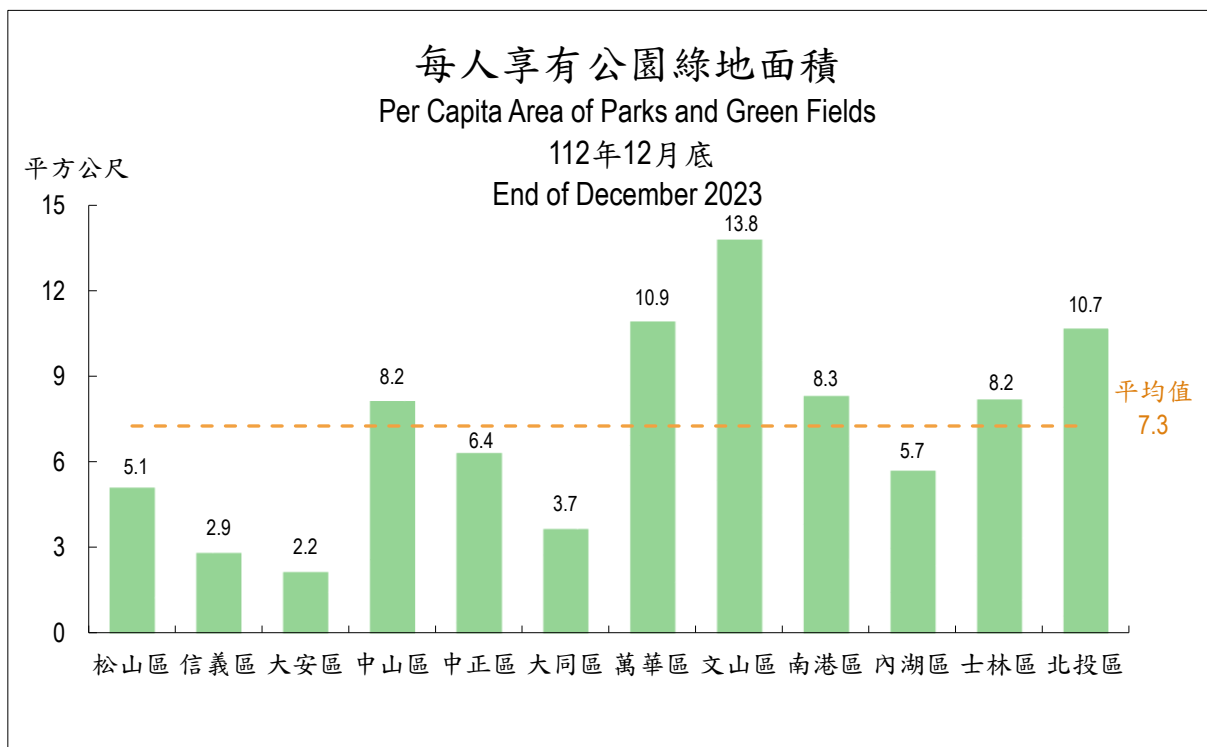

施工工程摘要

113年2月

單位：件

Summary in February 2024

unit: case

| 工程類別 Construction Category | 施工件數 No. of Construction | | | | | | | | | | 備註 Note |
|--|--------------------------|-----------------|------------|--------------|-------------|------------------------|-------------|--------------|-------------|-----------------------|------------|
| | 總計 Total | 完工 Completed | | | | 施工中 Under Construction | | | | | |
| | | 合計 Sub-total | 超前 Lead | 符合 Accord | 落後 Delay | 合計 Sub-total | 超前 Lead | 符合 Accord | 落後 Delay | 停工 Work Suspension | |
| 總計 Total | 155 | 7 | 1 | 4 | 2 | 148 | 69 | 52 | 27 | - | |
| 百分比 % | 100.0 | 4.5 | 0.6 | 2.6 | 1.3 | 95.5 | 44.5 | 33.5 | 17.4 | - | |
| 1. 道路新建、拓寬、改善 Road New Construction, Expansion and Improvement Works | 27 | - | - | - | - | 27 | 1 | 17 | 9 | - 詳表1 | |
| 2. 橋梁新建、拓建、改善 Bridge New Construction, Expansion and Improvement Works | 14 | - | - | - | - | 14 | 4 | 6 | 4 | - 詳表2 | |
| 3. 人行道改善工程 Sidewalk Improvement Work | 9 | - | - | - | - | 9 | 2 | 2 | 5 | - 詳表3 | |
| 4. 隧道、地下道工程 Tunnel Constructions | 2 | 1 | - | - | 1 | 1 | 1 | - | - | - 詳表4 | |
| 5. 停車場工程 Parking Lots Constructions | 9 | - | - | - | - | 9 | 7 | 1 | 1 | - 詳表5 | |
| 6. 公有建築物工程 Public Building Constructions | 24 | 1 | - | - | 1 | 23 | 15 | 2 | 6 | - 詳表6 | |
| 7. 共同管道及景觀工程 Communal Pipeline and Landscape Constructions | 12 | - | - | - | - | 12 | 8 | 3 | 1 | - 詳表7 | |
| 8. 防洪工程 Flood Protection | 5 | - | - | - | - | 5 | 3 | 2 | - | - 詳表8 | |
| 9. 抽水站新建、擴建 Rainwater Pump Station New Constructions and Expansion Works | 5 | 1 | - | 1 | - | 4 | 2 | 2 | - | - 詳表9 | |
| 10. 雨水下水道新建、改善 Rainwater Drainage System New Construction and Improvement Works | 12 | 1 | - | 1 | - | 11 | 5 | 6 | - | - 詳表 10 | |
| 11. 公園綠地新建、改善 Park New Construction and Improvement Works | 15 | 3 | 1 | 2 | - | 12 | 7 | 4 | 1 | - 詳表 11 | |
| 12. 污水下水道新建、改善 Sewerage System New Construction and Improvement Works | 11 | - | - | - | - | 11 | 5 | 6 | - | - 詳表 12 | |
| 13. 治山防災整體治理工程 Watershed Management and Disaster Prevention | 10 | - | - | - | - | 10 | 9 | 1 | - | - 詳表 13 | |

資料來源：工務局。

Source: Public Works Department.

施工中工程

單位：件

Under Construction

unit: case

| 年(月)別／機關別 | 總計 | 超前 | 符合 | 落後 | 停工 |
|---|------------|-----------|-----------|-----------|-----------------|
| Year (Month)／Sponsor | Total | Lead | Accord | Delay | Work Suspension |
| 民國112年 2023 | | | | | |
| 1月 Jan. | 164 | 62 | 54 | 48 | - |
| 2月 Feb. | 161 | 59 | 59 | 43 | - |
| 3月 Mar. | 169 | 55 | 58 | 56 | - |
| 4月 Apr. | 188 | 71 | 83 | 34 | - |
| 5月 May | 198 | 75 | 95 | 28 | - |
| 6月 June | 206 | 84 | 99 | 23 | - |
| 7月 July | 199 | 70 | 104 | 25 | - |
| 8月 Agu. | 206 | 74 | 100 | 32 | - |
| 9月 Sep. | 207 | 89 | 92 | 26 | - |
| 10月 Oct. | 214 | 80 | 109 | 25 | - |
| 11月 Nov. | 201 | 72 | 114 | 15 | - |
| 12月 Dec. | 169 | 72 | 59 | 38 | - |
| 民國113年 2024 | | | | | |
| 1月 Jan. | 150 | 64 | 54 | 32 | - |
| 2月 Feb. | 148 | 69 | 52 | 27 | - |
| 新建工程處 New Construction Office | 85 | 33 | 29 | 23 | - |
| 水利工程處 Hydraulic Engineering Office | 35 | 17 | 15 | 3 | - |
| 公園路燈工程管理處 Parks and Street Lights Office | 6 | 4 | 1 | 1 | - |
| 衛生下水道工程處 Sewerage Systems Office | 12 | 6 | 6 | - | - |
| 大地工程處 Geotechnical Engineering Office | 10 | 9 | 1 | - | - |

資料來源：工務局。

Source: Public Works Department.

表1 道路新建、拓寬、改善工程

113年2月

| 主辦工程機關 | 預算年度 | 工程名稱 | 工程費 |
|--|-------------|--|---|
| Sponsor | Budget Year | Construction Name | Construction Expense (萬元) NT\$10 000 |
| | | 總 計 | 369,580 |
| 新建工程處 New Construction Office | 112 | 1. 112年度一般道路更新工程開口契約(第1標)(中山、大同區) | 9,400 |
| | 112 | 2. 112年度一般道路更新工程開口契約(第2標)(松山、信義區) | 7,700 |
| | 112 | 3. 112年度一般道路更新工程開口契約(第3標)(中正、萬華區) | 13,200 |
| | 112 | 4. 112年度一般道路更新工程開口契約(第4標)(內湖、南港區) | 25,922 |
| | 112 | 5. 112年度一般道路更新工程開口契約(第5標)(士林、北投區) | 17,400 |
| | 112 | 6. 112年度一般道路更新工程開口契約(第6標)(大安、文山區) | 13,500 |
| | 112 | 7. 112年度道路附屬設施改善工程開口契約(第1標)(中山、大同區) | 3,000 |
| | 112 | 8. 112年度道路附屬設施改善工程開口契約(第2標)(松山、信義區) | 3,000 |
| | 112 | 9. 112年度道路附屬設施改善工程開口契約(第3標)(中正、萬華區) | 3,500 |
| | 112 | 10. 112年度道路附屬設施改善工程開口契約(第4標)(內湖、南港區) | 3,000 |
| | 112 | 11. 112年度道路附屬設施改善工程開口契約(第5標)(士林、北投區) | 3,200 |
| | 112 | 12. 112年度道路附屬設施改善工程開口契約(第6標)(大安、文山區) | 2,700 |
| | 112 | 13. 112年度寬度8公尺以下道路更新及附屬設施改善工程開口契約(第1標)(中山、大同區)(113年後續擴充) | 9,700 |
| | 112 | 14. 112年度寬度8公尺以下道路更新及附屬設施改善工程開口契約(第2標)(松山、信義區)(113年後續擴充) | 14,000 |
| | 112 | 15. 112年度寬度8公尺以下道路更新及附屬設施改善工程開口契約(第3標)(中正、萬華區)(113年後續擴充) | 11,135 |

Table 1 Road New Construction, Expansion and Improvement Works

February 2024

| 工程內容 Construction Project | | | 工期 Project Period | | | 施工進度 Progress | | | | |
|---------------------------|---------------|-------------------|-------------------|----------------------------------|------------------------------|---------------|--------|-------------|---------------|--------------|
| 長度 | 寬度 | 總面積 | 開工 年月 | 預定 完工 | 實際 完工 | 預定 | 實際 | 超前 | 符合 | 落後 |
| Length (公尺) | Width (公尺) | Area (平方公尺) | Starting Month | Scheduled Completion Month | Actual Completed Month | Scheduled | Actual | Lead (件) | Accord (件) | Delay (件) |
| (m) | (m) | (m ²) | | | | (%) | (%) | (case) | (case) | (case) |
| 1,260 | 8-23 | 18,925 | -- | -- | -- | -- | -- | 1 | 17 | 9 |
| 預約維護 | | | 112.03 | 113.03 | | 99.72 | 99.72 | | ✓ | |
| 預約維護 | | | 112.03 | 112.12 | | 100.00 | 99.94 | | | ✓ |
| 預約維護 | | | 112.03 | 113.03 | | 94.10 | 94.10 | | ✓ | |
| 預約維護 | | | 112.03 | 114.03 | | 62.21 | 62.21 | | ✓ | |
| 預約維護 | | | 112.03 | 113.03 | | 89.43 | 89.43 | | ✓ | |
| 預約維護 | | | 112.03 | 114.03 | | 99.90 | 99.90 | | ✓ | |
| 預約維護 | | | 112.03 | 113.03 | | 99.99 | 99.99 | | ✓ | |
| 預約維護 | | | 112.03 | 113.03 | | 85.00 | 85.00 | | ✓ | |
| 預約維護 | | | 112.04 | 113.03 | | 95.10 | 95.10 | | ✓ | |
| 預約維護 | | | 112.04 | 112.12 | | 100.00 | 99.50 | | | ✓ |
| 預約維護 | | | 112.04 | 113.03 | | 64.78 | 64.78 | | ✓ | |
| 預約維護 | | | 112.03 | 114.03 | | 99.00 | 99.00 | | ✓ | |
| 預約維護 | | | 112.03 | 114.03 | | 9.49 | 9.49 | | ✓ | |
| 預約維護 | | | 112.03 | 114.03 | | 5.00 | 0.00 | | | ✓ |
| 預約維護 | | | 112.03 | 114.03 | | 0.00 | 0.00 | | ✓ | |

表1 道路新建、拓寬、改善工程 (續)

113年2月

| 主辦工程機關 | 預算年度 | 工程名稱 | 工程費 |
|---|-----------------------------------|--|---|
| Sponsor | Budget Year | Construction Name | Construction Expense (萬元) NT\$10 000 |
| 新建工程處 New Construction Office | 112 | 16. 112年度寬度8公尺以下道路更新及附屬設施改善工程開口契約(第4標)(內湖、南港區)(113年後續擴充) | 12,318 |
| | 112 | 17. 112年度寬度8公尺以下道路更新及附屬設施改善工程開口契約(第5標)(士林、北投區)(113年後續擴充) | 9,485 |
| | 112 | 18. 112年度寬度8公尺以下道路更新及附屬設施改善工程開口契約(第6標)(大安區)(113年後續擴充) | 9,550 |
| | 112 | 19. 112年度寬度8公尺以下道路更新及附屬設施改善工程開口契約(第7標)(文山區)(113年後續擴充) | 9,550 |
| | 112 | 20. 112年度災害搶修暨災防工程開口契約(第1標)(士林、北投、中山、大同) | 1,500 |
| | 112 | 21. 112年度災害搶修暨災防工程開口契約(第2標)(大安、文山、中正、萬華) | 540 |
| | 112 | 22. 112年度災害搶修暨災防工程開口契約(第3標)(內湖、南港、松山、信義) | 920 |
| | 110-113 | 23. 國家生技研究園區聯外道路工程 | 165,015 |
| | 110-111 | 24. 110年度臺北市道路興建及改善工程開口契約(第2標)(中正、萬華、松山、信義、大安、文山區) | 3,706 |
| | 112 | 25. 洲美街人行道拓寬工程 | 3,000 |
| 112 | 26. 112年度臺北市道路、橋涵興建及改善工程開口契約(第1標) | 6,820 | |
| 112 | 27. 112年度臺北市道路、橋涵興建及改善工程開口契約(第2標) | 6,820 | |
| 水利工程處 Hydraulic Engineering Office | | 本月無相關工程施工 | |

資料來源：新建工程處、水利工程處。

Table 1 Road New Construction, Expansion and Improvement Works (Cont.)

February 2024

| 工程內容 Construction Project | | | 工期 Project Period | | | 施工進度 Progress | | | | |
|---------------------------|---------------|-------------------|-------------------|--|--|---------------|--------|-------------|---------------|--------------|
| 長度 | 寬度 | 總面積 | 開工 年月 | 預定 完工 Scheduled Completion Month | 實際 完工 Actual Completed Month | 預定 | 實際 | 超前 | 符合 | 落後 |
| Length (公尺) | Width (公尺) | Area (平方公尺) | Starting Month | Completion Month | Completed Month | Scheduled | Actual | Lead (件) | Accord (件) | Delay (件) |
| (m) | (m) | (m ²) | | | | (%) | (%) | (case) | (case) | (case) |
| 預約維護 | | | 112.03 | 114.03 | | 1.50 | 0.00 | | | ✓ |
| 預約維護 | | | 112.03 | 114.03 | | 10.00 | 9.24 | | | ✓ |
| 預約維護 | | | 112.03 | 114.03 | | 0.00 | 0.00 | | | ✓ |
| 預約維護 | | | 112.03 | 114.03 | | 0.44 | 0.44 | | | ✓ |
| 預約維護 | | | 112.04 | 113.03 | | 96.10 | 96.10 | | | ✓ |
| 預約維護 | | | 112.06 | 114.03 | | 97.00 | 97.00 | | | ✓ |
| 預約維護 | | | 112.04 | 112.12 | | 100.00 | 99.99 | | | ✓ |
| 1,260 | 8-23 | 18,925 | 111.02 | 114.03 | | 30.18 | 43.09 | ✓ | | |
| 預約維護 | | | 110.04 | 112.08 | | 100.00 | 75.39 | | | ✓ |
| 預約維護 | | | 112.02 | 113.05 | | 43.00 | 43.00 | | | ✓ |
| 預約維護 | | | 112.05 | 112.12 | | 100.00 | 32.50 | | | ✓ |
| 預約維護 | | | 112.04 | 112.12 | | 100.00 | 20.24 | | | ✓ |

表2 橋梁新建、拓建、改善工程

113年2月

| 主辦工程機關 | 預算年度 | 工程名稱 | 工程費 |
|---|-------------|---|---|
| Sponsor | Budget Year | Construction Name | Construction Expense (萬元) NT\$10 000 |
| | | 總 計 | 355,712 |
| 新建工程處 New Construction Office | 105-111 | 1. 中正橋改建工程及代辦管線附掛工程 | 231,898 |
| | 110-112 | 2. 民權大橋跨河段上部結構改建統包工程 | 49,001 |
| | 110-112 | 3. 南港立體連通平臺及其附屬綠化設施統包工程 | 45,146 |
| | 111-113 | 4. 跨越大坑溪自行車道新建工程 | 10,140 |
| | 112 | 5. 112年臺北市道路橋梁隔音牆預約增設及改善工程 | 1,179 |
| | 112 | 6. 112年度全市橋涵美化及鋼構油漆維護工程開口契約(第1標)(士林、北投、中山、大同) | 3,500 |
| | 112 | 7. 112年度全市橋涵美化及鋼構油漆維護工程開口契約(第2標)(內湖、南港、松山、信義) | 3,500 |
| | 112 | 8. 112年度全市橋涵美化及鋼構油漆維護工程開口契約(第3標)(中正、萬華、大安、文山) | 3,500 |
| | 112 | 9. 112年度全市橋涵維護工程開口契約(第1標)(士林、北投、中山、大同區) | 2,000 |
| | 112 | 10. 112年度全市橋涵維護工程開口契約(第2標)(內湖、南港、松山、信義區) | 1,400 |
| | 112 | 11. 112年度全市橋涵維護工程開口契約(第3標)(中正、萬華、大安、文山區) | 1,800 |
| | 112 | 12. 112年度臺北市道路、橋涵興建及改善工程開口契約(第1標) | ①- |
| | 112 | 13. 112年度臺北市道路、橋涵興建及改善工程開口契約(第2標) | ①- |
| | 112 | 14. 辛亥高架橋耐震補強改善工程 | 2,648 |
| 水利工程處 Hydraulic Engineering Office | | 本月無相關工程施工 | |

資料來源：新建工程處、水利工程處。

附註：①本項工程工程費包含於道路工程內。

Table 2 Bridge New Construction, Expansion and Improvement Works
February 2024

| 工程內容 Construction Project | | | | | | 工期 Project Period | | | 施工進度 Progress | | | | |
|---------------------------|-------------------|---------------------------------------|-------------------|-------------------|---------------------------------------|-------------------------------|--|--|------------------------|---------------------|-----------------------------|-------------------------------|------------------------------|
| 主橋 Main Span | | | 引道 Lead Road | | | 開工 年月 Starting Month | 預定 完工 Scheduled Completion Month | 實際 完工 Actual Completed Month | 預定 Scheduled (%) | 實際 Actual (%) | 超前 Lead (件) (case) | 符合 Accord (件) (case) | 落後 Delay (件) (case) |
| 長度 (公尺) (m) | 寬度 (公尺) (m) | 面積 (平方 公尺) (m ²) | 長度 (公尺) (m) | 寬度 (公尺) (m) | 面積 (平方 公尺) (m ²) | | | | | | | | |
| 879 | 4.5-35.4 | 19,319 | 485 | 4.6-35 | 10,595 | -- | -- | -- | -- | -- | 4 | 6 | 4 |
| 190 | 35.4 | 6,726 | 398 | 6-35 | 10,197 | 108.05 | 113.08 | | 91.79 | 91.81 | ✓ | | |
| 460 | 23.1 | 10,626 | - | - | - | 110.11 | 114.07 | | 48.49 | 48.50 | ✓ | | |
| 173 | 8-25 | 1,718 | - | - | - | 111.01 | 113.05 | | 89.99 | 90.01 | ✓ | | |
| 55 | 4.5 | 249 | 87 | 4.6 | 399 | 112.10 | 114.04 | | 17.31 | 18.60 | ✓ | | |
| - | - | - | - | - | - | 112.04 | 112.12 | | 100.00 | 76.24 | | | ✓ |
| - | - | - | - | - | - | 112.04 | 114.12 | | 90.02 | 90.02 | | ✓ | |
| - | - | - | - | - | - | 112.05 | 113.03 | | 46.00 | 46.00 | | ✓ | |
| - | - | - | - | - | - | 112.04 | 113.03 | | 98.00 | 98.00 | | ✓ | |
| - | - | - | - | - | - | 112.04 | 113.03 | | 97.55 | 97.55 | | ✓ | |
| - | - | - | - | - | - | 112.04 | 112.12 | | 100.00 | 90.00 | | | ✓ |
| - | - | - | - | - | - | 112.04 | 113.03 | | 94.00 | 94.00 | | ✓ | |
| - | - | - | - | - | - | 112.05 | 112.12 | | 100.00 | 32.50 | | | ✓ |
| - | - | - | - | - | - | 112.04 | 112.12 | | 100.00 | 20.24 | | | ✓ |
| - | - | - | - | - | - | 112.11 | 113.08 | | 15.10 | 15.10 | | ✓ | |

Source: New Construction Office, Hydraulic Engineering Office.

Note: ① The Construction Expense is included in the road project expenditure.

表3 人行道改善工程

113年2月

| 主辦工程機關 | 預算年度 | 工程名稱 | 工程費 |
|---|-------------|--------------------------------------|---------------|
| Sponsor | Budget Year | Construction Name | NT\$10 000 |
| | | 總 計 | 37,528 |
| 新建工程處 New Construction Office | 112 | 1. 112年度臺北市人行道改善工程開口契約(第一標) | 4,370 |
| | 112 | 2. 112年度臺北市人行道改善工程開口契約(第二標) | 4,370 |
| | 112 | 3. 112年度臺北市人行道改善工程開口契約(第三標) | 4,370 |
| | 112 | 4. 112年度臺北市人行道改善工程開口契約(第四標) | 4,370 |
| | 112 | 5. 112年度臺北市人行道改善工程開口契約(第五標) | 4,370 |
| | 112 | 6. 112年度臺北市人行道改善工程開口契約(第六標) | 4,370 |
| | 112 | 7. 瑠公綠廊人行環境改造工程 | ①- |
| | 112 | 8. 臺北市忠孝東路3段人行環境改善工程(建國南路至復興南路)(第一標) | 5,270 |
| | 112 | 9. 臺北市忠孝東路3段人行環境改善工程(建國南路至復興南路)(第二標) | 6,038 |
| 水利工程處 Hydraulic Engineering Office | | 本月無相關工程施工 | |

資料來源：新建工程處、水利工程處。

附註：①本項工程工程費包含於共同管道及景觀工程內。

Table 3 Sidewalk Improvement Work

February 2024

| 工程內容 Construction Project | | | 工期 Project Period | | | 施工進度 Progress | | | | |
|---------------------------|---------------|-------------------|-------------------|----------------------------------|------------------------------|---------------|--------|-------------|---------------|--------------|
| 長度 | 寬度 | 總面積 | 開工 年月 | 預定 完工 | 實際 完工 | 預定 | 實際 | 超前 | 符合 | 落後 |
| Length (公尺) | Width (公尺) | Area (平方公尺) | Starting Month | Scheduled Completion Month | Actual Completed Month | Scheduled | Actual | Lead (件) | Accord (件) | Delay (件) |
| (m) | (m) | (m ²) | | | | (%) | (%) | (case) | (case) | (case) |
| - | - | - | -- | -- | -- | -- | -- | 2 | 2 | 5 |
| 預約維護 | | | 112.03 | 112.12 | | 100.00 | 70.74 | | | ✓ |
| 預約維護 | | | 112.03 | 112.12 | | 100.00 | 90.00 | | | ✓ |
| 預約維護 | | | 112.04 | 112.12 | | 100.00 | 63.50 | | | ✓ |
| 預約維護 | | | 112.03 | 112.12 | | 100.00 | 75.00 | | | ✓ |
| 預約維護 | | | 112.04 | 113.03 | | 76.00 | 76.00 | | | ✓ |
| 預約維護 | | | 112.04 | 112.12 | | 100.00 | 95.00 | | | ✓ |
| 預約維護 | | | 112.08 | 113.03 | | 46.00 | 47.00 | ✓ | | |
| 預約維護 | | | 112.10 | 113.04 | | 34.37 | 34.46 | ✓ | | |
| 預約維護 | | | 113.01 | 113.08 | | 2.14 | 2.14 | | | ✓ |

Source: New Construction Office, Hydraulic Engineering Office.

Note: ①The Construction Expense is included in the communal pipeline and landscape constructions expenditure.

表4 隧道、地下道工程

113年2月

| 主辦工程機關 | 預算年度 | 工程名稱 | 工程費 |
|--|-------------|-------------------|---|
| Sponsor | Budget Year | Construction Name | Construction Expense (萬元) NT\$10 000 |
| | | 總 計 | 35,823 |
| 新建工程處 New Construction Office | 108-111 | 1. 常德街人行地下道連通工程 | 35,823 |
| | 110-113 | 2. 國家生技研究園區聯外道路工程 | ①- |

資料來源：新建工程處。

表5 停車場工程

113年2月

| 主辦工程機關 | 預算年度 | 工程名稱 | 工程費 |
|--|-------------|------------------------------------|---|
| Sponsor | Budget Year | Construction Name | Construction Expense (萬元) NT\$10 000 |
| | | 總 計 | - |
| 新建工程處 New Construction Office | 107-112 | 1. 臺北市立景美女中綜合大樓暨附設地下停車場新建工程 | ①- |
| | 104-110 | 2. 成功市場改建工程(地下停車場) | ①- |
| | 106-113 | 3. 第一果菜(含堤內中繼)及萬大魚類批發市場改建統包工程(停車場) | ①- |
| | 109-112 | 4. 臺北市立大安國中綜合教學大樓新建工程 | ①- |
| | 107-112 | 5. 臺北市立內湖國民中學綜合大樓新建工程 | ①- |
| | 111-114 | 6. 臺北市立和平高級中學教學大樓新建工程 | ①- |
| | 111-115 | 7. 臺北藝術園區-臺北市立美術館擴建統包工程 | ①- |
| | 112-114 | 8. 臺北市立大安高級工業職業學校新建綜合教學大樓工程 | ①- |
| | 109-114 | 9. 臺北市立南港高級中學綜合教學大樓新建工程 | ①- |

資料來源：新建工程處。

附註：①本項工程工程費包含於公有建築或道路工程內。

Table 4 Tunnel Constructions

February 2024

| 工程內容 Construction Project | | | 工期 Project Period | | | 施工進度 Progress | | | | |
|---------------------------|---------------|-------------------|-------------------|----------------------------------|------------------------------|---------------|--------|-------------|---------------|--------------|
| 長度 | 寬度 | 總面積 | 開工 年月 | 預定 完工 | 實際 完工 | 預定 | 實際 | 超前 | 符合 | 落後 |
| Length (公尺) | Width (公尺) | Area (平方公尺) | Starting Month | Scheduled Completion Month | Actual Completed Month | Scheduled | Actual | Lead (件) | Accord (件) | Delay (件) |
| (m) | (m) | (m ²) | | | | (%) | (%) | (case) | (case) | (case) |
| 911 | 6-15 | 12,000 | -- | -- | -- | -- | -- | 1 | - | 1 |
| 195 | 6-7 | 1,260 | 110.05 | 112.12 | 113.02 | 100.00 | 100.00 | | | ✓ |
| 716 | 15 | 10,740 | 111.02 | 114.03 | | 30.18 | 43.09 | ✓ | | |

Source: New Construction Office.

Table 5 Parking Lots Constructions

February 2024

| 工程內容 Construction Project | | | | 工期 Project Period | | | 施工進度 Progress | | | | |
|---------------------------|------------|--------------|--------------|-------------------|----------------------------------|------------------------------|---------------|--------|-------------|---------------|--------------|
| 總面積 | 大型車 停車位 | 小型車 停車位 | 機車 停車位 | 開工 年月 | 預定 完工 | 實際 完工 | 預定 | 實際 | 超前 | 符合 | 落後 |
| Area (平方 公尺) | (格位) | (格位) | (格位) | Starting Month | Scheduled Completion Month | Actual Completed Month | Scheduled | Actual | Lead (件) | Accord (件) | Delay (件) |
| (m ²) | (sites) | (sites) | (sites) | | | | (%) | (%) | (case) | (case) | (case) |
| 244,034 | 154 | 4,533 | 5,000 | -- | -- | -- | -- | -- | 7 | 1 | 1 |
| 22,435 | - | 267 | 140 | 108.07 | 113.08 | | 89.40 | 89.40 | | ✓ | |
| 16,138 | - | 369 | 140 | 108.07 | 114.03 | | 51.49 | 51.44 | | | ✓ |
| 126,323 | 50 | 2,912 | 4,035 | 109.02 | 118.03 | | 32.27 | 32.46 | ✓ | | |
| 9,623 | - | 223 | 52 | 110.03 | 114.02 | | 78.32 | 78.39 | ✓ | | |
| 5,702 | 97 | 8 | 20 | 110.04 | 113.05 | | 70.31 | 70.33 | ✓ | | |
| 28,558 | - | 270 | 101 | 112.03 | 115.10 | | 14.50 | 25.83 | ✓ | | |
| 17,084 | 7 | 406 | 301 | 111.09 | 116.05 | | 3.36 | 3.55 | ✓ | | |
| 7,846 | - | 33 | 62 | 112.06 | 114.10 | | 12.29 | 16.31 | ✓ | | |
| 10,326 | - | 45 | 149 | 112.08 | 115.03 | | 7.24 | 8.66 | ✓ | | |

Source: New Construction Office.

Note: ① The Construction Expense is included in the Public Building or road project expenditure.

表6 公有建築物工程

113年2月

| 主辦工程機關 | 預算年度 | 工程名稱① | 工程費 |
|--|-------------|-------------------------------------|---|
| Sponsor | Budget Year | Construction Name | Construction Expense (萬元) NT\$10 000 |
| | | 總 計 | 4,414,149 |
| | | 新工處主辦工程合計 | 3,399,402 |
| 新建工程處 New Construction Office | 103-112 | 1. 臺北市立景美女中綜合大樓暨附設地下停車場新建工程 | 101,625 |
| | 104-110 | 2. 成功市場改建工程 | 70,123 |
| | 107-111 | 3. 臺北市殯葬管理處第二殯儀館二期整建工程 | 164,817 |
| | 106-112 | 4. 臺北市中山區錦州街基地公共住宅新建工程 | 220,500 |
| | 106-113 | 5. 第一果菜(含堤內中繼)及萬大魚類批發市場改建統包工程 | 1,339,934 |
| | 107-110 | 6. 臺北市內湖國小新孝悌樓新建工程接續工程 | 48,939 |
| | 109-112 | 7. 臺北市立大安國中綜合教學大樓新建工程 | 127,349 |
| | 111-114 | 8. 臺北市立和平高級中學教學大樓新建工程 | 190,068 |
| | 107-112 | 9. 臺北市立南港區經貿段社會住宅新建工程 | 79,802 |
| | 107-112 | 10. 臺北市立內湖國民中學綜合大樓新建工程 | 58,266 |
| | 111-115 | 11. 臺北藝術園區-臺北市立美術館擴建統包工程 | 507,633 |
| | 112-114 | 12. 臺北市立大安高級工業職業學校新建綜合教學大樓工程 | 57,755 |
| | 112 | 13. 北投士林科技園區專案住宅新建工程(建築主體工程)保固修繕工程 | 868 |
| | 112 | 14. 臺北市政府秘書處西園、信義職務宿舍建築物耐震補強工程 | 2,769 |
| | 111-115 | 15. 臺北市職能發展學院原機工大樓及學員宿舍用地改建工程 | 292,401 |
| | 111-113 | 16. 臺北市政府社會局兆如老人安養護中心耐震補強暨頂樓及外牆統包工程 | 19,998 |
| | 112-113 | 17. 臺北市政府原住民族事務委員會柳鄉市場大廈耐震補強工程 | 2,208 |
| | 109-114 | 18. 臺北市立南港高級中學綜合教學大樓新建工程 | 79,649 |
| | 112-114 | 19. 臺北市政府消防局興隆分隊新建工程 | 34,700 |

Table 6 Public Building Constructions

February 2024

| 工程內容 Construction Project | | | | 工期 Project Period | | | 施工進度 Progress | | | | |
|---|---------------------------------|---------------------------------------|--|-------------------------------|--|--|------------------------|---------------------|-----------------------------|-------------------------------|------------------------------|
| 棟數 No. of Buildings (棟) (building) | 層數 Storeies | | 總面積 Area (平方公尺) (m ²) | 開工 年月 Starting Month | 預定 完工 Scheduled Completion Month | 實際 完工 Actual Completed Month | 預定 Scheduled (%) | 實際 Actual (%) | 超前 Lead (件) (case) | 符合 Accord (件) (case) | 落後 Delay (件) (case) |
| | 地上 Ground (層) (storey) | 地下 Under-ground (層) (storey) | | | | | | | | | |
| 29 | -- | -- | 920,590 | -- | -- | -- | -- | -- | 15 | 2 | 7 |
| 23 | -- | -- | 699,725 | -- | -- | -- | -- | -- | 14 | 1 | 4 |
| 2 | 2-4 | 0-2 | 25,624 | 108.07 | 113.08 | | 89.40 | 89.40 | | ✓ | |
| 1 | 1 | 5 | 24,494 | 108.07 | 114.03 | | 51.49 | 51.44 | | | ✓ |
| 1 | 5 | 4 | 34,408 | 108.09 | 113.02 | | 100.00 | 97.47 | | | ✓ |
| 2 | 20 | 4 | 45,766 | 109.02 | 113.07 | | 51.61 | 51.63 | ✓ | | |
| 3 | 2-9 | 1 | 353,130 | 109.02 | 118.03 | | 32.27 | 32.46 | ✓ | | |
| 1 | 5 | 1 | 27,829 | 109.06 | 113.03 | | 97.37 | 96.31 | | | ✓ |
| 1 | 6 | 2 | 24,836 | 110.03 | 114.02 | | 78.32 | 78.39 | ✓ | | |
| 3 | 5 | 2 | 28,558 | 112.03 | 115.10 | | 14.50 | 25.83 | ✓ | | |
| 1 | 12 | 3 | 16,534 | 109.11 | 113.06 | | 72.42 | 73.44 | ✓ | | |
| 1 | 3 | 2 | 9,878 | 110.04 | 113.05 | | 70.31 | 70.33 | ✓ | | |
| 1 | 1 | 2 | 48,672 | 111.09 | 116.05 | | 3.36 | 3.55 | ✓ | | |
| 1 | 5 | 1 | 7,846 | 112.06 | 114.10 | | 12.29 | 16.31 | ✓ | | |
| - | - | - | - | 112.06 | 113.04 | | 66.27 | 82.47 | ✓ | | |
| - | - | - | - | 112.07 | 113.01 | 113.02 | 100.00 | 100.00 | | | ✓ |
| 3 | 5-9 | 1 | 37,145 | 112.07 | 115.12 | | 3.82 | 11.73 | ✓ | | |
| - | - | - | - | 112.06 | 114.02 | | 59.50 | 62.50 | ✓ | | |
| - | - | - | - | 112.07 | 113.05 | | 49.15 | 54.07 | ✓ | | |
| 1 | 5 | 2 | 10,326 | 112.08 | 115.03 | | 7.24 | 8.66 | ✓ | | |
| 1 | 6 | 2 | 4,681 | 112.12 | 114.10 | | 1.39 | 1.98 | ✓ | | |

表6 公有建築物工程(續)

113年2月

| 主辦工程機關 | 預算年度 | 工程名稱① | 工程費 |
|---|-------------|------------------------------|---|
| Sponsor | Budget Year | Construction Name | Construction Expense (萬元) NT\$10 000 |
| | | 水利處主辦工程合計 | 682,443 |
| 水利工程處 Hydraulic Engineering Office | 88下半年-105 | 20. 代辦臺北市市場處所屬公有環南市場改建工程主體工程 | 550,800 |
| | 109 | 21. 臺北市中山區培英公共住宅新建工程 | 82,274 |
| | 109 | 22. 臺北市文山區景豐一區社會住宅新建工程 | 49,369 |
| | | 公園處主辦工程合計 | 121,204 |
| 公園路燈工程管理處 Parks and Street Lights Office | 109 | 23. 臺北市士林區百齡水岸社會住宅新建工程 | 121,204 |
| | | 衛工處主辦工程合計 | 211,100 |
| 衛生下水道工程處 Sewerage Systems Office | 109-111 | 24. 民生水資源再生中心暨下水道環境教育館新建工程 | 211,100 |
| | | 大地處主辦工程合計 | - |
| 大地工程處 Geotechnical Engineering Office | | 本月無相關工程施工 | |

資料來源：新建工程處、水利工程處、公園路燈工程管理處、衛生下水道工程處、大地工程處。

附註：①工程名稱加註(建築工程)或(水電工程)者，係為利表達該工程之細部工期及施工進度，惟工程費仍為各細項工程經費之加總。

Table 6 Public Building Constructions (Cont.)

February 2024

| 工程內容 Construction Project | | | | 工期 Project Period | | | 施工進度 Progress | | | | |
|--|---------------------------------|---|--|-------------------------------|--|--|------------------------|---------------------|-----------------------------|-------------------------------|------------------------------|
| 棟數 No. of Buildings (棟) (building) | 層數 Storeies | | 總面積 Area (平方 公尺) (m ²) | 開工 年月 Starting Month | 預定 完工 Scheduled Completion Month | 實際 完工 Actual Completed Month | 預定 Scheduled (%) | 實際 Actual (%) | 超前 Lead (件) (case) | 符合 Accord (件) (case) | 落後 Delay (件) (case) |
| | 地上 Ground (層) (storey) | 地下 Under- ground (層) (storey) | | | | | | | | | |
| 4 | -- | -- | 182,870 | -- | -- | -- | -- | -- | - | 1 | 2 |
| 2 | 6 | 2 | 155,346 | 105.11 | 113.04 | | 95.82 | 94.82 | | | ✓ |
| 1 | 14 | 3 | 17,435 | 109.02 | 113.09 | | 57.53 | 55.72 | | | ✓ |
| 1 | 14 | 2 | 10,089 | 109.12 | 113.09 | | 70.42 | 70.42 | | ✓ | |
| 1 | -- | -- | 25,091 | -- | -- | -- | -- | -- | - | - | 1 |
| 1 | 21 | 4 | 25,091 | 109.08 | 114.05 | | 34.25 | 31.89 | | | ✓ |
| 1 | -- | -- | 12,904 | -- | -- | -- | -- | -- | 1 | - | - |
| 1 | 7 | 1 | 12,904 | 110.04 | 113.11 | | 54.50 | 60.20 | ✓ | | |
| - | -- | -- | - | -- | -- | -- | -- | -- | - | - | - |

Source: New Construction Office, Hydraulic Engineering Office, Parks and Street Lights Office, Sewerage Systems Office, Geotechnical Engineering Office.

Note: ① The construction name with (construction work) or (plumbing/electrical wiring work) is used to express the project's detailed construction period and progress, but the project expense is still the total cost of each detailed project.

表7 共同管道及景觀工程

113年2月

| 主辦工程機關 | 預算年度 | 工程名稱 | 工程費 |
|--|-------------|--|---|
| Sponsor | Budget Year | Construction Name | Construction Expense (萬元) NT\$10 000 |
| | | 總 計 | 72,874 |
| 新建工程處 New Construction Office | 111-113 | 1. 南港立體連通平臺及其附屬綠化設施統包工程 | ①- |
| | 112 | 2. 112年度臺北市建築基地內騎樓及沿街面人行空間改善工程 開口契約 | 2,338 |
| | 112 | 3. 瑠公綠廊人行環境改造工程 | 5,675 |
| | 112 | 4. 臺北市忠孝東路3段人行環境改善工程(建國南路至復興南路)(第一標) | ①- |
| | 112 | 5. 臺北市忠孝東路3段人行環境改善工程(建國南路至復興南路)(第二標) | ①- |

Table 7 Communal Pipeline and Landscape Constructions

February 2024

| 工程內容 | 工期 Project Period | | | 施工進度 Progress | | | | |
|--|-------------------------------|--|--|------------------------|---------------------|-----------------------------|-------------------------------|------------------------------|
| | 開工 年月 Starting Month | 預定 完工 Scheduled Completion Month | 實際 完工 Actual Completed Month | 預定 Scheduled (%) | 實際 Actual (%) | 超前 Lead (件) (case) | 符合 Accord (件) (case) | 落後 Delay (件) (case) |
| Construction Project | -- | -- | -- | -- | -- | 8 | 3 | 1 |
| 1.立體連通平臺: A:主橋:銜接南港輪胎端與立體平臺 B:副橋:銜接主橋及南港車站BOT大樓 C:大平臺:平台主體、性別友善廁所 | 111.01 | 113.05 | | 89.99 | 90.01 | √ | | |
| 2.南港生態綠廊:南基地公園鋪面工程、 植栽工程及澆灌工程 | | | | | | | | |
| 改善本市建築基地內騎樓及沿街面人行空 間高低不平 | 112.05 | 112.12 | | 100.00 | 97.01 | | | √ |
| 人行道鋪面更新、溝蓋板更新、公園景觀 工程、植栽綠化工程 | 112.08 | 113.03 | | 46.00 | 47.00 | √ | | |
| 臺北市忠孝東路3段人行環境改善工程(建 國南路至復興南路) | 112.10 | 113.04 | | 34.37 | 34.46 | √ | | |
| 臺北市忠孝東路3段人行環境改善工程(建 國南路至復興南路) | 113.01 | 113.08 | | 2.14 | 2.14 | | | √ |

表7 共同管道及景觀工程

113年2月

| 主辦工程機關 | 預算年度 | 工程名稱 | 工程費 |
|---------------------------------------|-------------|---------------------------------|---|
| Sponsor | Budget Year | Construction Name | Construction Expense (萬元) NT\$10 000 |
| 水利工程處 Hydraulic Engineering Office | 112 | 6. 111年度水利處轄管濕地及滯洪池等棲地預約維護工程 | 673 |
| | 112 | 7. 金瑞治水園區設施改善工程 | 2,683 |
| | 112 | 8. 基6疏散門牽引道改善工程 | 1,484 |
| | 111 | 9. 磺港溪再造C段護岸及步道整建工程(三合橋至奇岩抽水站) | 25,761 |
| | 111 | 10. 磺港溪再造C段護岸及步道整建工程(延壽橋至三合橋) | 32,491 |
| | 112 | 11. 百齡抽水站用地設施拆除及圍籬圍設工程 | 949 |
| | 112 | 12. 代辦衛生下水道工程處水磨坑溪沿線污水接管(杏林橋上游) | 820 |

資料來源：新建工程處、水利工程處。

附註：①本項工程工程費包含於道路或橋梁工程內。

Table 7 Communal Pipeline and Landscape Constructions

February 2024

| 工程內容 | 工期 Project Period | | | 施工進度 Progress | | | | |
|---|-------------------------------|--|--|------------------------|---------------------|-----------------------------|-------------------------------|------------------------------|
| | 開工 年月 Starting Month | 預定 完工 Scheduled Completion Month | 實際 完工 Actual Completed Month | 預定 Scheduled (%) | 實際 Actual (%) | 超前 Lead (件) (case) | 符合 Accord (件) (case) | 落後 Delay (件) (case) |
| 辦理本市河川濕地及滯洪池棲地生態保育 維護工作 | 112.03 | 113.03 | | 80.35 | 80.35 | | √ | |
| 金瑞解說小築及入口涼亭與周邊改善 | 112.09 | 113.05 | | 47.00 | 47.00 | | √ | |
| 辦理自行車牽引道改善及觀景平台擴大工 程 | 112.09 | 113.04 | | 76.76 | 76.92 | | √ | |
| 三合橋至奇岩抽水站河道與公園整合整建 ，以及磺港路雙向整併 | 112.09 | 114.10 | | 15.14 | 29.03 | | √ | |
| 延壽橋至三合橋河道與公園整合整建，以 及磺港路雙向整併 | 112.09 | 114.10 | | 20.92 | 25.25 | | √ | |
| 百齡抽水站用地設施拆除及圍籬圍設工程 | 112.11 | 113.03 | | 37.30 | 51.84 | | √ | |
| 污水管接管工程：L=192m(管徑200mm)，汙 水接管處護岸美化工程：L=79m | 112.12 | 113.04 | | 26.62 | 29.35 | | √ | |

Source: New Construction Office, Hydraulic Engineering Office.

Note: ① The Construction Expense is included in the road or bridge project expenditure.

表8 防洪工程

113年2月

| 主辦工程機關 | 預算年度 | 工程名稱 | 工程費 |
|---|-------------|------------------------|--|
| Sponsor | Budget Year | Construction Name | Construction Expense (萬元) NT\$10 000 |
| | | 總 計 | 18,298 |
| 水利工程處 Hydraulic Engineering Office | 111 | 1. 高灘地北區管理站站房新建工程 | 6,716 |
| | 112 | 2. 景美溪及指南溪匯流口護岸再造工程 | 3,817 |
| | 112 | 3. 基隆河百齡左右岸低水護岸環境改善工程 | 1,409 |
| | 112 | 4. 社子島防洪排水設施整體開發先期改善工程 | 5,088 |
| | 112 | 5. 112年度全市堤防延壽工程 | 1,268 |

資料來源：水利工程處。

Table 8 Flood Protection Constructions

February 2024

| 工程內容 Construction Project | | | | | 工期 Project Period | | | 施工進度 Progress | | | | |
|--|---------------------------------|--------------------|-------------|--------|-------------------|----------------------------------|------------------------------|---------------|--------|-------------|---------------|--------------|
| 堤防 | 護岸 | 丁壩 | 閘門 | 其他 | 開工 年月 | 預定 完工 | 實際 完工 | 預定 | 實際 | 超前 | 符合 | 落後 |
| Embank- ment (公尺) | Riverbank Protection (公尺) | Spur Dam (座) | Gate (座) | Others | Starting Month | Scheduled Completion Month | Actual Completed Month | Scheduled | Actual | Lead (件) | Accord (件) | Delay (件) |
| (m) | (m) | (set) | (set) | | | | | (%) | (%) | (case) | (case) | (case) |
| - | - | - | - | - | -- | -- | -- | -- | -- | 3 | 2 | - |
| 高灘地北區管理站站房新建工程：新建建築物1座 | | | | | 111.12 | 113.06 | | 55.36 | 55.36 | | ✓ | |
| 優化河濱公園品質，打造河域文化學習場域為規畫目標，以生態工法辦理指南溪(北政國中至指南溪景美溪匯流口)護岸及高灘地改善工程 | | | | | 112.06 | 113.03 | | 72.96 | 72.96 | | ✓ | |
| 百齡左右岸鼎塊流失及沉箱不均勻沉陷，致護岸掏刷及自行車道開裂，辦理改善 | | | | | 112.09 | 113.03 | | 65.91 | 76.26 | ✓ | | |
| 配合本府社子島開發進度，為確保社子島整體開發前既有防洪排水功能安全無虞，進行既有堤防沉陷、臨時抽水站之排放鋼管及既有舊堤破損區域改善 | | | | | 112.10 | 113.05 | | 22.90 | 23.50 | ✓ | | |
| 辦理全市堤防延壽工程 | | | | | 112.10 | 113.04 | | 69.76 | 91.25 | ✓ | | |

表9 抽水站新建、擴建工程

113年2月

| 主辦工程機關 | 預算年度 | 工程名稱 | 工程費 | 工程內容 | | |
|---|-------------|------------------------------------|----------------------|----------|---------|-----------------------|
| | | | | 抽水機 | | |
| | | | | Pump Set | | |
| Sponsor | Budget Year | Construction Name | Construction Expense | 數量 | 口徑 | 抽水量 |
| | | | (萬元) | Number | caliber | Pumping Capacity |
| | | | NT\$10 000 | (座) | (吋) | (立方公尺/秒) |
| | | | | (set) | - | (m ³ /sec) |
| | | 總 計 | 97,647 | - | - | - |
| 水利工程處 Hydraulic Engineering Office | 112 | 1. 112年度全市抽水站建物及鋼鐵件預約維護檢修工程 | 952 | - | - | - |
| | 112 | 2. 112年度抽水站前池及閘閥門周邊清疏工程 | 1,125 | - | - | - |
| | 112 | 3. 濱江及大直抽水站機組更新暨陽光等抽水站周邊設備更新工程 | 47,161 | - | - | - |
| | 112 | 4. 成功、忠孝及福德抽水站機組更新暨社臨九等抽水站周邊設備更新工程 | 47,268 | - | - | - |
| | 112 | 5. 抽水站水位顯示看板及水位計移接工程 | 1,141 | - | - | - |

資料來源：水利工程處。

Table 9 Rainwater Pump Station New Constructions and Expansion Works

February 2024

| Construction Project | | | | 工期 Project Period | | | 施工進度 Progress | | | | |
|-----------------------------------|------------------------------|-----------------------|--------------------------|-------------------|----------------------------------|------------------------------|---------------|--------|-------------|---------------|--------------|
| 發電機 Electric Generator | | 抽水機房 Pump Set Room | | 開工 年月 | 預定 完工 | 實際 完工 | 預定 | 實際 | 超前 | 符合 | 落後 |
| 數量 Number (座) | 馬力 Horse- power (匹) | 數量 Number (座) | 面積 Area (平方 公尺) | Starting Month | Scheduled Completion Month | Actual Completed Month | Scheduled | Actual | Lead (件) | Accord (件) | Delay (件) |
| (set) | (hp) | (set) | (m ²) | | | | (%) | (%) | (case) | (case) | (case) |
| - | - | - | - | -- | -- | -- | -- | -- | 2 | 3 | - |
| 辦理本市各抽水站機房整修及設施修復、更新或增設 | | | | 112.02 | 113.05 | | 96.16 | 96.16 | | ✓ | |
| 辦理抽水站前池及閘閥門周邊清疏工程 | | | | 112.02 | 113.02 | 113.02 | 100.00 | 100.00 | | ✓ | |
| 辦理濱江及大直抽水站機組更新暨陽光等抽水站周邊設備更新工程 | | | | 112.07 | 114.10 | | 4.98 | 4.98 | | ✓ | |
| 辦理成功、忠孝及福德抽水站機組更新暨社臨九等抽水站周邊設備更新工程 | | | | 112.08 | 115.08 | | 0.83 | 1.41 | ✓ | | |
| 辦理抽水站水位顯示看板及水位計移接工程 | | | | 112.11 | 113.07 | | 9.50 | 14.98 | ✓ | | |

表10 雨水下水道新建、改善工程

113年2月

| 主辦工程機關 | 預算年度 | 工程名稱 | 工程費 |
|---|-------------|--------------------------------------|---|
| Sponsor | Budget Year | Construction Name | Construction Expense (萬元) NT\$10 000 |
| | | 總 計 | 21,278 |
| 新建工程處 New Construction Office | | 新工處主辦工程合計 | - |
| | 110-113 | 1. 國家生技研究園區聯外道路工程 | ①- |
| | 112 | 2. 洲美街人行道拓寬工程 | ①- |
| 水利工程處 Hydraulic Engineering Office | | 水利處主辦工程合計 | 21,278 |
| | 112 | 3. 111年度雨水下水道預約維護工程(大安、中正區)(112年度續約) | 3,244 |
| | 112 | 4. 111年度雨水下水道預約維護工程(信義區)(112年度續約) | 1,379 |
| | 112 | 5. 111年度雨水下水道預約維護工程(文山、萬華區)(112年度續約) | 1,937 |
| | 112 | 6. 信義區東大排排水環境營造改善工程 | 1,550 |
| | 112 | 7. 112年度雨水下水道緊急搶修預約維護工程(南區) | 916 |

Table 10 Rainwater Drainage System New Construction and Improvement Works

February 2024

| 工程內容 Construction Project | | | 工期 Project Period | | | 施工進度 Progress | | | | |
|---------------------------|--------------------|---------------------|-------------------|----------------------------------|------------------------------|------------------|---------------|-----------------------|-------------------------|------------------------|
| 側溝 | 箱涵 | 管涵 | 開工 年月 | 預定 完工 | 實際 完工 | 預定 | 實際 | 超前 | 符合 | 落後 |
| Side Ditch (公尺) | Box Culvet (公尺) | Pipe Culvet (公尺) | Starting Month | Scheduled Completion Month | Actual Completed Month | Scheduled (%) | Actual (%) | Lead (件) (case) | Accord (件) (case) | Delay (件) (case) |
| (m) | (m) | (m) | | | | | | | | |
| 2,304 | - | - | -- | -- | -- | -- | -- | 5 | 7 | - |
| 2,266 | - | - | -- | -- | -- | -- | -- | 1 | 1 | - |
| 2,152 | - | - | 111.02 | 114.03 | | 30.18 | 43.09 | ✓ | | |
| 114 | - | - | 112.02 | 113.05 | | 43.00 | 43.00 | | ✓ | |
| 38 | - | - | -- | -- | -- | -- | -- | 4 | 6 | - |
| 預約維護工程 | | | 112.03 | 113.02 | 113.02 | 100.00 | 100.00 | | ✓ | |
| 預約維護工程 | | | 112.03 | 113.03 | | 82.00 | 82.00 | | ✓ | |
| 預約維護工程 | | | 112.04 | 113.04 | | 78.00 | 78.00 | | ✓ | |
| 38 | - | - | 112.09 | 113.03 | | 47.68 | 47.70 | ✓ | | |
| 緊急搶修預約維護工程 | | | 112.10 | 113.05 | | 88.50 | 88.50 | | ✓ | |

表10 雨水下水道新建、改善工程（續）

113年2月

| 主辦工程機關 | 預算年度 | 工程名稱 | 工程費 |
|---------------------------------------|-------------|-----------------------------|---|
| Sponsor | Budget Year | Construction Name | Construction Expense (萬元) NT\$10 000 |
| 水利工程處 Hydraulic Engineering Office | 112 | 8. 雨水下水道結構修補工程(百齡集水區) | 2,357 |
| | 112 | 9. 112年度雨水下水道緊急搶修預約維護工程(北區) | 916 |
| | 112 | 10. 雨水下水道結構修補工程(景美等3集水區) | 4,426 |
| | 112 | 11. 水磨坑溪上游環境暨排水改善工程(第1階段) | 1,804 |
| | 112 | 12. 舊貴子坑溪下游環境暨排水改善工程 | 2,747 |

資料來源：新建工程處、水利工程處。

附註：①本項工程工程費包含於道路工程內。

Table 10 Rainwater Drainage System New Construction and Improvement Works (Cont.)

February 2024

| 工程內容 Construction Project | | | 工期 Project Period | | | 施工進度 Progress | | | | |
|---|---------------------------------|----------------------------------|-------------------------------|--|--|------------------------|---------------------|-----------------------------|-------------------------------|------------------------------|
| 側溝 Side Ditch (公尺) (m) | 箱涵 Box Culvet (公尺) (m) | 管涵 Pipe Culvet (公尺) (m) | 開工 年月 Starting Month | 預定 完工 Scheduled Completion Month | 實際 完工 Actual Completed Month | 預定 Scheduled (%) | 實際 Actual (%) | 超前 Lead (件) (case) | 符合 Accord (件) (case) | 落後 Delay (件) (case) |
| | | | 雨水下水道結構修補工程 | | | 112.10 | 113.04 | | 51.98 | 52.00 |
| 緊急搶修預約維護工程 | | | 112.10 | 113.05 | | 70.70 | 70.70 | | √ | |
| 景美、景福及景後街集水區雨水 下水道幹(支)線結構修補 | | | 112.11 | 113.11 | | 24.65 | 24.65 | | √ | |
| 既有混凝土欄杆及地坪打除破碎 91.63m ³ 、渠底淺灘營造280m、入 口環境營造21.2m ² 、地坪美化工程 410m ² 、新設鋼構護欄371m | | | 112.11 | 113.04 | | 64.18 | 78.77 | √ | | |
| 入口景石及意象：2座，再生瀝青 鋪面：869.47m ² ，木屑步道：90m ，固化土鋪面：903m ² ，平台：3座 ，水質淨化設施：1座 | | | 112.12 | 113.07 | | 17.97 | 19.05 | √ | | |

Source: New Construction Office, Hydraulic Engineering Office.

Note: ① The Construction Expense is included in the road project expenditure.

表11 公園綠地新建、改善工程

113年2月

| 主辦工程機關 | 預算年度 | 工程名稱 | 工程費 | 總面積 | 土木工程 | | | | | | |
|---|-------------|--|---------------------------|-------------------|-------------------|-------------------|-------------------|-----------|-----------|------------------|------------------------------|
| | | | | | 廣場 | 遊戲地坪 | 園路人行道 | 座椅 | 涼亭 | 花架 | 欄杆阻車 |
| Sponsor | Budget Year | Construction Name | Construction Expense (萬元) | Total Area (平方公尺) | Plaza (平方公尺) | Game Area (平方公尺) | Side-walk (平方公尺) | Chair (座) | Arbor (座) | Flower Shelf (處) | Baluster Arrestment Car (公尺) |
| | | | NT\$10 000 | (m ²) | (m ²) | (m ²) | (m ²) | (no.) | (no.) | (no.) | (m) |
| | | 總 計 | 26,051 | - | 510 | 1,043 | 8,259 | 48 | - | - | 1,811 |
| | | 公園處主辦工程合計 | 17,004 | - | 510 | 1,043 | 8,259 | 48 | - | - | 1,811 |
| 公園路燈 工程管理處 Parks and Street Lights Office | 112 | 1. 公園處辦公廳舍修繕工程(G-112-09-112113) | 138 | -- | - | - | - | - | - | - | - |
| | 112 | 2. 山仔后(士林183號)公園整建工程(G-112-09-112112) | 600 | -- | - | 93 | 312 | 5 | - | - | 14 |
| | 112 | 3. 捷運北投會館周邊(大業路527巷)環境整體改造計畫(G-112-09-112090) | 12,013 | -- | - | - | 5,175 | - | - | - | 1,511 |
| | 112 | 4. 永昌(中正184號)公園擴建工程(G-112-09-112096) | 1,600 | -- | 390 | 65 | 600 | 8 | - | - | - |
| | 112 | 5. 112年度陽明山公園管理所所轄公園整建工程-北投、士林區公園整建工程(G-112-09-112102) | 1,300 | -- | - | 197 | 1,232 | 1 | - | - | 116 |
| | 112 | 6. 112年度圓山公園管理所所轄公園整建工程-中山區、松山區、大同區公園整建工程(G-112-09-112103) | 1,153 | -- | - | 688 | 849 | 14 | - | - | 170 |
| | 112 | 7. 111年兒童遊戲場及附屬設施改善統包工程(112年續約)(G-111-09-111023-1) | 200 | -- | 120 | - | 90 | 20 | - | - | - |

Table 11 Park New Construction and Improvement Works

February 2024

| Civil Engineering | | | | | | | 園藝工程 Gardening Engineering | | 工期 Project Period | | | 施工進度 Progress | | | | |
|-------------------|------------------------------|----------------------|--------------------------------|---|---------------------|---------------------------------|----------------------------------|--|------------------------|--|-----------------------------------|------------------|----------|-------------|--------------------|--------------|
| 排水 溝 | 游泳 池 | 園 燈 | 兒童 遊具 | 體健 設施 | 球場 (運動 場) | 無障 礙 坡道 | 鋪植 草皮 | 栽植 樹花木 | 開工 年月 | 預定 完工 | 實際 完工 | 預定 進度 | 實際 進度 | 超前 | 符合 | 落後 |
| Gutter (公尺) | Swim- ming Pool (處) | Park Light (座) | Child's Game Tool (座) | Physically Healthy Facility (公尺) | Sta- dium (處) | Barrier- free Ramp (座) | Turfing (平方 公尺) | Planting Trees and Flowers (株) | Start- ing Month | Sched- uled Comple- tion Month | Actual Comple- ted Month | Sche- duled | Actual | Lead (件) | Ac- cord (件) | Delay (件) |
| (m) | (lot) | (set) | (set) | (m) | (lot) | (set) | (m ²) | (no.) | | | | (%) | (%) | (case) | (case) | (case) |
| 1,305 | - | 25 | 19 | 8 | 1 | 5 | 1,495 | 28,221 | -- | -- | -- | -- | -- | 8 | 6 | 1 |
| 1,305 | - | 25 | 19 | 8 | 1 | 5 | 1,495 | 28,221 | -- | -- | -- | -- | -- | 4 | 3 | - |
| - | - | - | - | - | - | - | - | - | 112.08 | 113.02 | 113.02 | 100.00 | 100.00 | | | ✓ |
| - | - | 9 | 1 | 3 | - | - | - | 9 | 112.08 | 113.02 | 113.02 | 100.00 | 100.00 | | | ✓ |
| 1,199 | - | - | - | - | - | - | 978 | 16,529 | 112.03 | 113.08 | | 55.82 | 55.94 | | | ✓ |
| 24 | - | 16 | - | 1 | - | 4 | 517 | 11,683 | 112.05 | 113.04 | | 94.22 | 94.22 | | | ✓ |
| 28 | - | - | 2 | 3 | - | 1 | - | - | 112.05 | 113.03 | | 95.52 | 95.60 | | | ✓ |
| 55 | - | - | 6 | 1 | 1 | - | - | - | 112.06 | 113.03 | | 94.12 | 94.62 | | | ✓ |
| - | - | - | 10 | - | - | - | - | - | 112.07 | 113.03 | | 91.61 | 92.67 | | | ✓ |

表11 公園綠地新建、改善工程（續）

113年2月

| 主辦工程機關 | 預算年度 | 工程名稱 | 工程費 | 總面積 | 土木工程 | | | | | | |
|---------------------------------------|-------------|------------------------------------|---------------------------|-------------------|-------------------|-------------------|-------------------|-----------|-----------|------------------|------------------------------|
| | | | | | 廣場 | 遊戲地坪 | 園路人行道 | 座椅 | 涼亭 | 花架 | 欄杆阻車 |
| | | | Construction Expense (萬元) | Total Area (平方公尺) | Plaza (平方公尺) | Game Area (平方公尺) | Side-walk (平方公尺) | Chair (座) | Arbor (座) | Flower Shelf (處) | Baluster Arrestment Car (公尺) |
| Sponsor | Budget Year | Construction Name | NT\$10 000 | (m ²) | (m ²) | (m ²) | (m ²) | (no.) | (no.) | (no.) | (m) |
| 水利工程處 Hydraulic Engineering Office | | 水利處主辦工程合計 | 9,047 | -- | - | - | - | - | - | - | - |
| | 112 | 8. 111年度全市河濱公園樹木及景觀預約維護工程(112年度續約) | 700 | -- | - | - | - | - | - | - | - |
| | 112 | 9. 111年度全市河濱公園水電設施預約維護工程(112年度續約) | 383 | -- | - | - | - | - | - | - | - |
| | 112 | 10. 112年度全市河濱公園設施緊急修繕預約維護工程 | 1,387 | -- | - | - | - | - | - | - | - |
| | 112 | 11. 112年度全市河濱公園花海工程 | 2,187 | -- | - | - | - | - | - | - | - |
| | 112 | 12. 112年度全市河濱公園褐根病防治及其他病蟲害防治工程 | 122 | -- | - | - | - | - | - | - | - |
| | 112 | 13. 延平河濱公園自行車道及相關設施改善工程(中山高至臺北橋) | 1,784 | -- | - | - | - | - | - | - | - |
| | 112 | 14. 112年度東區河濱公園指標系統暨里程碑更新工程 | 747 | -- | - | - | - | - | - | - | - |
| | 112 | 15. 雙溪河濱公園右岸自行車道暨周邊環境改善工程 | 1,739 | -- | - | - | - | - | - | - | - |

資料來源：公園路燈工程管理處、水利工程處。

Table 11 Park New Construction and Improvement Works (Cont.)

February 2024

| Civil Engineering | | | | | | | 園藝工程 Gardening Engineering | | 工期 Project Period | | | 施工進度 Progress | | | | |
|-------------------|------------------------------|----------------------|--------------------------------|---|---------------------|---------------------------------|----------------------------------|--|------------------------|--|----------------------------------|------------------|----------|-------------|--------------------|--------------|
| 排水 溝 | 游泳 池 | 園 燈 | 兒童 遊具 | 體健 設施 | 球場 (運動 場) | 無障 礙 坡道 | 鋪植 草皮 | 栽植 樹花木 | 開工 年月 | 預定 完工 | 實際 完工 | 預定 進度 | 實際 進度 | 超前 | 符合 | 落後 |
| Gutter (公尺) | Swim- ming Pool (處) | Park Light (座) | Child's Game Tool (座) | Physically Healthy Facility (公尺) | Sta- dium (處) | Barrier- free Ramp (座) | Turfing (平方 公尺) | Planting Trees and Flowers (株) | Start- ing Month | Schedu- led Comple- tion Month | Actual Comple- ed Month | Sche- duled | Actual | Lead (件) | Ac- cord (件) | Delay (件) |
| (m) | (lot) | (set) | (set) | (m) | (lot) | (set) | (m ²) | (no.) | | | | (%) | (%) | (case) | (case) | (case) |
| - | - | - | - | - | - | - | - | - | - | -- | -- | -- | -- | 4 | 3 | 1 |
| - | - | - | - | - | - | - | - | - | - | 112.02 | 113.03 | 99.30 | 99.30 | | ✓ | |
| - | - | - | - | - | - | - | - | - | - | 112.04 | 113.03 | 80.00 | 80.00 | | ✓ | |
| - | - | - | - | - | - | - | - | - | - | 112.08 | 113.03 | 82.85 | 82.85 | | ✓ | |
| - | - | - | - | - | - | - | - | - | - | 112.08 | 113.03 | 86.10 | 94.58 | ✓ | | |
| - | - | - | - | - | - | - | - | - | - | 112.08 | 112.12 | 100.00 | 88.45 | | | ✓ |
| - | - | - | - | - | - | - | - | - | - | 112.08 | 113.03 | 74.27 | 92.31 | ✓ | | |
| - | - | - | - | - | - | - | - | - | - | 112.09 | 113.03 | 113.02 | 98.36 | 100.00 | ✓ | |
| - | - | - | - | - | - | - | - | - | - | 112.09 | 113.03 | 56.57 | 56.60 | ✓ | | |

表12 污水下水道新建、改善工程

113年2月

| 主辦工程機關 | 預算年度 | 工程名稱 | 工程費 |
|-------------------------------------|-----------------------------------|--|---|
| Sponsor | Budget Year | Construction Name | Construction Expense (萬元) NT\$10 000 |
| 衛生下水道工程處 Sewerage Systems Office | | 總 計 | 244,722 |
| | 109-112 | 1. 109-112年東區分管網暨支管及用戶排水設備統包工程 | 36,270 |
| | 109-112 | 2. 109-112年西區分管網暨支管及用戶排水設備統包工程 | 18,879 |
| | 109-112 | 3. 109-112年南區分管網暨支管及用戶排水設備統包工程 | 19,400 |
| | 109-112 | 4. 109-112年北區分管網暨支管及用戶排水設備統包工程 | 37,311 |
| | 112-113 | 5. 提升接管率偏低區里暨環保局列管抽肥用戶污水接管統包工程 | 84,937 |
| | 113 | 6. 112年東區污水管渠設施檢視及維護預約式工程(113年後續擴充預約工程) | 4,800 |
| | 112 | 7. 112年西區污水管渠設施檢視及維護預約式工程(113年1至3月後續擴充預約式工程) | 6,000 |
| | 112-114 | 8. 112-114年東區分支管污水管渠設施檢視修繕及延壽統包工程 | 13,883 |
| | 112-114 | 9. 112-114年西區分支管污水管渠設施檢視修繕及延壽統包工程 | 13,883 |
| | 111-113 | 10. 臺北市第2期污水下水道主、次幹管管渠延壽統包工程(第一標) | 4,807 |
| 111-113 | 11. 臺北市第2期污水下水道主、次幹管管渠延壽統包工程(第二標) | 4,553 | |

資料來源：衛生下水道工程處。

Table 12 Sewerage System New Construction and Improvement Works

February 2024

| 工程內容 Construction Project | | | | | | | 工期 Project Period | | | 施工進度 Progress | | | | |
|---------------------------|-----------|-----------------|---------------------|--------------|---------------|-----------------------------|-------------------|----------------------------|-----------------|---------------|------------|----------|------------|-----------|
| 主幹管 | 次幹管 | 分支管 | 抽揚水站 | 人孔 | 清除孔 | 截流設施 | 開工年月 | 預定完工 | 實際完工 | 預定 | 實際 | 超前 | 符合 | 落後 |
| Trunk | Sub-Trunk | Branch Pipeline | Pumping Station (座) | Man-hole (座) | Clean-out (座) | Interception Facilities (個) | Starting Month | Scheduled Completion Month | Completed Month | Scheduled (%) | Actual (%) | Lead (件) | Accord (件) | Delay (件) |
| (m) | (m) | (m) | (no.) | (no.) | (no.) | (no.) | | | | (%) | (%) | (case) | (case) | (case) |
| - | - | 53,281 | - | - | - | - | -- | -- | -- | -- | -- | 5 | 6 | - |
| - | - | 16,493 | - | - | - | - | 109.05 | 113.04 | | 88.39 | 88.39 | | ✓ | |
| - | - | 9,756 | - | - | - | - | 109.06 | 113.05 | | 83.55 | 83.55 | | ✓ | |
| - | - | 10,103 | - | - | - | - | 109.07 | 113.06 | | 89.40 | 89.40 | | ✓ | |
| - | - | 16,929 | - | - | - | - | 109.06 | 113.05 | | 85.66 | 85.66 | | ✓ | |
| - | - | - | - | - | - | - | 112.05 | 113.12 | | 49.63 | 49.63 | | ✓ | |
| - | - | - | - | - | - | - | 113.02 | 113.12 | | 15.00 | 15.00 | | ✓ | |
| - | - | - | - | - | - | - | 112.02 | 113.03 | | 89.32 | 93.00 | ✓ | | |
| - | - | - | - | - | - | - | 112.06 | 114.12 | | 12.00 | 14.88 | ✓ | | |
| - | - | - | - | - | - | - | 112.06 | 114.12 | | 27.00 | 34.47 | ✓ | | |
| - | - | - | - | - | - | - | 111.10 | 113.12 | | 72.00 | 88.05 | ✓ | | |
| - | - | - | - | - | - | - | 111.10 | 113.12 | | 59.50 | 69.48 | ✓ | | |

表13 治山防災整體治理工程

113年2月

| 主辦工程機關 | 預算年度 | 工程名稱 | 工程費 | 工程內容 | | | |
|--|-------------|---|---------------------------|--------------------------------------|-------------------|--------------|-----------------|
| | | | | 防砂壩 | 潛壩 | 丁壩 | 堤防 |
| Sponsor | Budget Year | Construction Name | Construction Expense (萬元) | Against Granulated Substance Dam (座) | Submerged Dam (座) | Spur Dam (座) | Embankment (公尺) |
| | | | NT\$10 000 | (set) | (set) | (set) | (m) |
| 大地工程處 Geotechnical Engineering Office | | 總計 | 28,921 | - | - | - | - |
| | 113 | 1. 113年度臺北市山坡地溪溝更新預約式工程(北區) | 2,208 | - | - | - | - |
| | 113 | 2. 113年度臺北市山坡地溪溝更新預約式工程(南區) | 2,208 | - | - | - | - |
| | 113 | 3. 113年度臺北市山坡地邊坡(北區)維護預約式及代履行工程 | 3,600 | - | - | - | - |
| | 113 | 4. 113年度臺北市山坡地邊坡(南區)暨農業環境維護預約式工程 | 3,600 | - | - | - | - |
| | 113 | 5. 112年度臺北市山區道路維護更新預約式工程(內湖區)(113年續約) | 2,584 | - | - | - | - |
| | 113 | 6. 112年度臺北市山區道路緊急處理工程(士林及南港區)(113年續約) | 4,079 | - | - | - | - |
| | 113 | 7. 112年度臺北市山區道路預約式維護工程(大安及文山區)(113年續約) | 3,081 | - | - | - | - |
| | 113 | 8. 112年度山坡地遊憩場域及山區道路(中山區)維護預約式工程(113年續約) | 704 | - | - | - | - |
| | 113 | 9. 113年度臺北市山區道路預約式維護工程(北投及信義區) | 4,926 | - | - | - | - |
| | 113 | 10. 112年度山坡地遊憩場域及山區道路(中山區)維護預約式工程(113年續約) | 1,931 | - | - | - | - |

資料來源：大地工程處。

Table 13 Watershed Management and Disaster Prevention

February 2024

| Construction Project | | | | | | | 工期 Project Period | | | 施工進度 Progress | | | | |
|---|---------------------------------|---|--------------------|--------------------------|---|---|-------------------|---------------------------------------|-----------------------------------|----------------|--------|-------------|---------------|--------------|
| 整流 | 固床工 | 護岸 | 魚道 | 蝕溝 控制 | 崩塌地 處理 | 植生 綠美化 | 開工 年月 | 預定 完工 | 實際 完工 | 預定 | 實際 | 超前 | 符合 | 落後 |
| Rectifi- cation (公尺) | Ground- sill Works (座) | River- bank Protec- tion (公尺) | Fish Way (座) | Gully Control (公尺) | Protec- tion for collapse (公頃) | Greening Beautifi- cation (平方 公尺) | Starting Month | Scheduled Comple- tion Month | Actual Comple- ted Month | Sche- duled | Actual | Lead (件) | Accord (件) | Delay (件) |
| (m) | (set) | (m) | (set) | (m) | (hectare) | (m ²) | | | | (%) | (%) | (case) | (case) | (case) |
| - | - | - | - | - | - | - | -- | -- | -- | -- | -- | 9 | 1 | - |
| - | - | - | - | - | - | - | 113.02 | 113.12 | | 0.01 | 0.87 | ✓ | | |
| - | - | - | - | - | - | - | 113.02 | 113.12 | | 0.08 | 0.35 | ✓ | | |
| - | - | - | - | - | - | - | 113.02 | 113.12 | | 0.09 | 0.50 | ✓ | | |
| - | - | - | - | - | - | - | 113.02 | 113.12 | | 0.10 | 0.10 | | ✓ | |
| 單一陳情、緊急通報 | | | | | | | 113.01 | 113.12 | | 4.08 | 8.01 | ✓ | | |
| 通報案件施作(路面修補、倒樹移除、排水設施修補更新、清淤除草等) | | | | | | | 113.01 | 113.12 | | 3.71 | 9.13 | ✓ | | |
| 市容通報案件、緊急通報案件 | | | | | | | 113.01 | 113.12 | | 0.26 | 10.21 | ✓ | | |
| 中山區山區邊坡平時維護及改善修復，包含水溝清淤、修枝、邊坡清理、路燈修繕、木棧道上警示黃漆、廢棄物移除、設置緊急標誌等 | | | | | | | 113.01 | 113.12 | | 1.21 | 13.36 | ✓ | | |
| - | - | - | - | - | - | - | 113.02 | 113.12 | | 0.05 | 2.74 | ✓ | | |
| 露營場、風景區及轄管休閒場域等設施平時維護及改善修復，包含水溝清淤、修枝、邊坡清理、木平台木椅修繕、廢棄物移除、設置緊急標誌等 | | | | | | | 113.01 | 113.12 | | 1.21 | 13.36 | ✓ | | |

Source: Geotechnical Engineering Office.

表14 污水下水道用戶接管概況

| 年(月)別 | | 當年(月)污水處理戶數(戶) No. of Households Served by Wastewater Collection in Each Year (Month) (no.) | | | |
|--------------|----------|--|---------------------------|-----------------------------|--|
| | | 總計 | 公共污水下水道 門牌用戶接管戶數 | 建築物自設專用污 水下水道設置戶數 | 建築物自設污水處理 設施設置戶數 |
| Year (Month) | | Grand Total | Public Sanitary Sewers | Specific Sanitary Sewers | Households with Building Sewage Processing Facilities |
| 民國 91 年 | 2002 | 41 852 | 37 885 | 1 478 | 2 489 |
| 民國 92 年 | 2003 | 34 718 | 31 928 | 1 684 | 1 106 |
| 民國 93 年 | 2004 | 39 930 | 37 991 | 1 081 | 858 |
| 民國 94 年 | 2005 | 47 585 | 44 936 | 1 251 | 1 398 |
| 民國 95 年 | 2006 | 29 132 | 25 798 | 1 224 | 2 110 |
| 民國 96 年 | 2007 | 34 430 | 32 513 | -960 | 2 877 |
| 民國 97 年 | 2008 | 42 775 | 40 010 | 1 172 | 1 593 |
| 民國 98 年 | 2009 | 34 635 | 33 300 | 216 | 1 119 |
| 民國 99 年 | 2010 | 41 663 | 40 902 | 163 | 598 |
| 民國 100 年 | 2011 | 31 993 | 31 237 | 3 | 753 |
| 民國 101 年 | 2012 | 31 442 | 30 822 | 1 | 619 |
| 民國 102 年 | 2013 | 24 543 | 24 145 | 2 | 396 |
| 民國 103 年 | 2014 | 21 825 | 21 638 | - | 187 |
| 民國 104 年 | 2015 | 12 391 | 12 265 | - | 126 |
| 民國 105 年 | 2016 | 10 584 | 10 475 | - | 109 |
| 民國 106 年 | 2017 | 10 468 | 10 357 | - | 111 |
| 民國 107 年 | 2018 | 12 564 | 12 528 | - | 36 |
| 民國 108 年 | 2019 | 27 687 | 63 367 | -25 232 | -10 448 |
| 民國 109 年 | 2020 | 7 972 | 8 103 | -1 | -130 |
| 民國 110 年 | 2021 | 10 588 | 10 570 | - | 18 |
| 民國 111 年 | 2022 | 10 744 | 10 724 | - | 20 |
| 民國 112 年 | 2023 | 11 383 | 13 647 | -2,277 | 13 |
| | 2月 Feb. | 915 | 915 | - | - |
| | 3月 Mar. | -1,260 | 1 005 | -2,266 | 1 |
| | 4月 Apr. | 622 | 621 | - | 1 |
| | 5月 May | 857 | 855 | - | 2 |
| | 6月 June | 1,133 | 1 132 | - | 1 |
| | 7月 July | 1,277 | 1 276 | - | 1 |
| | 8月 Aug. | 1,075 | 1 071 | - | 4 |
| | 9月 Sep. | 1,456 | 1 456 | - | - |
| | 10月 Oct. | 1,852 | 1 850 | - | 2 |
| | 11月 Nov. | 1,204 | 1 204 | - | - |
| | 12月 Dec. | 1,427 | 1 437 | -11 | 1 |
| 民國 113 年 | 2024 | | | | |
| | 1月 Jan. | 944 | 944 | - | - |
| | 2月 Feb. | 1,378 | 1 378 | - | - |

資料來源：衛生下水道工程處。

說明：(1)污水處理率=累計污水處理戶數(a)×戶量/人口數×100，103年以前戶量以4計算。自99年起比率超過100%者，以100%表示。

(2)門牌戶數接管普及率 $g=b/d \times 100$ ，108年4月以前 $g=(b+c)/d \times 100$ 。

(3)96年、108年、109年清查資料，扣除重複列計者，致用戶數為負值或減少。

Table 14 Overview of Household Sewerage System Connections

| 期底累計污水處理戶數 (戶) Accumulated No. of Households Served by Wastewater Collection (no.) | | | | 門牌 總戶數 (戶) No. of Doorplates (no.) d | 污水處理率 Percentage of Population Served by Wastewater Collection | 門牌戶數 接管普及率 Doorplate Sewer Connection Rate (%) g |
|---|-----------------------------------|------------------------------------|--|---|---|--|
| 總計 | 公共污水下水道 門牌用戶接管戶數 | 建築物自設專用污水 下水道設置戶數 | 建築物自設污水處理 設施設置戶數 | | | |
| Grend Total a | Public Sanitary Sewers b | Special Sanitary Sewers c | Households with Building Sewage Processing Facilities | | | |
| 412 745 | 383 828 | 22 869 | 6 048 | 943 876 | 62.49 | 43.09 |
| 447 463 | 415 756 | 24 553 | 7 154 | 981 847 | 68.13 | 44.84 |
| 487 393 | 453 747 | 25 634 | 8 012 | 988 693 | 74.34 | 48.49 |
| 534 978 | 498 683 | 26 885 | 9 410 | 987 274 | 81.79 | 53.23 |
| 564 110 | 524 481 | 28 109 | 11 520 | 987 274 | 85.72 | 55.97 |
| 598 540 | 556 994 | 27 149 | 14 397 | 1 033 315 | 91.06 | 56.53 |
| 641 315 | 597 004 | 28 321 | 15 990 | 1 035 299 | 97.80 | 60.40 |
| 675 950 | 630 304 | 28 537 | 17 109 | 1 062 320 | 103.70 | 62.02 |
| 717 613 | 671 206 | 28 700 | 17 707 | 1 068 561 | 100.00 | 65.50 |
| 749 606 | 702 443 | 28 703 | 18 460 | 1 076 178 | 100.00 | 67.94 |
| 781 048 | 733 265 | 28 704 | 19 079 | 1 082 773 | 100.00 | 70.37 |
| 805 591 | 757 410 | 28 706 | 19 475 | 1 087 747 | 100.00 | 72.27 |
| 827 416 | 779 048 | 28 706 | 19 662 | 1 094 032 | 100.00 | 73.83 |
| 839 807 | 791 313 | 28 706 | 19 788 | 1 099 882 | 80.42 | 74.56 |
| 850 391 | 801 788 | 28 706 | 19 897 | 1 104 774 | 81.07 | 75.17 |
| 860 859 | 812 145 | 28 706 | 20 008 | 1 111 127 | 81.81 | 75.68 |
| 873 423 | 824 673 | 28 706 | 20 044 | 1 114 906 | 82.81 | 76.54 |
| 901 110 | 888 040 | 3 474 | 9 596 | 1 117 782 | 84.83 | 79.45 |
| 909 082 | 896 143 | 3 473 | 9 466 | 1 120 148 | 85.58 | 80.00 |
| 919 670 | 906 713 | 3 473 | 9 484 | 1 125 327 | 87.44 | 80.57 |
| 930 414 | 917 437 | 3 473 | 9 504 | 1 129 668 | 88.52 | 81.21 |
| 941 797 | 931 084 | 1 196 | 9 517 | 1 135 392 | 88.48 | 82.01 |
| 932 154 | 919 177 | 3 473 | 9 504 | 1 129 740 | 88.34 | 81.36 |
| 930 894 | 920 182 | 1 207 | 9 505 | 1 130 832 | 88.06 | 81.37 |
| 931 516 | 920 803 | 1 207 | 9 506 | 1 130 439 | 87.99 | 81.46 |
| 932 373 | 921 658 | 1 207 | 9 508 | 1 131 526 | 87.95 | 81.45 |
| 933 506 | 922 790 | 1 207 | 9 509 | 1 131 763 | 87.96 | 81.54 |
| 934 783 | 924 066 | 1 207 | 9 510 | 1 133 330 | 87.99 | 81.54 |
| 935 858 | 925 137 | 1 207 | 9 514 | 1 133 384 | 88.11 | 81.63 |
| 937 314 | 926 593 | 1 207 | 9 514 | 1 133 812 | 88.26 | 81.72 |
| 939 166 | 928 443 | 1 207 | 9 516 | 1 134 362 | 88.35 | 81.85 |
| 940 370 | 929 647 | 1 207 | 9 516 | 1 135 046 | 88.42 | 81.90 |
| 941 797 | 931 084 | 1 196 | 9 517 | 1 135 392 | 88.48 | 82.01 |
| 942 741 | 932 028 | 1 196 | 9 517 | 1 137 445 | 88.59 | 81.94 |
| 944 119 | 933 406 | 1 196 | 9 517 | 1 138 250 | 88.75 | 82.00 |

Source: Sewerage Systems Office.

Explanation: 1. Percentage of Population Served by Wastewater Collection = Accumulated No. of Households Served by Wastewater Collection(a) × Household Mean Size / Population × 100. Before 2014, Household Mean Size was 4. From 2010 onward, the figures exceeding 100% were showed 100%.

2. Doorplate Sewer Connection Rate g= b/d×100. Before April 2019, g=(b+c)/d×100.

3. In 2007, 2019 and 2020, repeated calculated numbers of households were deducted, which results a negative number or a decrease in the amount.

表15 公園綠地

單位：處、平方公尺

| 年底及區別 End of Year & District | | | | 已開闢公園綠地 | | | | | |
|---------------------------------|--------------------|--------------|-------------------|-------------------|-------------------|--------------|----------------|---------------------|------------|
| | | | | 總計 Grand Total | | 公 園 Parks | | 綠 地 Green Fields | |
| | | | | 處數 no. | 面積 area | 處數 no. | 面積 area | 處數 no. | 面積 area |
| 民國 87 年 底 | End of 1998 | 660 | 11 375 178 | 452 | 6 398 546 | 156 | 497 422 | | |
| 民國 88 年 底 | End of 1999 | 683 | 11 765 710 | 463 | 6 628 170 | 168 | 653 065 | | |
| 民國 89 年 底 | End of 2000 | 702 | 12 201 274 | 470 | 6 746 291 | 174 | 690 698 | | |
| 民國 90 年 底 | End of 2001 | 726 | 12 643 384 | 484 | 7 144 069 | 184 | 729 714 | | |
| 民國 91 年 底 | End of 2002 | 745 | 12 723 060 | 496 | 7 210 701 | 188 | 733 779 | | |
| 民國 92 年 底 | End of 2003 | 757 | 12 773 055 | 504 | 7 237 804 | 191 | 743 565 | | |
| 民國 93 年 底 | End of 2004 | 765 | 12 983 800 | 512 | 7 362 764 | 188 | 712 630 | | |
| 民國 94 年 底 | End of 2005 | 773 | 13 098 871 | 518 | 7 421 787 | 190 | 711 236 | | |
| 民國 95 年 底 | End of 2006 | 784 | 13 246 975 | 524 | 7 522 538 | 192 | 712 296 | | |
| 民國 96 年 底 | End of 2007 | 794 | 13 441 988 | 531 | 7 682 047 | 192 | 712 796 | | |
| 民國 97 年 底 | End of 2008 | 804 | 13 525 134 | 536 | 7 773 009 | 195 | 690 415 | | |
| 民國 98 年 底 | End of 2009 | 813 | 13 508 871 | 542 | 7 772 495 | 198 | 673 026 | | |
| 民國 99 年 底 | End of 2010 | 821 | 13 529 929 | 547 | 7 782 650 | 200 | 683 749 | | |
| 民國 100 年 底 | End of 2011 | 833 | 13 643 094 | 551 | 7 898 079 | 206 | 676 185 | | |
| 民國 101 年 底 | End of 2012 | 838 | 13 667 760 | 556 | 7 932 743 | 206 | 668 463 | | |
| 民國 102 年 底 | End of 2013 | 843 | 13 687 731 | 564 | 7 955 002 | 203 | 666 175 | | |
| 民國 103 年 底 | End of 2014 | 851 | 13 748 610 | 569 | 8 000 077 | 205 | 680 430 | | |
| 民國 104 年 底 | End of 2015 | 857 | 13 805 960 | 573 | 8 062 480 | 206 | 674 507 | | |
| 民國 105 年 底 | End of 2016 | 861 | 14 329 914 | 576 | 8 582 016 | 207 | 678 257 | | |
| 民國 106 年 底 | End of 2017 | 871 | 14 352 093 | 581 | 8 586 192 | 211 | 684 639 | | |
| 民國 107 年 底 | End of 2018 | 930 | 15 440 822 | 601 | 9 422 086 | 212 | 682 141 | | |
| 民國 108 年 底 | End of 2019 | 961 | 15 679 559 | 607 | 9 579 806 | 214 | 677 390 | | |
| 民國 109 年 底 | End of 2020 | 976 | 16 078 307 | 623 | 9 978 903 | 213 | 674 861 | | |
| 民國 110 年 底 | End of 2021 | 994 | 18 072 802 | 635 | 10 183 670 | 218 | 624 051 | | |
| 民國 111 年 底 | End of 2022 | 1 007 | 18 190 174 | 656 | 10 345 827 | 210 | 579 266 | | |
| 民國 112 年 底 | End of 2023 | 1 017 | 18 225 567 | 663 | 10 355 442 | 211 | 578 956 | | |
| 松山區 | SongShan | 53 | 993 844 | 48 | 188 050 | 2 | 3 344 | | |
| 信義區 | XinYi | 88 | 589 313 | 56 | 457 812 | 22 | 43 905 | | |
| 大安區 | DaAn | 71 | 633 713 | 64 | 624 816 | 7 | 8 897 | | |
| 中山區 | ZhongShan | 101 | 1 764 953 | 70 | 772 609 | 23 | 39 419 | | |
| 中正區 | ZhongZheng | 36 | 953 654 | 22 | 551 946 | 2 | 20 720 | | |
| 大同區 | DaTong | 40 | 441 991 | 20 | 126 974 | 4 | 4 681 | | |
| 萬華區 | WanHua | 39 | 1 899 451 | 31 | 584 456 | 1 | 478 | | |
| 文山區 | WenShan | 116 | 3 589 132 | 96 | 2 626 827 | 16 | 18 760 | | |
| 南港區 | NanGang | 62 | 950 812 | 37 | 682 133 | 15 | 63 252 | | |
| 內湖區 | NeiHu | 103 | 1 584 851 | 86 | 922 409 | 10 | 46 607 | | |
| 士林區 | ShiLin | 118 | 2 193 548 | 53 | 991 021 | 42 | 77 414 | | |
| 北投區 | BeiTou | 184 | 2 591 441 | 80 | 1 826 389 | 67 | 251 479 | | |
| 跨區域 | Others | 6 | 38 864 | - | - | - | - | | |

資料來源：公園路燈工程管理處、水利工程處。

附註：110年重新丈量河濱公園面積。

Table 15 Parks and Green Fields

Unit: number; m²

| Constructed Parks and Green Fields | | | | | | | | 每人享有公園綠地面積 Per Capita Area of Parks and Green Fields |
|------------------------------------|---------------|-------------|----------------|-------------------------|------------------|----------------------|----------------|--|
| 兒童遊樂場 Sport Spots for Children | | 廣場 Plaza | | 河濱公園 Riverside Parks | | 線形公園 Linear Parks | | |
| 處數 no. | 面積 area | 處數 no. | 面積 area | 處數 no. | 面積 area | 處數 no. | 面積 area | |
| 11 | 15 552 | 19 | 128 708 | 22 | 4 334 950 | - | - | 4.31 |
| 11 | 15 552 | 19 | 128 501 | 22 | 4 340 422 | - | - | 4.45 |
| 11 | 15 552 | 23 | 141 777 | 24 | 4 606 956 | - | - | 4.61 |
| 11 | 15 874 | 23 | 146 771 | 24 | 4 606 956 | - | - | 4.80 |
| 11 | 15 874 | 26 | 155 750 | 24 | 4 606 956 | - | - | 4.82 |
| 11 | 15 874 | 26 | 157 156 | 25 | 4 618 656 | - | - | 4.86 |
| 11 | 15 874 | 29 | 174 980 | 25 | 4 717 552 | - | - | 4.95 |
| 11 | 16 030 | 29 | 152 429 | 25 | 4 797 389 | - | - | 5.01 |
| 11 | 16 030 | 29 | 152 382 | 28 | 4 843 729 | - | - | 5.03 |
| 11 | 16 030 | 32 | 173 641 | 28 | 4 857 474 | - | - | 5.11 |
| 11 | 16 030 | 34 | 188 206 | 28 | 4 857 474 | - | - | 5.16 |
| 10 | 15 080 | 35 | 190 796 | 28 | 4 857 474 | - | - | 5.18 |
| 10 | 15 080 | 36 | 190 976 | 28 | 4 857 474 | - | - | 5.17 |
| 10 | 15 080 | 38 | 196 276 | 28 | 4 857 474 | - | - | 5.15 |
| 10 | 15 080 | 38 | 194 000 | 28 | 4 857 474 | - | - | 5.11 |
| 10 | 15 080 | 38 | 194 000 | 28 | 4 857 474 | - | - | 5.09 |
| 10 | 15 080 | 39 | 195 549 | 28 | 4 857 474 | - | - | 5.09 |
| 10 | 15 080 | 40 | 196 419 | 28 | 4 857 474 | - | - | 5.10 |
| 10 | 15 082 | 40 | 197 085 | 28 | 4 857 474 | - | - | 5.32 |
| 10 | 15 082 | 41 | 208 706 | 28 | 4 857 474 | - | - | 5.35 |
| 8 | 13 612 | 44 | 212 828 | 28 | 4 857 474 | 37 | 252 681 | 5.79 |
| 8 | 13 612 | 45 | 215 345 | 28 | 4 857 474 | 59 | 335 932 | 5.93 |
| 8 | 13 612 | 45 | 217 525 | 28 | 4 857 474 | 59 | 335 932 | 6.18 |
| 8 | 13 612 | 46 | 232 398 | 28 | 6 683 139 | 59 | 335 932 | 7.16 |
| 8 | 13 612 | 46 | 232 398 | 28 | 6 683 139 | 59 | 335 932 | 7.33 |
| 8 | 13 612 | 48 | 258 486 | 28 | 6 683 139 | 59 | 335 932 | 7.26 |
| - | - | 1 | 864 | 2 | 801 586 | - | - | 5.14 |
| - | - | 10 | 87 596 | - | - | - | - | 2.85 |
| - | - | - | - | - | - | - | - | 2.17 |
| - | - | 2 | 4 529 | 3 | 942 102 | 3 | 6 294 | 8.16 |
| - | - | 10 | 105 298 | 1 | 273 320 | 1 | 2 370 | 6.35 |
| - | - | 10 | 16 680 | 1 | 265 993 | 5 | 27 663 | 3.69 |
| - | - | 2 | 15 060 | 5 | 1 299 457 | - | - | 10.94 |
| - | - | - | - | 4 | 943 545 | - | - | 13.79 |
| 6 | 11 927 | 2 | 3 941 | 2 | 189 559 | - | - | 8.34 |
| - | - | 4 | 5 489 | 3 | 610 346 | - | - | 5.74 |
| 1 | 908 | 4 | 10 570 | 5 | 1 032 537 | 13 | 81 098 | 8.22 |
| 1 | 777 | 3 | 8 459 | 2 | 324 694 | 31 | 179 643 | 10.69 |
| - | - | - | - | - | - | 6 | 38 864 | - |

Source: Parks and Street Lights Office, Hydraulic Engineering Office.

Note: In 2021, the areas of Riverside Parks were remeasured.

表16 現有路燈盞數
Table 16 Number of Street Lights

| 年(月)底別 | | 總計 | 複金屬燈 (含水銀燈) | 鈉光燈 | 日光燈 | LED燈 | 其他 |
|--|-------------|----------------|---|-----------------|----------------------|--------------|----------|
| End of Year(Month) | | Grend Total | Metal Halide Light (Include Mercury Vapour Light) | Sodium Light | Fluorescent Light | LED Light | Others |
| 民國 91 年底 | End of 2002 | 124 493 | 84 458 | 32 435 | 7 598 | - | 2 |
| 民國 92 年底 | End of 2003 | 131 044 | 73 680 | 48 415 | 8 865 | - | 84 |
| 民國 93 年底 | End of 2004 | 134 828 | 75 006 | 50 075 | 9 204 | 55 | 488 |
| 民國 94 年底 | End of 2005 | 135 823 | 75 273 | 50 816 | 9 188 | 58 | 488 |
| 民國 95 年底 | End of 2006 | 140 320 | 76 095 | 54 320 | 9 469 | 58 | 378 |
| 民國 96 年底 | End of 2007 | 143 345 | 76 470 | 55 929 | 10 102 | 724 | 120 |
| 民國 97 年底 | End of 2008 | 144 145 | 79 085 | 53 394 | 8 212 | 1 250 | 2 204 |
| 民國 98 年底 | End of 2009 | 145 508 | 79 758 | 54 123 | 8 230 | 1 285 | 2 112 |
| 民國 99 年底 | End of 2010 | 146 791 | 80 198 | 54 966 | 8 230 | 1 285 | 2 112 |
| 民國 100 年底 | End of 2011 | 148 213 | 80 931 | 55 716 | 8 169 | 1 285 | 2 112 |
| 民國 101 年底 | End of 2012 | 149 535 | 76 803 | 56 049 | 8 066 | 1 897 | 6 720 |
| 民國 102 年底 | End of 2013 | 151 248 | 38 647 | 61 997 | 7 196 | 41 452 | 1 956 |
| 民國 103 年底 | End of 2014 | 154 305 | 11 328 | 61 859 | 7 899 | 70 400 | 2 819 |
| 民國 104 年底 | End of 2015 | 155 501 | 10 148 | 61 845 | 7 846 | 73 323 | 2 339 |
| 民國 105 年底 | End of 2016 | 157 696 | 6 836 | 60 898 | 7 587 | 80 036 | 2 339 |
| 民國 106 年底 | End of 2017 | 159 546 | 4 948 | 56 808 | 7 587 | 87 864 | 2 339 |
| 民國 107 年底 | End of 2018 | 162 834 | 5 168 | 32 209 | 7 869 | 114 921 | 2 667 |
| 民國 108 年底 | End of 2019 | 164 143 | 2 749 | 10 164 | 5 796 | 143 143 | 2 291 |
| 民國 109 年底 | End of 2020 | 168 233 | 441 | 4 043 | 435 | 163 088 | 226 |
| 民國 110 年底 | End of 2021 | 170 328 | 387 | 3 816 | 294 | 165 655 | 176 |
| 民國 111 年底 | End of 2022 | 171 938 | 360 | 3 553 | 66 | 167 750 | 209 |
| 民國 112 年底 | End of 2023 | 172 848 | 202 | 2 786 | 66 | 169 586 | 208 |
| 2月底 | End of Feb. | 171 938 | 360 | 3 076 | 66 | 168 228 | 208 |
| 3月底 | End of Mar. | 171 938 | 360 | 3 076 | 66 | 168 228 | 208 |
| 4月底 | End of Apr. | 172 192 | 360 | 3 068 | 66 | 168 490 | 208 |
| 5月底 | End of May | 172 192 | 360 | 3 068 | 66 | 168 490 | 208 |
| 6月底 | End of June | 172 192 | 360 | 3 068 | 66 | 168 490 | 208 |
| 7月底 | End of July | 172 192 | 360 | 3 068 | 66 | 168 490 | 208 |
| 8月底 | End of Aug. | 172 848 | 202 | 2 786 | 66 | 169 586 | 208 |
| 9月底 | End of Sep. | 172 848 | 202 | 2 786 | 66 | 169 586 | 208 |
| 10月底 | End of Oct. | 172 848 | 202 | 2 786 | 66 | 169 586 | 208 |
| 11月底 | End of Nov. | 172 848 | 202 | 2 786 | 66 | 169 586 | 208 |
| 12月底 | End of Dec. | 172 848 | 202 | 2 786 | 66 | 169 586 | 208 |
| 民國 113 年底 | End of 2024 | | | | | | |
| 1月底 | End of Jan. | 173 176 | 205 | 2 792 | 224 | 169 955 | - |
| 2月底 | End of Feb. | 173 176 | 205 | 2 792 | 224 | 169 955 | - |
| 113年2月底較上年同期增減% Annual Change Rate(%) | | 0.72 | - 43.06 | - 9.23 | 239.39 | 1.03 | - 100.00 |

資料來源：公園路燈工程管理處。

說明：1.本表以台灣電力公司供電之盞數計列。

2.97年起路燈種類重新歸類計算，無法銜接。

Explanation: 1.This table is calculated based on lamps powered by Taiwan Power Company.

2.Street lights were reclassified since 2008, figures are not directly comparable to previous years.

表17 登山步道

112年12月底

| 區別(編號) District (No.) | 登山步道路線 Hiking Trail | 起迄點 Start Point/End Point | 總長(公尺) Length (m) |
|--------------------------|------------------------|------------------------------------|----------------------|
| 總計 | | 154 條 | 117 625 |
| 信義區小計 | | 24 條 | 13 020 |
| (XY-01) | 虎山溪步道 | 慈惠堂→真光禪寺→復興園 | 950 |
| (XY-02) | 虎山山腰步道 | 復興園→山神廟叉路 | 527 |
| (XY-03) | 虎山自然步道 | 慈惠堂→山神廟→南港山稜線叉路口 | 1 100 |
| (XY-04) | 虎山生態步道 | 虎山400m涼亭→王家土雞城叉路口 | 480 |
| (XY-05) | 虎山復興園步道 | 復興園→瑤池宮 | 580 |
| (XY-06) | 美的世界社區步道 | 瑤池宮→松山路673號美的世界社區(增長180m) | 500 |
| (XY-07) | 虎山120高地步道 | 福德街221巷→虎山120高地 | 238 |
| (XY-08) | 虎山峰下方步道 | 福德街221巷→虎山峰下涼亭 | 157 |
| (XY-09) | 虎山峰前方步道 | 福德街221巷→虎山峰前涼亭 | 220 |
| (XY-10) | 虎山奉天宮步道 | 奉天宮→松山路679-1號 | 890 |
| (XY-11) | 虎山吉福宮步道 | 福德街51巷→虎山120高地 | 509 |
| (XY-12) | 吉福宮叉路步道 | 吉福宮上方右叉路→涼亭右轉下福德街51巷 | 322 |
| (XY-13) | 象山北星寶宮步道 | 靈雲宮→山頂→北星寶宮叉路 | 824 |
| (XY-14) | 天寶聖道宮步道 | 北星寶宮→天寶聖道宮 | 408 |
| (XY-15) | 拇指山步道 | 拇指山登山口→北星寶宮 | 1 355 |
| (XY-16) | 北臺慈惠堂步道 | 北臺慈惠堂→南港山親山步道三叉路 | 150 |
| (XY-17) | 永春崗顏子廟步道 | 永春崗公園→顏子廟 | 220 |
| (XY-18) | 象山永春崗步道 | 松山路650巷超市旁→象山頂前南港山叉路口(含入口意象範圍) | 850 |
| (XY-19) | 象山一線天步道 | 象山990m巨石叉路→一線天→75m叉路口 | 822 |
| (XY-20) | 市立療養院步道 | 療養院→稜線(象山親山460m)(含入口意象範圍) | 233 |
| (XY-21) | 象山自然步道 | 市療羽球場→象山煙火平臺 | 400 |
| (XY-22) | 石泉巖步道 | 石泉巖→中正巖 | 289 |
| (XY-23) | 糶米古道 | 吳興街600巷→極樂公墓 | 446 |
| (XY-24) | 豹山溪步道 | 豹山拆遷整治區前往上至第一座橋 (第一座橋至靈隱寺前尚未施作) | 550 |
| 中山區小計 | | 3 條 | 3 024 |
| (CS-01) | 復興電臺線步道 | 中山北路5段282巷→劍潭山稜線 | 700 |
| (CS-02) | 劍潭山稜線步道 | 劍潭山打印臺經老地方→通北街叉路口→軍營門口(延伸374m至軍營前) | 1 574 |
| (CS-03) | 文間山步道 | 臨溪路100巷口→劍南路支線道路→文間山出口 | 750 |

Table 17 Hiking Trails (Cont. 1)

End of December 2023

| 區別(編號) District (No.) | 登山步道路線 Hiking Trail | 起迄點 Start Point/End Point | 總長(公尺) Length (m) |
|--------------------------|------------------------|--|----------------------|
| 文山區小計 | | 30 條 | 19 529 |
| (WS-A1) | 試院支線步道 | 考試院上方涼亭→仙跡岩足跡步道叉路(含木柵路1段23號旁入口路段) | 452 |
| (WS-A2) | 景興國小支線步道 | 親山步道915m景興國小叉路口→景興國小 | 368 |
| (WS-A3) | 溝子口支線步道 | (往光輝路口)樓梯盡頭→親山步道1300m海巡署叉路口→主稜線及景興國小支線轉角 | 868 |
| (WS-A4) | 麥田支線步道 | 麥田山莊→仙跡岩稜線(含福德宮304巷支線) | 413 |
| (WS-A5) | 海巡署支線 | 興隆路三段304巷25號勞保局倉庫前→溝子口步道上方向牌 | 600 |
| (WS-A6) | 指南宮步道 | 指南宮33巷牌樓步道口→指南慈惠堂前方指向牌 | 900 |
| (WS-A7) | 仙跡岩主稜線 | 溝子口支線及海巡署支線三叉路口→主稜線及景興國小支線轉角 | 400 |
| (WS-A8) | 指南慈惠堂步道 | 指南路三段→指南慈惠堂再接商店街至獅子亭前方涼亭 | 750 |
| (WS-01) | 大成殿步道 | 指南路三段步道口→指南路三段157巷步道口 | 605 |
| (WS-02) | 猴山岳步道 | 指南宮後山猴山岳步道口→新光路 | 602 |
| (WS-03) | 茶推廣中心步道 | 茶業推廣中心停車場→指南路三段 | 760 |
| (WS-04) | 健康步道 | 茶業推廣中心步道口→私人工寮旁 | 414 |
| (WS-05) | 壺穴步道 | 茶壺站對面寒舍入口→壺穴吊橋 | 550 |
| (WS-06) | 小天空步道 | 茶展中心停車場旁→邀月餐廳門口 | 200 |
| (WS-07) | 飛龍步道 | 政治大學環山二道→樟山寺 | 960 |
| (WS-08) | 救千宮步道 | 樟山寺→混元宮前高速公路涵洞下步道口 | 1 029 |
| (WS-09) | 指南國小步道 | 指南國小→樟山寺前叉路口 | 686 |
| (WS-10) | 拖板嶺步道 | 指南國小→纜車貓空站 | 1 320 |
| (WS-11) | 貓空越嶺步道 | 纜車貓空站對面步道口→稜線上十字路口 | 800 |
| (WS-12) | 樟樹步道 | 指南路三段34巷步道口→大觀園後方停車場(十談茶支線160m) | 1 100 |
| (WS-13) | 楓林步道 | 樟樹步道楓林支線叉路口→指南路談天園對面步道口(含涼亭範圍) | 160 |
| (WS-14) | 石獅腳步道 | 德興茶園旁步道口→指南路三段34巷27號旁步道口 | 350 |
| (WS-15) | 老樟樹步道 | 樟樹步道老樟樹叉路口→繞一圈至前方80m出口 | 70 |
| (WS-16) | 樟湖步道 | 指南路3段38巷涵鈺軒→指南路3段34巷步道口(公車樟山寺站旁) | 2 500 |
| (WS-17) | 待老坑步道 | 樟湖步道待老坑叉路→待老坑山至老泉街26巷優人神鼓 | 522 |
| (WS-18) | 登高步道 | 明德宮對面步道口→望遠亭 | 100 |
| (WS-19) | 中埔山榕樹步道 | 辛亥路四段21巷步道口→石板鋪面終點 | 250 |
| (WS-20) | 軍功山步道 | 軍功山世界山莊登山口→中埔山東峰步道交界處 | 600 |
| (WS-21) | 中埔山東峰步道 | 軍功山步道交界處→中埔山東峰→辛亥路水泥陡坡終點 | 700 |
| (WS-22) | 土地公嶺步道 | 崇德街→安祿宮 | 500 |

表17 登山步道(續2)

112年12月底

| 區別(編號) District (No.) | 登山步道路線 Hiking Trail | 起迄點 Start Point/End Point | 總長(公尺) Length (m) |
|--------------------------|------------------------|--|----------------------|
| 南港區小計 | | 13 條 | 11 459 |
| (NG-01) | 南港山(一)中華技術學院 | 中華技術學院→南港山鞍部→分界點 | 1 970 |
| (NG-02) | 南港山(二)北興宮 | 南港山鞍部→北興宮(含入口意象範圍) | 685 |
| (NG-03) | 南港山(三)麗山橋口 | 研究院路四段50巷→南港山鞍部(含入口意象範圍) | 1 175 |
| (NG-04) | 九五峰 | 南港山鞍部→姆指山山頂陵線 | 2 165 |
| (NG-05) | 更寮步道 | 舊莊街二段122巷→土庫岳→大豐產業道路 | 2 450 |
| (NG-06) | 栳寮步道 | 舊莊街二段232巷→魏靜時故居(含入口意象範圍) | 440 |
| (NG-07) | 桂花林步道+2條支線 | 舊莊街二段添進茶園→南港茶葉製造示範廠第2停車場 | 495 |
| (NG-08) | 桂花吊橋步道+支線 | 舊莊街二段寶豐庭茶莊→舊莊路2段328號 | 305 |
| (NG-09) | 桂花吊橋親水步道 | 舊莊街二段寶樹橋旁→桂花吊橋 | 170 |
| (NG-10) | 桂花亭步道 | 桂花亭入口意象→舊莊街二段步道口(含入口意象範圍) | 200 |
| (NG-11) | 明聖步道 | 無極明聖宮旁至國家生技園區範圍前 | 76 |
| (NG-12) | 余氏古厝步道 | 余氏古厝後方至桂花亭步道 | 328 |
| (NG-13) | 妙高臺步道 | 姆指山馬蹄形平臺-紫雲街75號 | 1 000 |
| 內湖區小計 | | 24 條 | 24 672 |
| (NH-01) | 碧湖步道 | 內湖路三段碧湖步道口→新福本坑出口(葉氏祖廟前)(含步道兩端的入口意象範圍) | 1 300 |
| (NH-02) | 大溝溪溪畔步道 | 大湖山莊街底大溝溪公園涼亭外→鯉魚山50m處相接 | 680 |
| (NH-03) | 圓覺寺步道 | 鯉魚山叉路→瀑布潭→圓覺寺步道口→峰碧塔門口 | 1 185 |
| (NH-04) | 鯉魚山步道 | 碧山路→葉氏祖廟(含入口意象範圍) | 1 065 |
| (NH-05) | 碧山巖步道 | 碧山路23號→碧山巖 | 346 |
| (NH-06) | 忠勇山步道 | 慈聖宮→忠勇山頂 | 800 |
| (NH-07) | 忠勇山越嶺步道 | 碧山巖→忠勇山→林氏墓園→金龍產業道路 | 1 660 |
| (NH-08) | 大崙尾山步道圓明寺支線 | 大崙尾山打印臺→湧泉寺(圓明寺門前) | 3 180 |
| (NH-A1) | 碧山露營場步道 | 碧山工作站→露營場 | 86 |
| (NH-A2) | 碧山露營場下方木棧道 | 碧山工作站→露營場+串連道(枕木步道交會) | 272 |
| (NH-A3) | 碧山露營場枕木步道 | 碧山工作站→自然生態教室→營地側門 | 1 088 |
| (NH-09) | 白鷺鷥山步道 | 老公祠福佑宮→白鷺鷥山→金湖路268號進入(含入口意象範圍) | 1 845 |

Table 17 Hiking Trails (Cont. 3)

End of December 2023

| 區別(編號) District (No.) | 登山步道路線 Hiking Trail | 起迄點 Start Point/End Point | 總長(公尺) Length (m) |
|--------------------------|------------------------|---|----------------------|
| (NH-10) | 康樂山步道 | 成功路5段山海寺牌樓→安泰街水源頭福德宮 | 1 470 |
| (NH-11) | 明舉山步道 | 安泰街打印臺→內溝溪生態展示館前 | 1 450 |
| (NH-12) | 康樂街步道 | 康樂街236號內溝里民活動中心→六角木造涼亭 | 383 |
| (NH-13) | 龍船岩步道碧山路支線 | 碧山路62號→龍船岩叉路口(福德宮) | 368 |
| (NH-14) | 龍船岩步道開眼山支線 | 開眼山→龍船岩 | 554 |
| (NH-15) | 龍船岩步道五路財神廟支線 | 龍船岩叉路(福德宮)→五路財神廟 | 1 330 |
| (NH-16) | 金面山步道 | 內湖步道叉路→金龍里福德宮(剪刀石→小金面) | 2 786 |
| (NH-17) | 採石場步道 | 環山路一段136巷底→打印臺前叉路(論劍亭上方)(含入口意象範圍)(136巷入口旁新設步道及涼亭) | 730 |
| (NH-18) | 竹月寺步道 | 採石場步道40m叉路右經竹月寺→金面山稜線 | 1 080 |
| (NH-19) | 金面山68巷支線步道 | 環山路二段68巷底→金面山稜線泰安亭 | 464 |
| (NH-20) | 郭氏古厝步道 | 內湖文德路步道口→郭氏古厝 | 100 |
| (NH-21) | 大湖里步道 | 大溝溪親水公園入口旁 | 450 |
| 士林區小計 | | 26 條 | 23 100 |
| (SL-01) | 風櫃嘴步道 | 溪山里至善路三段336巷51號至風櫃嘴步道口 | 614 |
| (SL-02) | 大崎頭步道 | 至善路三段370巷步道口至坪頂古圳清風亭 | 1 030 |
| (SL-03) | 坪頂古圳步道 | 至善路三段370巷29號步道口至平菁街95巷步道口 | 1 350 |
| (SL-04) | 鵝尾山步道礁坑橋支線(平溪步道) | 至善路3段181巷5弄→平等國小旁平菁路105巷底 | 1 345 |
| (SL-05) | 鵝尾山步道簡厝支線 | 至善路三段277巷→至善路3段371巷20弄 | 303 |
| (SL-06) | 平菁步道 | 至善路三段71巷步道口→平菁街140號 | 929 |
| (SL-07) | 竹林步道 | 平菁路42巷禾豐餐廳停車場旁至公平橋 | 525 |
| (SL-08) | 永圳步道 | 永公路350巷反射境後直行到路底至圳溝邊(距公平橋300m) | 320 |
| (SL-09) | 水管路步道 | 中山北路七段232巷1弄→愛富三街(含入口意象範圍) | 2 600 |
| (SL-10) | 下竹林步道 | 中山北路七段190巷112號→仁民路 | 1 034 |
| (SL-11) | 婆婆橋步道 | 至善路二段266巷底→劍南路口圓明寺前(舊路200M) | 555 |
| (SL-12) | 鄭成功廟步道 | 劍南路鄭成功廟旁→上方九蓮寺叉路 | 312 |
| (SL-13) | 大崙頭山步道 | 碧山路(含大崙湖周邊步道)→山頂 | 515 |
| (SL-14) | 大崙頭森林步道 | 碧溪產業道路1.7K森林步道口→稜線步道(含入口意象範圍) | 833 |

表17 登山步道(續4)

112年12月底

| 區別(編號) District (No.) | 登山步道路線 Hiking Trail | 起迄點 Start Point/End Point | 總長(公尺) Length (m) |
|--------------------------|------------------------|---|----------------------|
| (SL-15) | 大崙頭自然步道 | 碧溪產業道路2.4K枕木步道口→稜線步道(含入口意象範圍) | 620 |
| (SL-16) | 大崙頭北面步道 | 大崙頭山頂→碧山路50號民宅前 | 960 |
| (SL-17) | 望獅步道 | 藥用植物園旁→碧溪產業道路0+150 | 420 |
| (SL-18) | 瞭望臺步道 | 碧溪產道2.25K下方碎石步道→高架瞭望臺(2.45K)(含瞭望臺下方休憩平臺) | 200 |
| (SL-19) | 碧溪步道 | 碧溪產業道路1.5K石頭屋→大崙尾山步道2120m+新增枕木步道390m+舊枕木70m+(靶場支線88m) | 1 450 |
| (SL-20) | 翠山(靶場)步道 | 中社路二段路底至碧溪步道交會處 | 1 145 |
| (SL-21) | 大崙尾山中社路支線 | 中社路二段→山頂 | 870 |
| (SL-22) | 大崙尾山步道碧山路支線 | 碧山路→大崙尾山頂 | 740 |
| (SL-23) | 翠山街步道 | 中社路2段公車終點站旁至翠山街口雙福宮 | 200 |
| (SL-24) | 雙溪國小步道 | 雙溪國小旁步道口至中社路2段明溪街口 | 330 |
| (SL-25) | 雙溪溝古道 | 萬溪右線產業道路→五指山產業道路 | 900 |
| (SL-26) | 五指山古道 | 梅花山-大崙頭北面步道叉路口 | 3 000 |
| 北投區 | | 34 條 | 22 821 |
| (BT-01) | 忠義山步道 | 忠義廟→親山步道打印臺 | 850 |
| (BT-02) | 楓丹白露步道 | 忠義山打印臺→楓丹白露社區前入口意象(含入口意象範圍) | 450 |
| (BT-03) | 下青巒步道 | 貴子坑水保教室前→下青巒(復興三路) | 1 727 |
| (BT-04) | 貴子坑步道 | 親山步道打印臺→貴子坑露營場對面步道口 | 1 330 |
| (BT-05) | 上清宮步道 | 復興三路212號→中清巒 | 880 |
| (BT-06) | 永春寮步道 | 復興三路300巷底→中正山產業道路中段(增長至上清宮對面水泥橋)(增長322m) | 760 |
| (BT-07) | 永春寮溪步道 | 上清宮'旁步道口→復興三路310巷步道口 | 350 |
| (BT-08) | 白宮山莊步道 | 復興四路105巷10號→復興三路白宮山莊 | 520 |
| (BT-09) | 郵政訓練所步道 | 登山路61號→郵政訓練中心(含入口意象範圍) | 906 |
| (BT-10) | 法雨寺步道 | 泉源產業道路→法雨寺+墓園支線(登山路40號至墓園邊200m) | 924 |
| (BT-11) | 中正山親山步道 | 登山路立祥商店步道口→前行180m | 180 |
| (BT-12) | 中正山嶺頭步道 | 拓印亭對面步道口→中正山停車場步道口 | 800 |
| (BT-13) | 青楓步道 | 大梯田旁步道口→竹子湖產業道路2K+650 | 300 |
| (BT-14) | 頂湖海芋步道 | 名陽畝農場旁步道口→海芋田景觀木橋 | 160 |
| (BT-15) | 猴崁步道 | 竹子湖路下切左轉→猴崁產業道路 | 350 |

Table 17 Hiking Trails (Cont. 5 End)

End of December 2023

| 區別(編號) District (No.) | 登山步道路線 Hiking Trail | 起迄點 Start Point/End Point | 總長(公尺) Length (m) |
|--------------------------|------------------------|------------------------------------|----------------------|
| (BT-16) | 水尾巴拉卡步道 | 竹子湖水尾公車站→巴拉卡公路 | 518 |
| (BT-17) | 湖田國小步道 | 竹子湖9號→猴炭產業道路(1K+100) | 650 |
| (BT-18) | 水車寮步道 | 湖田國小停車場旁步道口→大樹下土雞城步道口 | 550 |
| (BT-19) | 軍艦岩步道 | 陽明醫學院步道口→軍艦岩前叉路 | 500 |
| (BT-20) | 照明寺步道 | 軍艦岩下泥土步道→照明禪寺 | 1 230 |
| (BT-21) | 丹鳳山步道 | 照明寺旁丹鳳山入口→中和禪寺 | 1 300 |
| (BT-22) | 半嶺步道 | (向前延伸至湖底路)紅檀前方30m步道口→欄杆橋頭福德宮 | 1 200 |
| (BT-23) | 橫嶺古道 | 湖山路一段步道口→紅檀停車場 | 800 |
| (BT-24) | 湖山國小步道 | 湖底路48號湖山國小旁→湖山路25之1號 | 568 |
| (BT-25) | 風尾步道 | 東昇路38號前步道口→東昇路68-15號 | 291 |
| (BT-26) | 泉源紗帽步道 | 泉源路232號上方路口至紗帽路10號巷口(對面至山谷下步道) | 684 |
| (BT-27) | 淨水廠步道 | 泉源路260號淨水廠旁步道口→水圳步道邊 | 132 |
| (BT-28) | 鼎筆橋步道 | 鼎筆橋→東昇路(頂湖福德宮) | 363 |
| (BT-29) | 陽峰古道 | 陽峰古道入口→鼎筆橋旁 | 1 100 |
| (BT-30) | 磺溪溫泉步道 | 行義路260巷天祥溫泉前步道口→行義路402巷皇池溫泉停車場旁步道口 | 750 |
| (BT-31) | 硫磺谷步道 | 東昇路往硫磺谷福德宮巷口→東昇路與行義路交會處(過磺港溪) | 236 |
| (BT-32) | 忠義山步道-坪頂路支線 | 忠義山步道→坪頂路口(稻香路口) | 800 |
| (BT-33) | 國華練習場至貴子坑步道 | 國華練習場至貴子坑步道 | 300 |
| (BT-34) | 湖山秘徑 | 四〇砲陣地樓梯前→涼亭(陽明山第二停車場) | 362 |

資料來源：大地工程處。

Source: Geotechnical Engineering Office

表18 土地人口概況

Table 18 Land and Population

| 年(月)底別 End of Year(Month) | 土地面積 Land (平方公里) (km ²) | 戶籍戶數 No. of Households (戶) (no.) | 人口數(人) Population (person) | | | 人口密度 Population Density (人/平方公里) (person/ km ²) |
|------------------------------|--|--|-------------------------------|-----------|-------------|---|
| | | | 總計 Grend Total | 男 Male | 女 Female | |
| 民國 88 年底 End of 1999 | 271.7997 | 879 156 | 2 641 312 | 1 309 434 | 1 331 878 | 9 718 |
| 民國 89 年底 End of 2000 | 271.7997 | 888 560 | 2 646 474 | 1,309,308 | 1,337,166 | 9,737 |
| 民國 90 年底 End of 2001 | 271.7997 | 894 763 | 2 633 802 | 1 300 179 | 1 333 623 | 9 690 |
| 民國 91 年底 End of 2002 | 271.7997 | 906 988 | 2 641 856 | 1 301 458 | 1 340 398 | 9 720 |
| 民國 92 年底 End of 2003 | 271.7997 | 914 716 | 2 627 138 | 1 291 742 | 1 335 396 | 9 666 |
| 民國 93 年底 End of 2004 | 271.7997 | 923 325 | 2 622 472 | 1 286 303 | 1 336 169 | 9 649 |
| 民國 94 年底 End of 2005 | 271.7997 | 933 110 | 2 616 375 | 1 279 513 | 1 336 862 | 9 626 |
| 民國 95 年底 End of 2006 | 271.7997 | 941 317 | 2 632 242 | 1 282 691 | 1 349 551 | 9 684 |
| 民國 96 年底 End of 2007 | 271.7997 | 947 745 | 2 629 269 | 1 277 556 | 1 351 713 | 9 674 |
| 民國 97 年底 End of 2008 | 271.7997 | 958 433 | 2 622 923 | 1 270 948 | 1 351 975 | 9 650 |
| 民國 98 年底 End of 2009 | 271.7997 | 969 418 | 2 607 428 | 1 260 450 | 1 346 978 | 9 593 |
| 民國 99 年底 End of 2010 | 271.7997 | 983 237 | 2 618 772 | 1 262 554 | 1 356 218 | 9 635 |
| 民國 100 年底 End of 2011 | 271.7997 | 999 879 | 2 650 968 | 1 276 343 | 1 374 625 | 9 753 |
| 民國 101 年底 End of 2012 | 271.7997 | 1 017 063 | 2 673 226 | 1 285 361 | 1 387 865 | 9 835 |
| 民國 102 年底 End of 2013 | 271.7997 | 1 026 738 | 2 686 516 | 1 289 945 | 1 396 571 | 9 884 |
| 民國 103 年底 End of 2014 | 271.7997 | 1 037 402 | 2 702 315 | 1 295 636 | 1 406 679 | 9 942 |
| 民國 104 年底 End of 2015 | 271.7997 | 1 043 948 | 2 704 810 | 1 295 462 | 1 409 348 | 9 951 |
| 民國 105 年底 End of 2016 | 271.7997 | 1 047 284 | 2 695 704 | 1 289 510 | 1 406 194 | 9 918 |
| 民國 106 年底 End of 2017 | 271.7997 | 1 050 755 | 2 683 257 | 1 281 917 | 1 401 340 | 9 872 |
| 民國 107 年底 End of 2018 | 271.7997 | 1 056 233 | 2 668 572 | 1 273 375 | 1 395 197 | 9 818 |
| 民國 108 年底 End of 2019 | 271.7997 | 1 060 880 | 2 645 041 | 1 260 049 | 1 384 992 | 9 732 |
| 民國 109 年底 End of 2020 | 271.7997 | 1 061 000 | 2 602 418 | 1 238 618 | 1 363 800 | 9 575 |
| 民國 110 年底 End of 2021 | 271.7997 | 1 052 596 | 2 524 393 | 1 201 966 | 1 322 427 | 9 288 |
| 民國 111 年底 End of 2022 | 271.7997 | 1 050 981 | 2 480 681 | 1 177 022 | 1 303 659 | 9 127 |
| 民國 112 年底 End of 2023 | 271.7997 | 1 065 032 | 2 511 886 | 1 187 064 | 1 324 822 | 9 242 |
| 2月底 End of Feb. | 271.7997 | 1 053 726 | 2 490 133 | 1 180 829 | 1 309 304 | 9 162 |
| 3月底 End of Mar. | 271.7997 | 1 055 747 | 2 494 813 | 1 182 407 | 1 312 406 | 9 179 |
| 4月底 End of Apr. | 271.7997 | 1 056 970 | 2 498 488 | 1 183 796 | 1 314 692 | 9 192 |
| 5月底 End of May | 271.7997 | 1 058 590 | 2 501 988 | 1 185 015 | 1 316 973 | 9 205 |
| 6月底 End of June | 271.7997 | 1 059 757 | 2 504 687 | 1 185 819 | 1 318 868 | 9 215 |
| 7月底 End of July | 271.7997 | 1 060 491 | 2 507 143 | 1 186 600 | 1 320 543 | 9 224 |
| 8月底 End of Aug. | 271.7997 | 1 061 928 | 2 506 788 | 1 186 136 | 1 320 652 | 9 223 |
| 9月底 End of Sep. | 271.7997 | 1 063 881 | 2 506 251 | 1 185 453 | 1 320 798 | 9 221 |
| 10月底 End of Oct. | 271.7997 | 1 064 283 | 2 508 658 | 1 186 177 | 1 322 481 | 9 230 |
| 11月底 End of Nov. | 271.7997 | 1 064 629 | 2 509 894 | 1 186 475 | 1 323 419 | 9 234 |
| 12月底 End of Dec. | 271.7997 | 1 065 032 | 2 511 886 | 1 187 064 | 1 324 822 | 9 242 |
| 民國 113 年底 End of 2024 | | | | | | |
| 1月底 End of Jan. | 271.7997 | 1 064 869 | 2 511 291 | 1 186 485 | 1 324 806 | 9 239 |
| 2月底 End of Feb. | 271.7997 | 1 065 028 | 2 510 477 | 1 185 840 | 1 324 637 | 9 236 |

資料來源：本府地政局、民政局。

Source: Department of Land , Department of Civil Affairs.

表19 臺灣地區營造工程物價指數

公式：採用拉式公式之變式

| 年(月)別 | 總指數 | 水泥及其製品類 | 砂石及級配類 | 磚瓦瓷類 | 金屬製品類 | 木材及其製品類 |
|--------------------|---------------|---------------------------|----------------------|----------------|----------------|---------------------------|
| Year (Month) | General Index | Cement & Related Products | Sand & Crashed Stone | Bricks & Tiles | Metal Products | Timber & Related Products |
| 項數 No of Items | 115 | 7 | 3 | 5 | 21 | 5 |
| 權數(千分比) Weights(‰) | 1,000 | 141.07 | 21.14 | 13.91 | 233.42 | 24.00 |
| 基期：民國110年=100 | | 定 基 指 數 | | | | |
| 民國 100年 2011 | 84.03 | 72.26 | 81.52 | 90.12 | 88.45 | 84.17 |
| 民國 101年 2012 | 84.73 | 75.71 | 84.64 | 94.79 | 84.46 | 82.34 |
| 民國 102年 2013 | 84.44 | 77.01 | 85.88 | 97.67 | 79.78 | 83.88 |
| 民國 103年 2014 | 85.99 | 82.05 | 97.25 | 100.37 | 77.98 | 87.78 |
| 民國 104年 2015 | 83.56 | 82.16 | 98.45 | 100.81 | 66.45 | 87.90 |
| 民國 105年 2016 | 82.15 | 77.79 | 96.43 | 100.02 | 65.90 | 84.10 |
| 民國 106年 2017 | 84.13 | 75.30 | 95.58 | 98.95 | 74.69 | 84.03 |
| 民國 107年 2018 | 86.95 | 77.64 | 96.00 | 97.84 | 82.61 | 89.24 |
| 民國 108年 2019 | 88.88 | 88.57 | 100.04 | 97.75 | 80.73 | 90.44 |
| 民國 109年 2020 | 90.14 | 95.97 | 101.19 | 98.53 | 77.63 | 89.86 |
| 民國 110年 2021 | 100.00 | 100.00 | 100.00 | 100.00 | 100.00 | 100.00 |
| 民國 111年 2022 | 107.36 | 112.91 | 103.32 | 105.43 | 105.69 | 110.46 |
| 民國 112年 2023 | 109.23 | 120.58 | 105.53 | 109.21 | 101.31 | 108.46 |
| 2月 Feb. | 109.21 | 119.98 | 104.96 | 108.07 | 103.53 | 110.69 |
| 3月 Mar. | 109.49 | 120.07 | 105.03 | 108.08 | 104.32 | 110.46 |
| 4月 Apr. | 109.60 | 120.16 | 105.04 | 108.24 | 103.89 | 110.29 |
| 5月 May | 109.00 | 120.16 | 105.06 | 108.39 | 101.15 | 109.79 |
| 6月 June | 108.76 | 120.27 | 105.06 | 108.51 | 99.76 | 108.51 |
| 7月 July | 108.96 | 120.64 | 105.48 | 109.85 | 99.91 | 107.53 |
| 8月 Aug. | 109.04 | 120.86 | 105.47 | 109.93 | 99.93 | 107.24 |
| 9月 Sep. | 109.25 | 121.07 | 105.43 | 110.39 | 100.37 | 106.59 |
| 10月 Oct. | 109.48 | 121.31 | 106.11 | 110.39 | 99.99 | 106.48 |
| 11月 Nov. | 109.38 | 121.35 | 106.57 | 110.39 | 99.49 | 106.43 |
| 12月 Dec. | 109.88 | 121.58 | 107.35 | 110.40 | 100.64 | 106.05 |
| 民國 113年 2024 | | | | | | |
| 1月 Jan. | 110.26 | 123.19 | 107.68 | 110.48 | 100.90 | 105.80 |
| 2月 Feb. | 110.48 | 123.63 | 107.76 | 110.50 | 101.08 | 105.74 |
| 年 增 率 (%) | | | | | | |
| 民國 100年 2011 | 3.32 | -0.43 | -3.08 | 2.13 | 7.33 | 10.91 |
| 民國 101年 2012 | 0.83 | 4.77 | 3.83 | 5.18 | -4.51 | -2.17 |
| 民國 102年 2013 | -0.34 | 1.72 | 1.47 | 3.04 | -5.54 | 1.87 |
| 民國 103年 2014 | 1.84 | 6.54 | 13.24 | 2.76 | -2.26 | 4.65 |
| 民國 104年 2015 | -2.83 | 0.13 | 1.23 | 0.44 | -14.79 | 0.14 |
| 民國 105年 2016 | -1.69 | -5.32 | -2.05 | -0.78 | -0.83 | -4.32 |
| 民國 106年 2017 | 2.41 | -3.20 | -0.88 | -1.07 | 13.34 | -0.08 |
| 民國 107年 2018 | 3.35 | 3.11 | 0.44 | -1.12 | 10.60 | 6.20 |
| 民國 108年 2019 | 2.22 | 14.08 | 4.21 | -0.09 | -2.28 | 1.34 |
| 民國 109年 2020 | 1.42 | 8.35 | 1.15 | 0.80 | -3.84 | -0.64 |
| 民國 110年 2021 | 10.94 | 4.20 | -1.18 | 1.49 | 28.82 | 11.28 |
| 民國 111年 2022 | 7.36 | 12.91 | 3.32 | 5.43 | 5.69 | 10.46 |
| 民國 112年 2023 | 1.74 | 6.79 | 2.14 | 3.59 | -4.14 | -1.81 |
| 2月 Feb. | 4.54 | 13.41 | 3.59 | 5.69 | -0.84 | 3.59 |
| 3月 Mar. | 2.44 | 12.49 | 2.66 | 3.63 | -5.66 | 2.35 |
| 4月 Apr. | 0.71 | 10.58 | 2.02 | 3.79 | -9.69 | 0.89 |
| 5月 May | -0.05 | 7.08 | 1.51 | 2.98 | -10.11 | -1.50 |
| 6月 June | -0.24 | 5.50 | 1.42 | 2.78 | -10.01 | -3.09 |
| 7月 July | 0.79 | 4.41 | 1.82 | 3.44 | -4.98 | -4.24 |
| 8月 Aug. | 1.60 | 4.32 | 1.57 | 2.92 | -1.95 | -4.50 |
| 9月 Sep. | 1.19 | 3.46 | 0.94 | 3.32 | -2.54 | -4.72 |
| 10月 Oct. | 1.66 | 3.37 | 1.59 | 3.18 | -1.60 | -4.78 |
| 11月 Nov. | 1.80 | 2.96 | 2.03 | 2.87 | -0.34 | -4.98 |
| 12月 Dec. | 1.82 | 2.63 | 2.70 | 2.41 | -0.33 | -5.21 |
| 民國 113年 2024 | | | | | | |
| 1月 Jan. | 1.44 | 3.04 | 2.75 | 2.43 | -1.73 | -5.10 |
| 2月 Feb. | 1.16 | 3.04 | 2.67 | 2.25 | -2.37 | -4.47 |

資料來源：行政院主計總處《物價統計月報》。

說明：由於受查者延誤或更正報價，最近3個月資料均可能修正。

Table 19 Indices of Construction Cost in Taiwan Area

Formula: Laspeyres's Formula

| 塑膠製品類 Plastic Products | 油漆塗裝類 Paints | 機電設備類 Electrical Equipment & Apparatus | 瀝青及其製品類 Asphalt & Related Products | 雜項類 Miscellaneous Products | 勞務類 Services |
|---------------------------|-----------------|--|--|----------------------------------|-----------------|
| 8 | 4 | 16 | 2 | 15 | 29 |
| 19.55 | 9.30 | 120.19 | 19.07 | 57.58 | 340.76 |
| Fixed Index | | | | | |
| Base Period : 2021=100 | | | | | |
| 72.57 | 89.06 | 89.97 | 97.58 | 86.31 | 85.01 |
| 75.39 | 94.07 | 89.42 | 104.09 | 88.97 | 86.18 |
| 78.78 | 95.89 | 88.50 | 106.01 | 90.62 | 86.98 |
| 80.97 | 97.01 | 88.53 | 105.98 | 92.29 | 88.52 |
| 78.71 | 96.81 | 86.14 | 100.79 | 92.26 | 89.65 |
| 78.58 | 96.59 | 83.60 | 97.17 | 92.45 | 89.69 |
| 81.95 | 96.25 | 87.05 | 96.40 | 93.44 | 90.08 |
| 84.33 | 97.49 | 89.64 | 97.15 | 94.75 | 90.59 |
| 85.41 | 98.10 | 89.46 | 100.28 | 96.05 | 91.73 |
| 87.23 | 98.19 | 89.10 | 97.74 | 97.01 | 94.02 |
| 100.00 | 100.00 | 100.00 | 100.00 | 100.00 | 100.00 |
| 102.49 | 104.48 | 110.22 | 113.19 | 107.81 | 105.36 |
| 100.61 | 106.09 | 113.18 | 118.53 | 112.54 | 108.35 |
| 101.03 | 106.07 | 112.94 | 119.74 | 110.66 | 107.26 |
| 102.00 | 106.07 | 112.97 | 119.74 | 110.54 | 107.47 |
| 101.16 | 106.07 | 113.33 | 119.57 | 111.81 | 107.78 |
| 100.38 | 106.07 | 113.53 | 118.71 | 112.29 | 107.84 |
| 100.31 | 106.00 | 113.09 | 118.71 | 113.58 | 108.08 |
| 100.23 | 106.00 | 113.00 | 117.51 | 113.70 | 108.47 |
| 100.59 | 106.01 | 113.31 | 117.51 | 113.89 | 108.48 |
| 101.70 | 106.01 | 113.45 | 117.70 | 113.97 | 108.61 |
| 101.14 | 106.07 | 113.77 | 117.82 | 113.25 | 109.43 |
| 99.09 | 106.33 | 113.25 | 117.82 | 113.11 | 109.75 |
| 99.47 | 106.33 | 113.56 | 117.82 | 113.18 | 110.18 |
| 99.06 | 106.47 | r 113.76 | 117.82 | 113.44 | 110.33 |
| 99.65 | 106.47 | 113.75 | 117.82 | 113.57 | 110.61 |
| Annual Change Rate (%) | | | | | |
| 6.30 | 9.44 | 5.86 | 3.42 | 3.83 | 1.26 |
| 3.89 | 5.63 | -0.61 | 6.67 | 3.08 | 1.38 |
| 4.50 | 1.93 | -1.03 | 1.84 | 1.85 | 0.93 |
| 2.78 | 1.17 | 0.03 | -0.03 | 1.84 | 1.77 |
| -2.79 | -0.21 | -2.70 | -4.90 | -0.03 | 1.28 |
| -0.17 | -0.23 | -2.95 | -3.59 | 0.21 | 0.04 |
| 4.29 | -0.35 | 4.13 | -0.79 | 1.07 | 0.43 |
| 2.90 | 1.29 | 2.98 | 0.78 | 1.40 | 0.57 |
| 1.28 | 0.63 | -0.20 | 3.22 | 1.37 | 1.26 |
| 2.13 | 0.09 | -0.40 | -2.53 | 1.00 | 2.50 |
| 14.64 | 1.84 | 12.23 | 2.31 | 3.08 | 6.36 |
| 2.49 | 4.48 | 10.22 | 13.19 | 7.81 | 5.36 |
| -1.83 | 1.54 | 2.69 | 4.72 | 4.39 | 2.84 |
| -2.07 | 4.21 | 5.08 | 16.18 | 6.79 | 3.55 |
| -1.88 | 3.69 | 3.00 | 11.95 | 4.56 | 2.89 |
| -3.96 | 2.64 | 1.40 | 8.15 | 4.80 | 2.69 |
| -4.87 | 1.78 | 0.85 | 6.53 | 4.87 | 2.54 |
| -3.47 | 0.72 | 1.28 | 6.45 | 3.93 | 2.64 |
| -3.01 | 0.09 | 1.45 | -0.43 | 3.90 | 2.70 |
| -0.06 | 0.10 | 3.62 | -1.11 | 3.56 | 2.42 |
| 1.42 | 0.10 | 2.85 | -0.99 | 3.36 | 2.26 |
| 1.21 | 0.16 | 3.33 | -1.06 | 3.62 | 2.83 |
| -0.86 | 0.51 | 2.54 | -0.80 | 3.35 | 2.94 |
| 0.00 | 0.37 | 2.01 | -0.80 | 2.83 | 3.32 |
| -1.18 | 0.38 | r 1.63 | -1.60 | 2.64 | 3.24 |
| -1.37 | 0.38 | 0.72 | -1.60 | 2.63 | 3.12 |

Source: Price Statistics Monthly in Taiwan Area, R.O.C. (Directorate General of Budget, Accounting and Statistics, Executive Yuan.)

Explanation: All data are subject to revision 3 months after original publication due to late reports and corrections by respondents.

表20 臺北市營造工程物價指數

公式：價比基期值加權算術平均式

| 年(月)別 | 總指數 General Index | 水泥及其製品類 Cement & Related Products | 砂石及級配類 Sand & Crashed Stone | 磚瓦瓷類 Bricks & Tiles | 金屬製品類 Metal Products | 木材及其製品類 Timber & Related Products |
|--------------------|-------------------------|---|-----------------------------------|---------------------------|-------------------------|---|
| Year (Month) | | | | | | |
| 項數 No of Items | 115 | 7 | 3 | 5 | 21 | 5 |
| 權數(千分比) Weights(‰) | 1,000.00 | 132.62 | 15.42 | 16.46 | 238.27 | 25.36 |
| 定 基 指 數 | | | | | | |
| 基期：民國110年=100 | | | | | | |
| 民國100年 2011 | 84.71 | 75.40 | 90.05 | 107.14 | 89.90 | 90.31 |
| 民國101年 2012 | 85.25 | 77.51 | 90.53 | 110.78 | 85.63 | 86.36 |
| 民國102年 2013 | 84.69 | 78.34 | 93.21 | 112.11 | 80.43 | 86.44 |
| 民國103年 2014 | 85.87 | 83.80 | 102.79 | 112.34 | 79.09 | 89.47 |
| 民國104年 2015 | 83.54 | 82.57 | 103.90 | 111.69 | 68.96 | 88.75 |
| 民國105年 2016 | 82.03 | 77.27 | 102.31 | 108.55 | 68.25 | 83.12 |
| 民國106年 2017 | 83.51 | 75.66 | 102.56 | 106.16 | 76.11 | 81.86 |
| 民國107年 2018 | 86.22 | 80.44 | 102.62 | 103.20 | 83.55 | 84.76 |
| 民國108年 2019 | 88.65 | 92.20 | 103.81 | 102.24 | 81.69 | 86.52 |
| 民國109年 2020 | 90.21 | 96.99 | 108.46 | 100.13 | 78.51 | 87.15 |
| 民國110年 2021 | 100.00 | 100.00 | 100.00 | 100.00 | 100.00 | 100.00 |
| 民國111年 2022 | 107.51 | 114.96 | 104.81 | 104.77 | 106.26 | 108.20 |
| 民國112年 2023 | 109.62 | 123.20 | 109.15 | 109.96 | 101.80 | 106.54 |
| 2月 Feb. | 109.55 | 122.93 | 108.09 | 109.11 | 103.70 | 108.77 |
| 3月 Mar. | 109.91 | 122.93 | 108.09 | 109.11 | 104.70 | 108.77 |
| 4月 Apr. | 109.87 | 122.93 | 108.09 | 109.11 | 104.10 | 108.77 |
| 5月 May | 109.17 | 122.93 | 108.09 | 109.11 | 101.25 | 108.77 |
| 6月 June | 109.26 | 123.21 | 108.09 | 111.54 | 100.38 | 106.45 |
| 7月 July | 109.49 | 123.42 | 110.21 | 109.50 | 100.57 | 104.95 |
| 8月 Aug. | 109.52 | 123.42 | 110.21 | 109.50 | 100.59 | 104.95 |
| 9月 Sep. | 109.92 | 123.42 | 110.21 | 110.98 | 101.08 | 104.57 |
| 10月 Oct. | 110.03 | 123.42 | 110.21 | 110.98 | 100.72 | 104.57 |
| 11月 Nov. | 109.70 | 123.42 | 110.21 | 110.98 | 100.01 | 104.57 |
| 12月 Dec. | 110.08 | 123.42 | 110.21 | 110.98 | 101.37 | 104.57 |
| 民國113年 2024 | | | | | | |
| 1月 Jan. | 110.42 | 124.82 | 110.21 | 110.98 | 101.77 | 104.57 |
| 2月 Feb. | 110.53 | 125.13 | 110.21 | 110.98 | 102.02 | 104.57 |
| 年 增 率 (%) | | | | | | |
| 民國100年 2011 | 2.82 | -1.38 | -0.51 | 1.01 | 7.05 | 5.33 |
| 民國101年 2012 | 0.64 | 2.80 | 0.53 | 3.39 | -4.74 | -4.37 |
| 民國102年 2013 | -0.65 | 1.08 | 2.96 | 1.21 | -6.08 | 0.09 |
| 民國103年 2014 | 1.39 | 6.97 | 10.29 | 0.20 | -1.66 | 3.51 |
| 民國104年 2015 | -2.72 | -1.48 | 1.07 | -0.58 | -12.81 | -0.81 |
| 民國105年 2016 | -1.81 | -6.42 | -1.53 | -2.81 | -1.03 | -6.34 |
| 民國106年 2017 | 1.81 | -2.08 | 0.24 | -2.21 | 11.52 | -1.51 |
| 民國107年 2018 | 3.24 | 6.31 | 0.06 | -2.78 | 9.77 | 3.53 |
| 民國108年 2019 | 2.82 | 14.63 | 1.16 | -0.94 | -2.22 | 2.08 |
| 民國109年 2020 | 1.77 | 5.20 | 4.48 | -2.06 | -3.89 | 0.73 |
| 民國110年 2021 | 10.85 | 3.10 | -7.80 | -0.13 | 27.37 | 14.74 |
| 民國111年 2022 | 7.51 | 14.96 | 4.81 | 4.77 | 6.26 | 8.20 |
| 民國112年 2023 | 1.96 | 7.17 | 4.14 | 4.94 | -4.21 | -1.53 |
| 2月 Feb. | 4.46 | 14.47 | 7.40 | 6.63 | -0.78 | 3.32 |
| 3月 Mar. | 2.39 | 13.65 | 5.37 | 6.63 | -6.59 | 1.49 |
| 4月 Apr. | 0.71 | 11.67 | 4.55 | 6.63 | -10.64 | -0.38 |
| 5月 May | 0.22 | 9.16 | 3.26 | 3.97 | -10.45 | -0.48 |
| 6月 June | 0.10 | 7.71 | 3.26 | 6.29 | -10.86 | -2.61 |
| 7月 July | 1.08 | 4.35 | 5.28 | 4.18 | -4.74 | -3.98 |
| 8月 Aug. | 1.98 | 4.18 | 5.28 | 3.13 | -1.67 | -3.98 |
| 9月 Sep. | 1.73 | 2.85 | 1.96 | 4.52 | -2.25 | -3.47 |
| 10月 Oct. | 2.22 | 2.85 | 1.96 | 4.52 | -1.10 | -3.85 |
| 11月 Nov. | 2.15 | 1.82 | 1.96 | 4.52 | 0.18 | -3.76 |
| 12月 Dec. | 1.93 | 0.83 | 1.96 | 2.14 | 0.12 | -3.76 |
| 民國113年 2024 | | | | | | |
| 1月 Jan. | 1.40 | 1.54 | 1.96 | 2.14 | -1.27 | -3.86 |
| 2月 Feb. | 0.89 | 1.79 | 1.96 | 1.71 | -1.62 | -3.86 |

資料來源：本府主計處《臺北市物價統計月報》。

Table 20 Indices of Construction Cost in Taipei City

| 塑膠製品類 Plastic Products | 油漆塗裝類 Paints | 機電設備類 Electrical Equipment & Apparatus | 瀝青及其製品類 Asphalt & Related Products | 雜項材料類 Miscellaneous Products | 勞務類 Services |
|---------------------------|-----------------|--|--|------------------------------------|-----------------|
| 8 | 4 | 16 | 2 | 15 | 29 |
| 19.47 | 9.91 | 114.97 | 18.44 | 56.98 | 352.09 |
| Fixed Index | | | | | |
| Base Period : 2021=100 | | | | | |
| 71.97 | 93.60 | 93.31 | 107.26 | 87.71 | 81.49 |
| 74.23 | 98.06 | 93.15 | 112.03 | 89.46 | 83.64 |
| 77.00 | 102.27 | 92.39 | 113.31 | 90.23 | 84.49 |
| 78.58 | 102.44 | 91.95 | 112.65 | 92.26 | 85.16 |
| 75.52 | 102.44 | 90.21 | 102.52 | 94.97 | 86.03 |
| 76.74 | 101.97 | 88.35 | 97.90 | 95.96 | 85.95 |
| 80.39 | 99.87 | 90.41 | 96.18 | 94.92 | 85.98 |
| 79.93 | 99.86 | 92.39 | 97.91 | 95.74 | 86.16 |
| 83.52 | 99.86 | 92.14 | 102.16 | 96.26 | 88.43 |
| 85.41 | 99.98 | 90.79 | 100.48 | 96.40 | 92.71 |
| 100.00 | 100.00 | 100.00 | 100.00 | 100.00 | 100.00 |
| 101.84 | 100.55 | 108.29 | 105.95 | 109.56 | 105.49 |
| 97.47 | 100.74 | 110.48 | 107.50 | 113.98 | 109.41 |
| 98.89 | 100.70 | 110.09 | 108.72 | 112.26 | 108.21 |
| 99.50 | 100.70 | 109.98 | 108.72 | 112.21 | 108.58 |
| 98.67 | 100.70 | 110.70 | 108.72 | 113.40 | 108.49 |
| 97.39 | 100.70 | 110.70 | 106.81 | 113.75 | 108.54 |
| 96.95 | 100.77 | 110.94 | 106.81 | 115.19 | 109.06 |
| 96.95 | 100.77 | 110.57 | 106.81 | 115.22 | 109.73 |
| 97.51 | 100.77 | 110.71 | 106.81 | 115.22 | 109.73 |
| 99.58 | 100.77 | 110.78 | 107.43 | 115.22 | 110.30 |
| 98.96 | 100.77 | 110.98 | 106.81 | 114.46 | 110.99 |
| 93.41 | 100.77 | 110.42 | 106.81 | 114.29 | 111.06 |
| 94.26 | 100.77 | 110.56 | 106.81 | 114.29 | 111.11 |
| 93.88 | 100.77 | 110.59 | 106.81 | 115.29 | 111.12 |
| 94.50 | 100.77 | 110.57 | 106.81 | 115.36 | 111.12 |
| Annual Change Rate (%) | | | | | |
| 7.84 | 5.98 | 3.44 | 2.67 | 1.86 | 1.65 |
| 3.15 | 4.77 | -0.17 | 4.45 | 2.00 | 2.64 |
| 3.73 | 4.29 | -0.82 | 1.14 | 0.86 | 1.01 |
| 2.05 | 0.16 | -0.48 | -0.58 | 2.24 | 0.79 |
| -3.90 | 0.00 | -1.89 | -9.00 | 2.94 | 1.03 |
| 1.62 | -0.46 | -2.07 | -4.50 | 1.04 | -0.09 |
| 4.76 | -2.06 | 2.34 | -1.76 | -1.08 | 0.03 |
| -0.57 | -0.01 | 2.19 | 1.80 | 0.86 | 0.21 |
| 4.49 | 0.00 | -0.28 | 4.34 | 0.54 | 2.63 |
| 2.26 | 0.12 | -1.47 | -1.65 | 0.15 | 4.84 |
| 17.08 | 0.02 | 10.15 | -0.48 | 3.73 | 7.86 |
| 1.84 | 0.55 | 8.29 | 5.95 | 9.56 | 5.49 |
| -4.29 | 0.19 | 2.03 | 1.47 | 4.04 | 3.72 |
| -4.44 | 0.28 | 2.72 | 7.70 | 7.35 | 3.86 |
| -4.46 | 0.28 | 1.43 | 5.94 | 4.94 | 3.71 |
| -6.55 | 0.28 | 0.90 | 4.09 | 5.18 | 3.25 |
| -7.77 | 0.28 | 0.16 | 1.43 | 5.12 | 3.04 |
| -6.68 | 0.07 | 1.56 | 1.43 | 2.78 | 3.50 |
| -5.83 | 0.07 | 1.13 | -1.77 | 2.78 | 3.61 |
| -2.47 | 0.07 | 4.24 | -1.77 | 2.14 | 3.43 |
| 1.79 | 0.07 | 2.85 | -1.20 | 1.98 | 3.84 |
| 1.16 | 0.07 | 3.04 | -1.77 | 3.01 | 4.39 |
| -4.52 | 0.07 | 2.17 | -1.77 | 2.70 | 4.41 |
| -3.10 | 0.07 | 1.69 | -1.77 | 2.70 | 4.41 |
| -3.80 | 0.07 | 1.20 | -1.76 | 2.74 | 3.69 |
| -4.44 | 0.07 | 0.44 | -1.76 | 2.76 | 2.69 |

Source: Price Statistics Monthly in Taipei City, R.O.C. (Department of Budget, Accounting and Statistics, Taipei City Government.)

臺北市工務統計月報

出版機關：臺北市政府工務局
地址：11008 臺北市信義區市府路1號4樓西南區
電話：1999(外縣市02-27208889)轉1404
網址：<https://pwd.gov.taipei>
發行人：黃一平
編輯：臺北市政府工務局統計室
出版年月：中華民國 113年3月
創刊年月：中華民國 73年1月
刊期頻率：月刊

THE TAIPEI CITY STATISTICAL MONTHLY BULLETIN OF PUBLIC WORKS

Published by the Public Works Department, Taipei City Government

Address: Southwest Wing, 4F., No.1, City Hall Rd., Xinyi Dist., Taipei City 11008, Taiwan (R.O.C.)

Telephone No: Please dial the 1999 Citizen Hotline (02-2720-8889 outside Taipei City) ext. 1404

Publisher: I-Ping Huang

Edited by the Statistics Office of PWD, TCG

Website: <https://pwd.gov.taipei>

Publishing Date: March 2024

First Edition: January 1984



 1999網頁版



 台北通APP