

面蓋正面圖

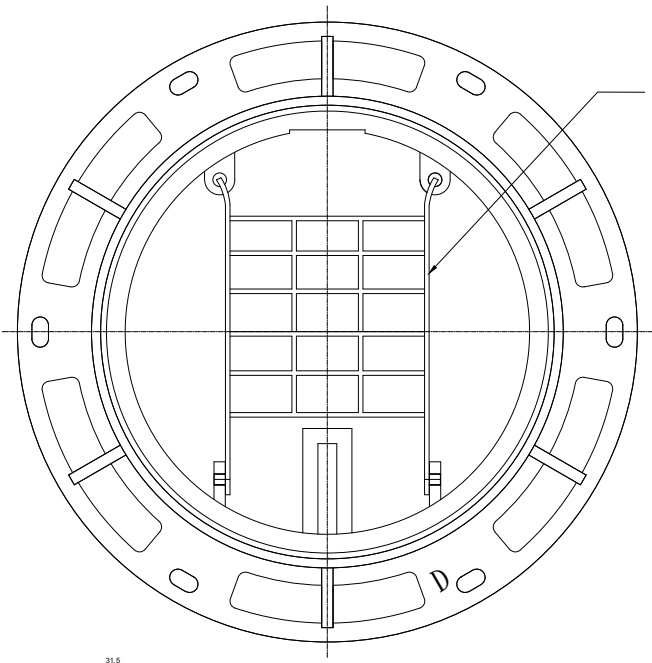

框座平面圖

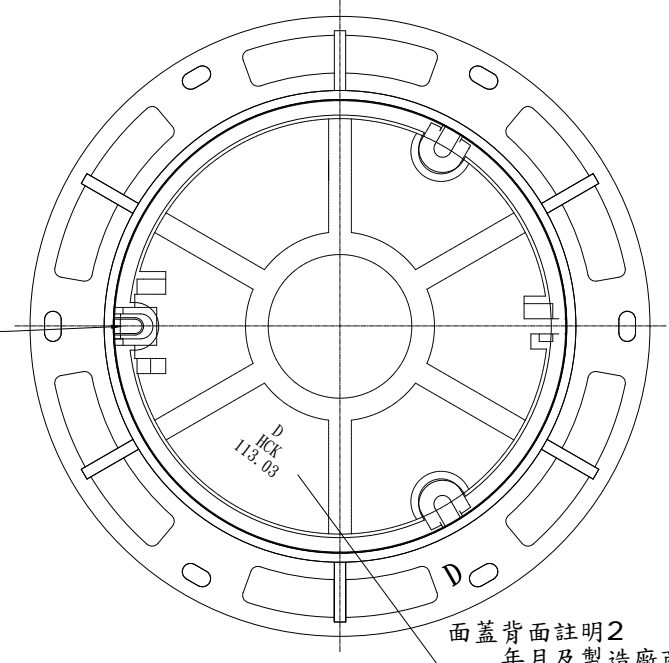

面蓋背面圖

面蓋背面註明2  
年月及製造廠商英文縮寫2

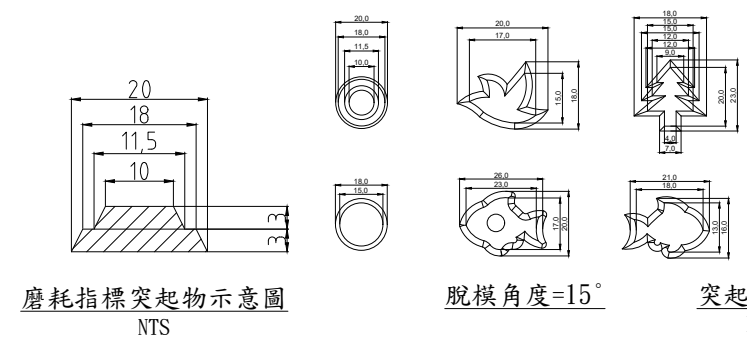

磨耗指標突起物示意圖 NTS  
脫模角度=15°  
突起物尺寸 NTS

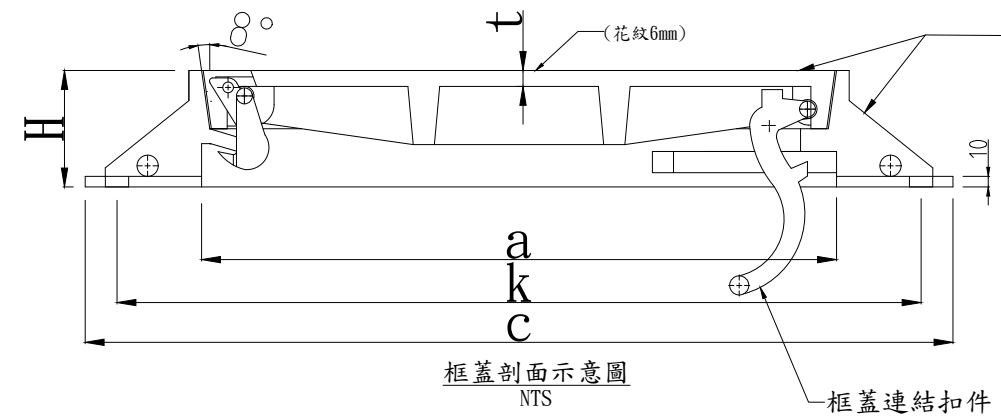
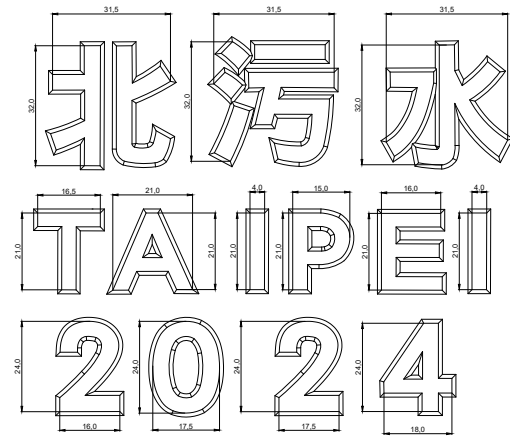

框蓋剖面示意圖 NTS

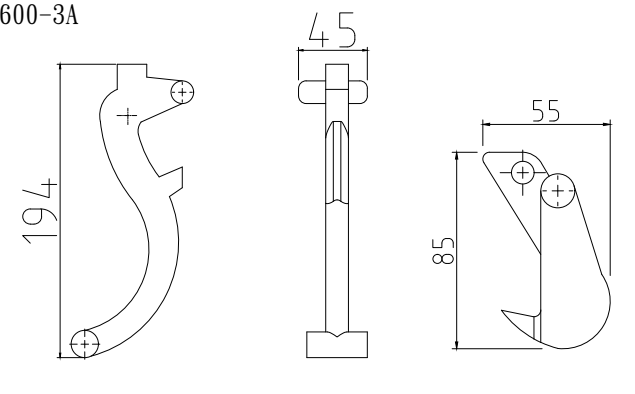

框蓋連結扣件示意圖 NTS  
卡榫示意圖 NTS

突起物數量	圓形 (磨耗)	圓形 (一般)	飛鳥	樹	魚
600	48	74	52	32	51
750	69	97	83	71	65
900	89	124	162	122	70

突起物數量表

試驗項目	標稱內徑	載重種類	試驗載重 (kN)	撓度 (mm)	卸載後殘留撓度 (mm)
撓度	600	M-14	120	2.2以下	0.3以下
		H-25	210		
	750	M-14	120	2.7以下	
		H-25	210		
	900	M-14	120	3.2以下	
		H-25	210		
靜載重	600、750、900	M-14	400	不得有破損或裂痕	
		H-25	700		

CNS 15536 A2302 下水道用球狀石墨鑄鐵框蓋 表7

標稱內徑	a	c	H	k	t
600	600±1.5	820±1.5	110±1.0	760±1.5	15以上±1.0
750	750±1.5	970±1.5	115±1.0	910±1.5	
900	900±1.5	1120±1.5	120±1.0	1060±1.5	

人孔框蓋尺寸表

項目	標準值
耐揚壓載重強度(kN)	60~106
上浮高度(mm)	20以下
殘留高度(mm)	10以下

CNS 15536 A2302 下水道用球狀石墨鑄鐵框蓋 表8

- 備註：
- 所有尺寸除特別註明者外，均以mm為單位。
  - 面蓋及框座之型式及尺寸除下述特別說明者外，其餘僅供參考，尺寸須依設計圖上所設計尺寸，乙方於施工前，須依施工說明書規定，提送相關資料，其功能及檢驗須符合合約及CNS15536章規定。
    - 面蓋及框座之接觸面應以車床及切削加工機等機械車“刨”平，使確實吻合，且開閉容易，各個體之外緣亦應倒角，避免傷人，人孔框蓋座加工斜度至少為8度。
    - 面蓋正面蓋徽之樣式，尺寸，標誌須依主辦單位之規格製作，以利判讀。
    - 面蓋正面中心點之樣式，尺寸及位置須依本圖規格製作，以利GIS資料庫量測製作。
    - 框蓋座高度依CNS15536章規定製作，底部外緣預留人孔頸固定螺栓孔至少6孔，其中至少3隻以上M20螺栓固定。
    - 提舉孔必須採用不穿透式方式。
    - 自動活動扣，上浮式鑄鐵框蓋，鑄鐵框蓋鉸扣及提舉孔之型式及規格僅供參考，廠商得提供相關之設計圖說，經甲方及監造單位核可後方得施作。
    - 面蓋及框座間須設置有開閉方便鉸扣裝置且可180度開起和360度旋轉功能，避免脫離，並需設置有上浮裝置，防位移裝置，防彈跳裝置，防墜落裝置採SUS304不鏽鋼材質，需附掛於人孔框座，開閉為活動式設計。
  - 面蓋與框座均應於明顯適當位置以凸字加鑄“D”字樣，以表示材質為球狀石墨鑄鐵，材料應符合國家標準CNS 2869 B2118 中FCD 600-3A 之標準檢驗。
  - 面蓋背面須以凸字加鑄標示製造商名稱，製造年月，面蓋正面亦應於圖面標註之西元年份區域標註實際製造年份(西元)，前年年份標註應於鑄造時一體成形，不得於生產完成後另以烙鐵方式加註。
  - 面蓋背面及框座內外表面，須以鋼珠噴洗乾淨後立即塗刷防鏽底漆，於乾燥後以CNS13273之環氧樹脂進行粉體塗裝，完成後之膜厚不得低於60μm。面蓋正面，以鋼珠噴洗乾淨後，無須塗刷防鏽底漆與環氧樹脂柏油漆，僅需塗刷“抗滑塗料”，使抗滑係數BPN≥65。
  - 突起物，圖騰及文字凸起6mm，外圍磨耗指標突起物為3mm+3mm雙層設計，不同尺寸面蓋突起物型式及數量依突起物數量表訂之。
  - 面蓋抗滑係數於潮濕狀態下實測值需達65BPN以上，檢驗規定參照“交通部交通工程規範附錄(2021或最新版)”辦理。

# 道路用600mm耐揚壓人孔框蓋詳圖-卡扣式

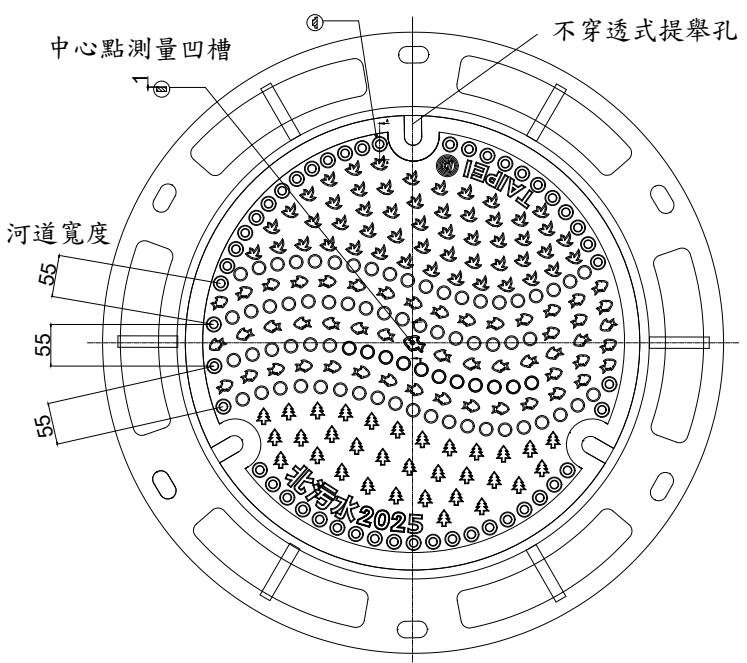

面蓋正面圖

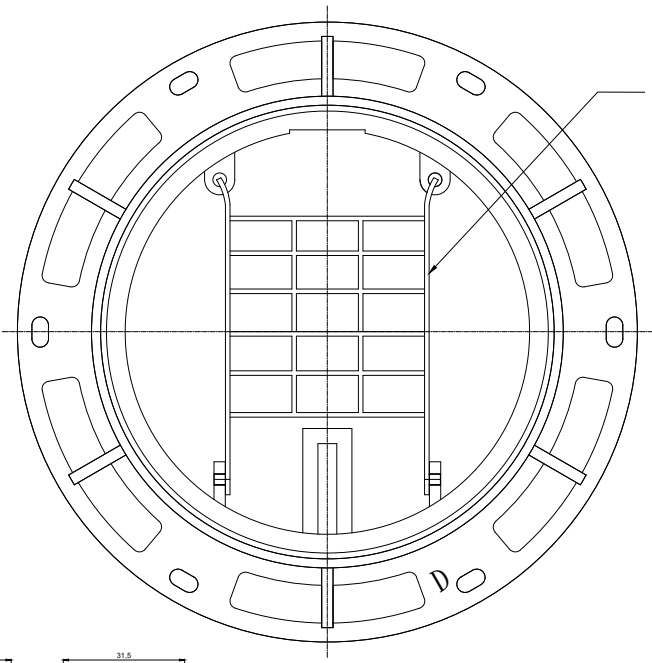

框座平面圖

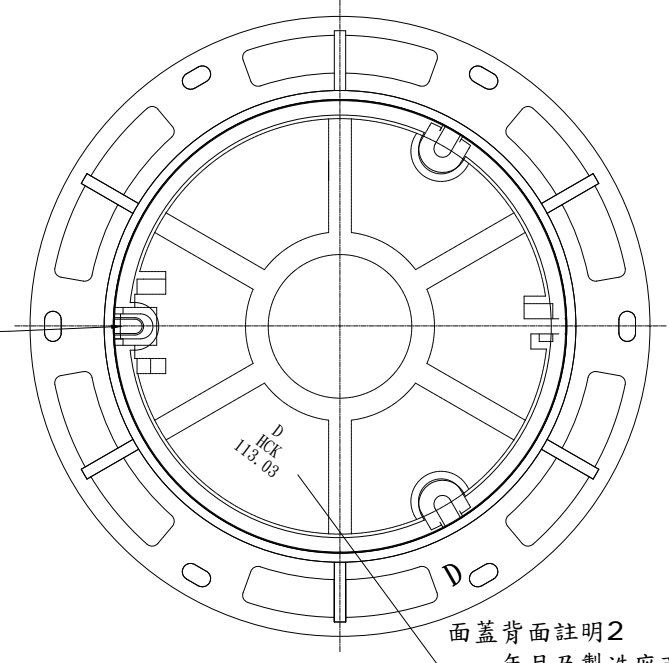

面蓋背面圖

面蓋背面註明2  
年月及製造廠商英文縮寫2

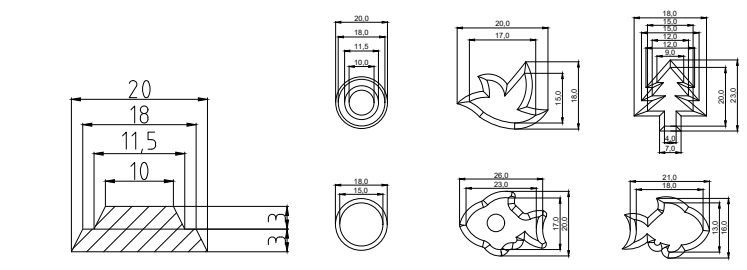

磨耗指標突起物示意圖 NTS  
脫模角度=15°  
突起物尺寸 NTS

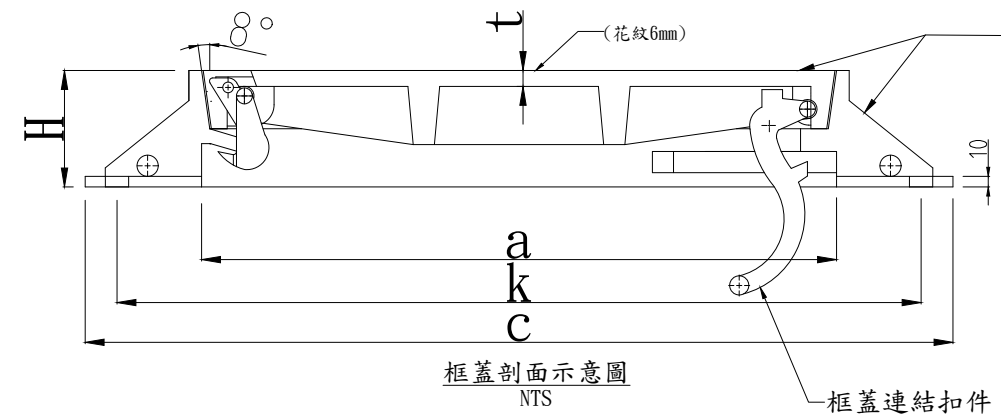
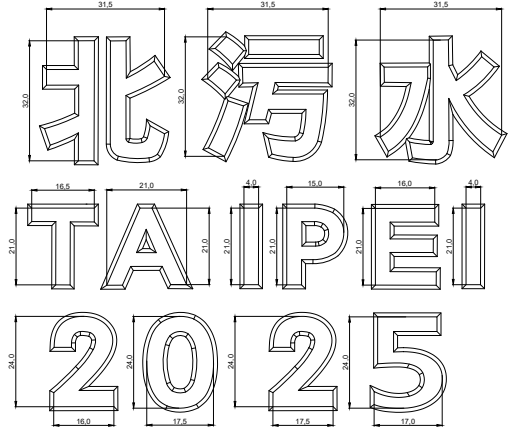

框蓋剖面示意圖 NTS

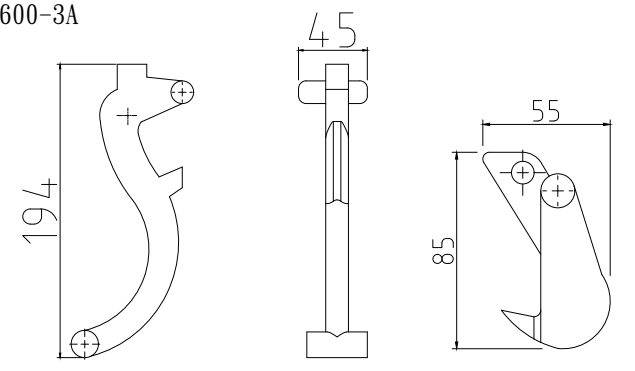

框蓋連結扣件示意圖 NTS  
卡榫示意圖 NTS

突起物數量	圓形 (磨耗)	圓形 (一般)	飛鳥	樹	魚
600	48	74	52	32	51
750	69	97	83	71	65
900	89	124	162	122	70

突起物數量表

試驗項目	標稱內徑	載重種類	試驗載重 (kN)	撓度 (mm)	卸載後殘留撓度 (mm)
撓度	600	M-14	120	2.2以下	0.3以下
		H-25	210		
	750	M-14	120	2.7以下	
		H-25	210		
	900	M-14	120	3.2以下	
		H-25	210		
靜載重	600、750、900	M-14	400	不得有破損或裂痕	
		H-25	700		

CNS 15536 A2302 下水道用球狀石墨鑄鐵框蓋 表7

標稱內徑	a	c	H	k	t
600	600±1.5	820±1.5	110±1.0	760±1.5	15以上±1.0
750	750±1.5	970±1.5	115±1.0	910±1.5	
900	900±1.5	1120±1.5	120±1.0	1060±1.5	

人孔框蓋尺寸表

項目	標準值
耐揚壓載重強度(kN)	60~106
上浮高度(mm)	20以下
殘留高度(mm)	10以下

CNS 15536 A2302 下水道用球狀石墨鑄鐵框蓋 表8

- 備註：
- 所有尺寸除特別註明者外，均以mm為單位。
  - 面蓋及框座之型式及尺寸除下述特別說明者外，其餘僅供參考，尺寸須依設計圖上所設計尺寸，乙方於施工前，須依施工說明書規定，提送相關資料，其功能及檢驗須符合合約及CNS15536章規定。
    - 面蓋及框座之接觸面應以車床及切削加工機等機械車“刨”平，使確實吻合，且開閉容易，各個體之外緣亦應倒角，避免傷人，人孔框蓋座加工斜度至少為8度。
    - 面蓋正面蓋徽之樣式，尺寸，標誌須依主辦單位之規格製作，以利判讀。
    - 面蓋正面中心點之樣式，尺寸及位置須依本圖規格製作，以利GIS資料庫量測製作。
    - 框蓋座高度依CNS15536章規定製作，底部外緣預留人孔頸固定螺栓孔至少6孔，其中至少3隻以上M20螺栓固定。
    - 提舉孔必須採用不穿透式方式。
    - 自動活動扣，上浮式鑄鐵框蓋，鑄鐵框蓋鉸扣及提舉孔之型式及規格僅供參考，廠商得提供相關之設計圖說，經甲方及監造單位核可後方得施作。
    - 面蓋及框座間須設置有開閉方便鉸扣裝置且可180度開起和360度旋轉功能，避免脫離，並需設置有上浮裝置，防位移裝置，防彈跳裝置，防墜落裝置採SUS304不鏽鋼材質，需附掛於人孔框座，開閉為活動式設計。
  - 面蓋與框座均應於明顯適當位置以凸字加鑄“D”字樣，以表示材質為球狀石墨鑄鐵，材料應符合國家標準CNS 2869 B2118 中FCD 600-3A 之標準檢驗。
  - 面蓋背面須以凸字加鑄標示製造商名稱，製造年月，面蓋正面亦應於圖面標註之西元年份區域標註實際製造年份(西元)，前年年份標註應於鑄造時一體成形，不得於生產完成後另以烙鐵方式加註。
  - 面蓋背面及框座內外面，須以鋼珠噴洗乾淨後立即塗刷防鏽底漆，於乾燥後以CNS13273之環氧樹脂進行粉體塗裝，完成後之膜厚不得低於60μm。面蓋正面，以鋼珠噴洗乾淨後，無須塗刷防鏽底漆與環氧樹脂柏油漆，僅需塗刷“抗滑塗料”，使抗滑係數BPN≥65。
  - 突起物，圖騰及文字凸起6mm，外圍磨耗指標突起物為3mm+3mm雙層設計，不同尺寸面蓋突起物型式及數量依突起物數量表訂之。
  - 面蓋抗滑係數於潮濕狀態下實測值需達65BPN以上，檢驗規定參照“交通部交通工程規範附錄(2021或最新版)”辦理。

# 道路用600mm耐揚壓人孔框蓋詳圖-卡扣式

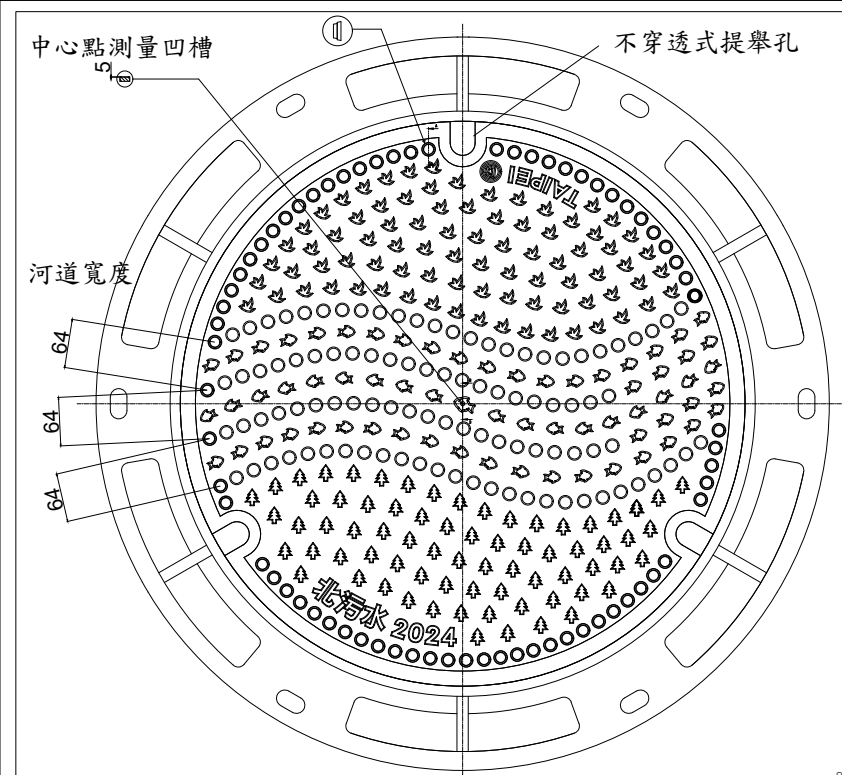

面蓋正面圖

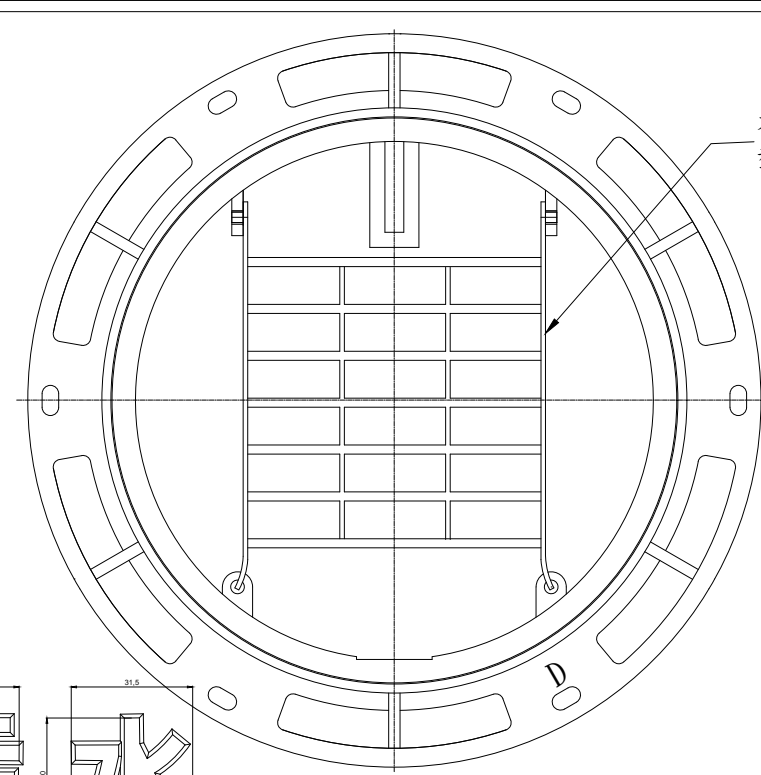

框座平面圖

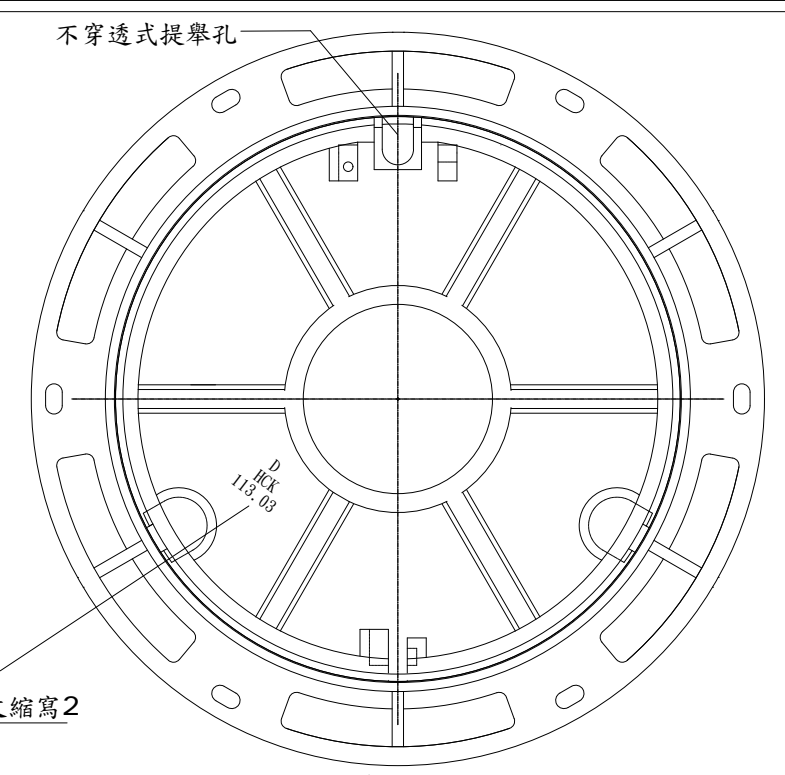

面蓋背面圖

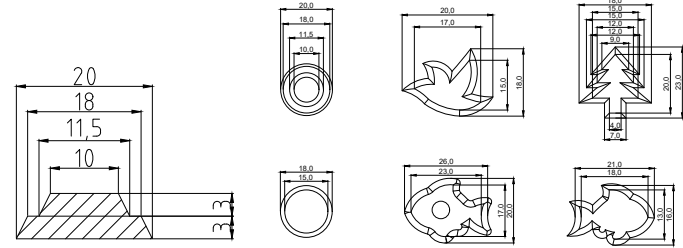

北  
TAIPEI  
2024

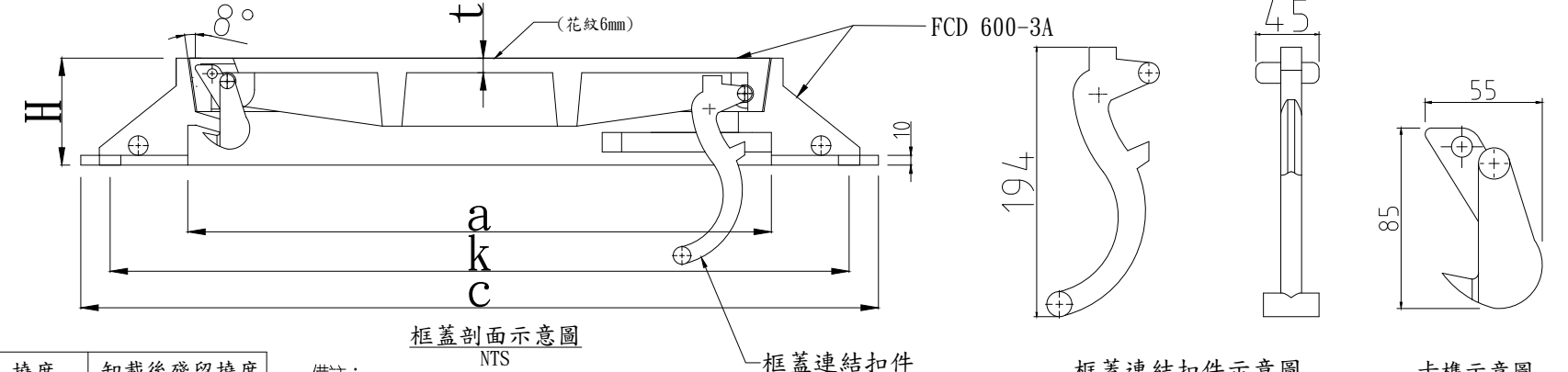

框蓋剖面示意圖

框蓋連結扣件示意圖

卡榫示意圖

突起物數量	圓形 (磨耗)	圓形 (一般)	飛鳥	樹	魚
600	48	74	52	32	51
750	69	97	83	71	65
900	89	124	162	122	70

突起物數量表

試驗項目	標稱內徑	載重種類	試驗載重 (kN)	撓度 (mm)	卸載後殘留撓度 (mm)
撓度	600	M-14	120	2.2以下	0.3以下
		H-25	210		
	750	M-14	120	2.7以下	
		H-25	210		
	900	M-14	120	3.2以下	
		H-25	210		
靜載重	600、750、900	M-14	400	不得有破損或裂痕	
		H-25	700		

CNS 15536 A2302 下水道用球狀石墨鑄鐵框蓋 表7

標稱內徑	a	c	H	k	t
600	600±1.5	820±1.5	110±1.0	760±1.5	15以上±1.0
750	750±1.5	970±1.5	115±1.0	910±1.5	
900	900±1.5	1120±1.5	120±1.0	1060±1.5	

人孔框蓋尺寸表

項目	標準值
耐揚壓載重強度(kN)	60~106
上浮高度(mm)	20以下
殘留高度(mm)	10以下

CNS 15536 A2302 下水道用球狀石墨鑄鐵框蓋 表8

備註：

- 所有尺寸除特別註明者外，均以mm為單位。
- 面蓋及框座之型式及尺寸除下述特別說明者外，其餘僅供參考，尺寸須依設計圖上所設計尺寸，乙方於施工前，須依施工說明書規定，提送相關資料，其功能及檢驗須符合合約及CNS15536章規定。
  - 面蓋及框座之接觸面應以車床及切削加工機等機械車“刨”平，使確實吻合，且開閉容易，各個體之外緣亦應倒角，避免傷人，人孔框蓋座加工斜度至少為8度。
  - 面蓋正面蓋徽之樣式，尺寸，標誌須依主辦單位之規格製作，以利判讀。
  - 面蓋正面中心點之樣式，尺寸及位置須依本圖規格製作，以利GIS資料庫量測製作。
  - 框蓋座高度依CNS15536章規定製作，底部外緣預留人孔頸固定螺栓孔至少6孔，其中至少3隻以上M20螺栓固定。
  - 提舉孔必須採用不穿透式方式。
  - 自動活動扣，上浮式鑄鐵框蓋，鑄鐵框蓋鉸扣及提舉孔之型式及規格僅供參考，廠商得提供相關之設計圖說，經甲方及監造單位核可後方得施作。
  - 面蓋及框座間須設置有開閉方便鉸扣裝置且可180度開起和360度旋轉功能，避免脫離，並需設置有上浮裝置，防位移裝置，防彈跳裝置。防墜落裝置採SUS304不銹鋼材質，需附掛於人孔框座，開閉為活動式設計。
- 面蓋與框座均應於明顯適當位置以凸字加鑄“D”字樣，以表示材質為球狀石墨鑄鐵，材料應符合國家標準CNS 2869 B2118 中FCD 600-3A 之標準檢驗。
- 面蓋背面須以凸字加鑄標示製造商名稱，製造年月，面蓋正面亦應於圖面標註之西元年份區域標註實際製造年份(西元)，前逐年份標註應於鑄造時一體成形，不得於生產完成後另以烙鐵方式加註。
- 面蓋背面及框座內外面，須以鋼珠噴洗乾淨後立即塗刷防鏽底漆，於乾燥後以CNS13273之環氧樹脂進行粉體塗裝，完成後之膜厚不得低於60μm。面蓋正面，以鋼珠噴洗乾淨後，無須塗刷防鏽底漆與環氧樹脂柏油漆，僅需塗刷“抗滑塗料”，使抗滑係數BPN≥65。
- 突起物，圖騰及文字凸起6mm，外圍磨耗指標突起物為3mm+3mm雙層設計，不同尺寸面蓋突起物型式及數量依突起物數量表訂之。
- 面蓋抗滑係數於潮濕狀態下實測值需達65BPN以上，檢驗規定參照“交通部交通工程規範附錄(2021或最新版)”辦理。

# 道路用750mm耐揚壓人孔框蓋詳圖-卡扣式





